

車種名	年式	型式	管理No.
シエンタ	H.15/ 9～現在	UA-NCP81G	ト-152

07/09 作成

ナビゲーション適合早見一覧

車両型式	年式	エンジン型式	接続ユニット	難易度	備考
DBA-NCP81G	H.17/ 8～現在	1NZ-FE	オプションコネクター	難・●・易	
CBA-NCP81G	H.16/ 3～H.17/ 8	1NZ-FE	オプションコネクター	難・●・易	
CBA-NCP85G	H.16/ 3～現在	1NZ-FE	オプションコネクター	難・●・易	
UA-NCP81G,85G	H.15/ 9～H.16/ 3	1NZ-FE	オプションコネクター	難・●・易	

※詳しくは、本資料の最終ページの車両グレード別ハイブリッドナビゲーション適合一覧をご参照ください。

(ジャイロ感度調整について)

年式・ミッション		2DIN								B.B NAVI	
		HDD NAVI	適合	HDD NAVI	適合	HDD NAVI	適合	HDD NAVI	適合		
インダッシュ AT	上段	MAX9700DT MAX8700DT MAX7700 (ジャイロ3)	◎	MAX670 MAX570 (ジャイロ3)	◎	MAX960HD MAX860HD MAX760HD MAX560HD (ジャイロ3)	◎	MAX950HD MAX850HD MAX750HD MAX550HD (ジャイロ3)	◎	MAX060HD	
	下段										

車速信号取出しユニット位置

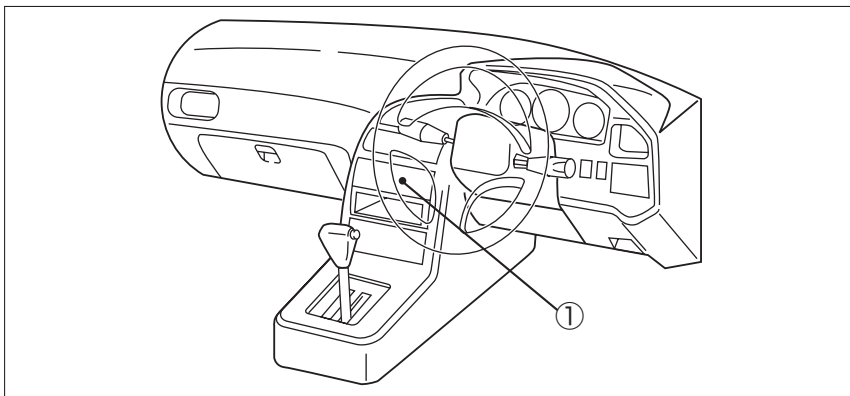

① オプションコネクター

車速信号接続要領

① オプションコネクタ

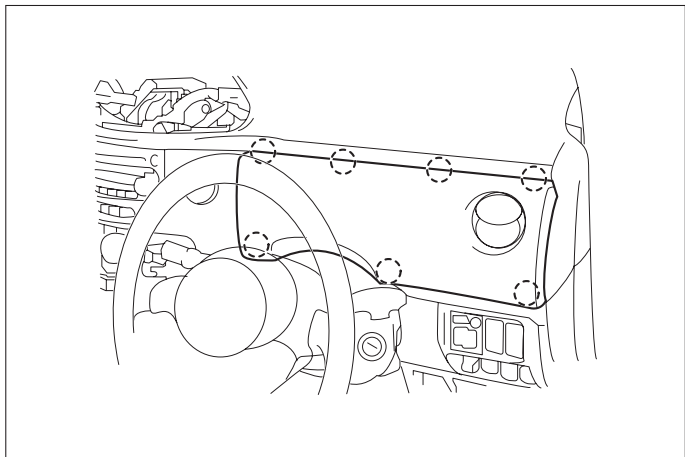

(1) インstrumentパネル(RH)を取外します。

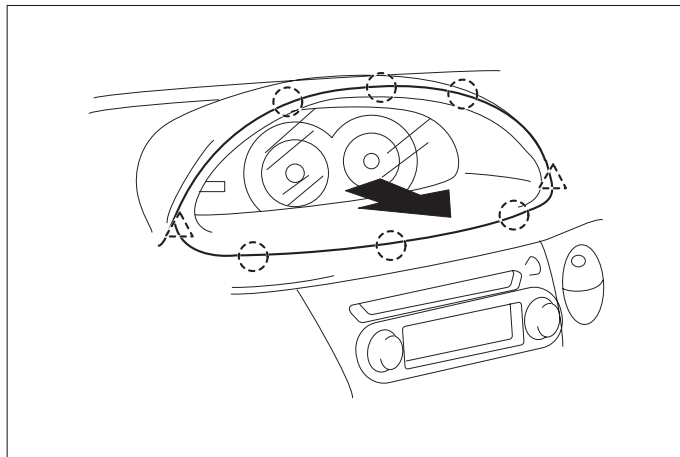

(2) メーターフードを取外します。

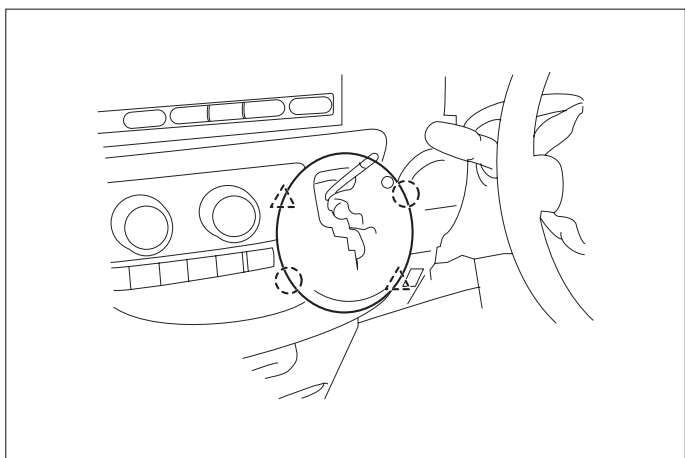

(3) シフトノブを外し、シフトインジケータカバーを取外します。

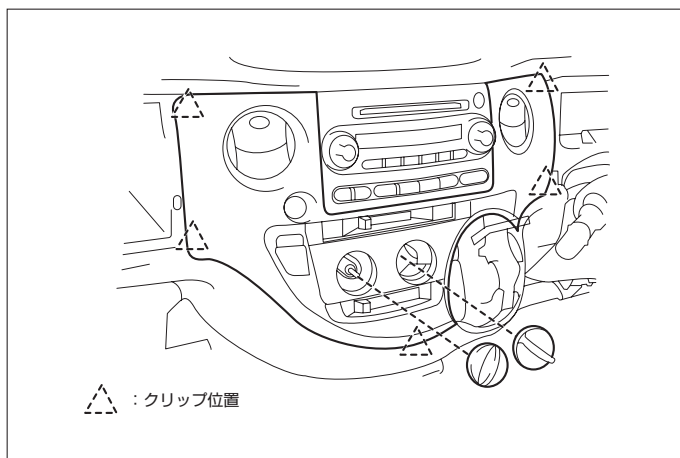

(4) ヒーターコントロールノブ(2ヶ)を取外し、パネル固定用ビス(2本)を取外し、Instrumentセンターパネルを取外します。

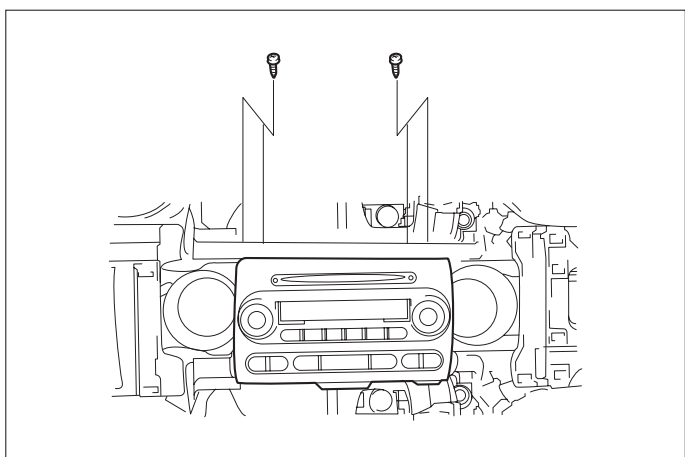

(5) 固定用ビス(4本)を外し、オーディオA'ssyを取外します。

◆車速信号用コネクタ接続位置と線材色

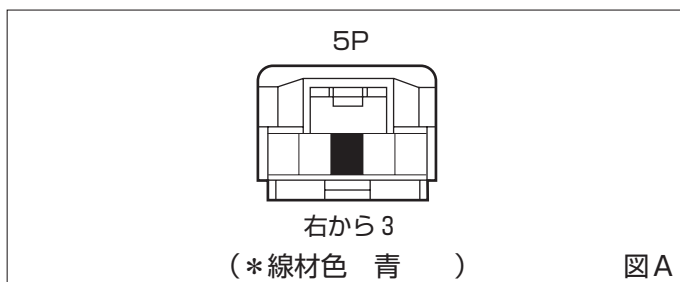

●線材色はあくまで目安にして下さい。

オーディオの取外し要領

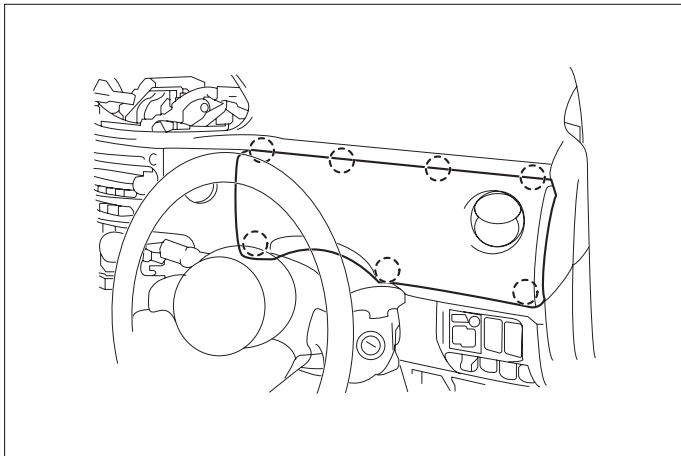

(1) インstrumentパネル(RH)を取外します。

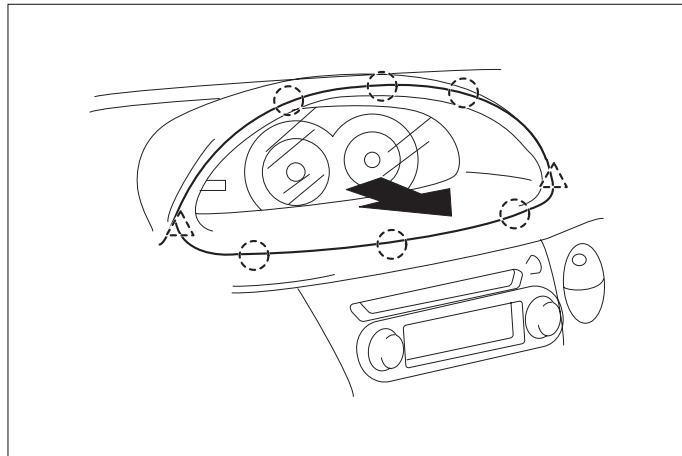

(2) メーターフードを取外します。

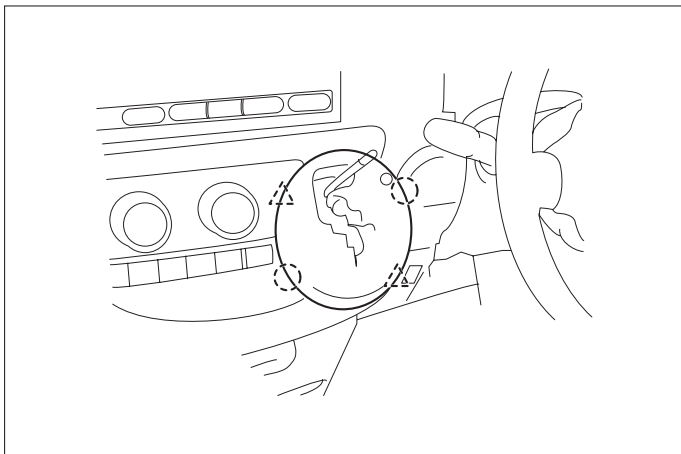

(3) シフトノブを外し、シフトインジケーターカバーを取外します。

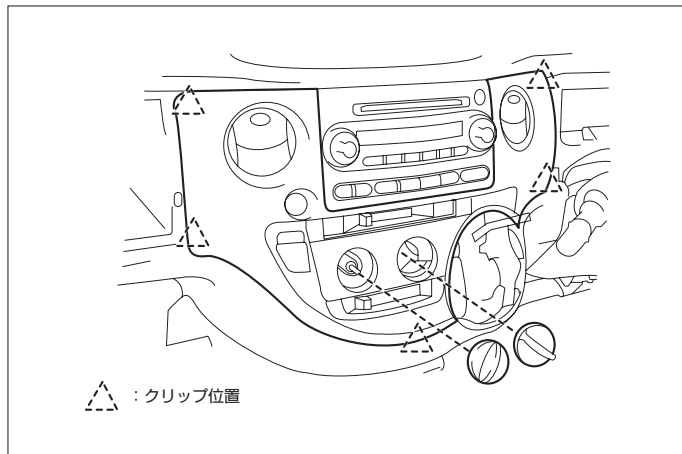

(4) ヒーターコントロールノブ(2ヶ)を取外し、パネル固定用ビス(2本)を取外し、instrumentセンターパネルを取外します。

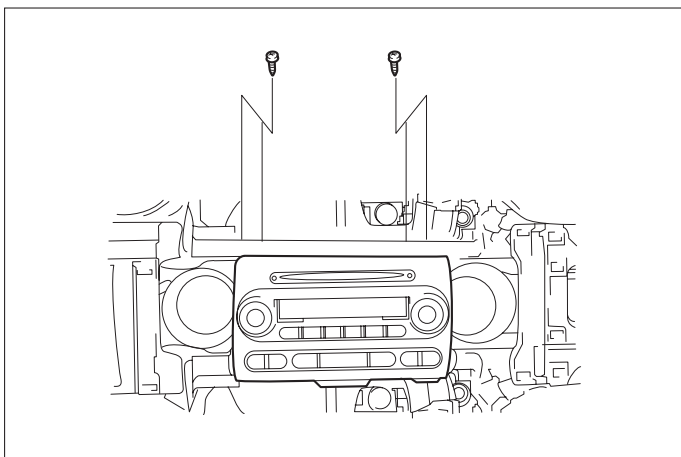

(5) 固定用ビス(4本)を外し、オーディオA' ssyを取外します。

◆オーディオカプラ

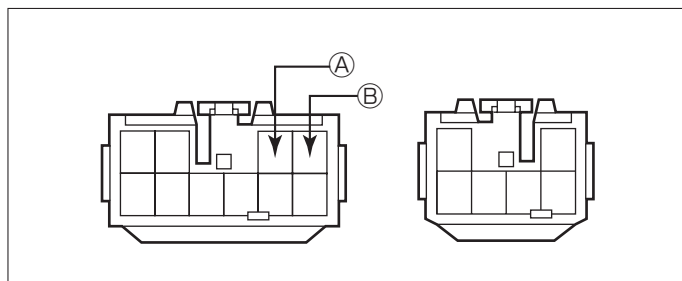

① : ACC電源⊕ (*線材色 灰)

② : バックアップ電源⊕ (*線材色 赤)

バック信号接続要領

◆リアコンビネーションランプ

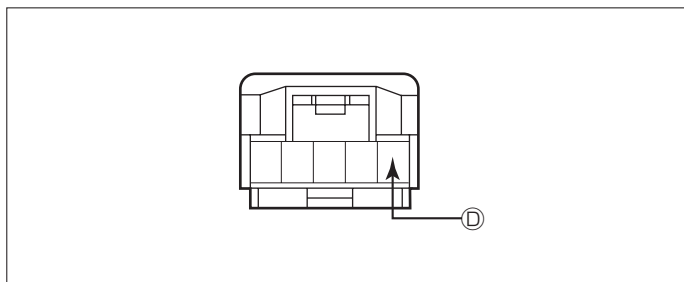

ⓓ：バックランプ電源⊕（*線材色 空色 ）

車両グレード別ナビゲーション適合一覧

メーカー	車名 シエン(NCP81G)	年 式	車種型式	エンジン型式	車速信号 1		車速信号 2		車速信号 3		駆動方式	備 考		
					オプションコネクタ		位置	形状	位置	形状			位置	形状
					位置	形状								
TOYOTA	シエン(NCP81G)													
グレード	車種タイプ													
2WD G	5ドア	H. 18 / 5 ~	DBA-NCP81G	1NZ-FE	ⓓ	A					FF			
4WD G	5ドア	H. 18 / 5 ~	CBA-NCP85G	1NZ-FE	ⓓ	A					4WD			
2WD X	5ドア	H. 18 / 5 ~	DBA-NCP81G	1NZ-FE	ⓓ	A					FF			
4WD X	5ドア	H. 18 / 5 ~	CBA-NCP85G	1NZ-FE	ⓓ	A					4WD			
2WD G	5ドア	H. 17 / 8 ~ H. 18 / 5	DBA-NCP81G	1NZ-FE	ⓓ	A					FF			
4WD G	5ドア	H. 17 / 8 ~ H. 18 / 5	CBA-NCP85G	1NZ-FE	ⓓ	A					4WD			
2WD X	5ドア	H. 17 / 8 ~ H. 18 / 5	DBA-NCP81G	1NZ-FE	ⓓ	A					FF			
2WD X Eパッケージ	5ドア	H. 17 / 8 ~ H. 18 / 5	DBA-NCP81G	1NZ-FE	ⓓ	A					FF			
4WD X	5ドア	H. 17 / 8 ~ H. 18 / 5	CBA-NCP85G	1NZ-FE	ⓓ	A					4WD			
2WD G	5ドア	H. 16 / 3 ~ H. 17 / 8	CBA-NCP81G	1NZ-FE	ⓓ	A					FF			
4WD G	5ドア	H. 16 / 3 ~ H. 17 / 8	CBA-NCP85G	1NZ-FE	ⓓ	A					4WD			
2WD X	5ドア	H. 16 / 3 ~ H. 17 / 8	CBA-NCP81G	1NZ-FE	ⓓ	A					FF			
2WD X Eパッケージ	5ドア	H. 16 / 3 ~ H. 17 / 8	CBA-NCP81G	1NZ-FE	ⓓ	A					FF			
4WD X	5ドア	H. 16 / 3 ~ H. 17 / 8	CBA-NCP85G	1NZ-FE	ⓓ	A					4WD			
4WD X Eパッケージ	5ドア	H. 16 / 3 ~ H. 17 / 8	CBA-NCP85G	1NZ-FE	ⓓ	A					4WD			
2WD G	5ドア	H. 15 / 9 ~ H. 16 / 3	UA-NCP81G	1NZ-FE	ⓓ	A					FF			
4WD G	5ドア	H. 15 / 9 ~ H. 16 / 3	UA-NCP85G	1NZ-FE	ⓓ	A					4WD			
2WD X	5ドア	H. 15 / 9 ~ H. 16 / 3	UA-NCP81G	1NZ-FE	ⓓ	A					FF			
2WD X Eパッケージ	5ドア	H. 15 / 9 ~ H. 16 / 3	UA-NCP81G	1NZ-FE	ⓓ	A					FF			
4WD X	5ドア	H. 15 / 9 ~ H. 16 / 3	UA-NCP85G	1NZ-FE	ⓓ	A					4WD			
4WD X Eパッケージ	5ドア	H. 15 / 9 ~ H. 16 / 3	UA-NCP85G	1NZ-FE	ⓓ	A					4WD			