

車種名	年式	型式	管理No.
エブリィ/キャリィ	H.11/ 1 ~ H.17/ 9	GD-DA52V	ス-22

05/10 作成

ハイブリッドナビゲーション適合早見一覧 ADDZEST

車両型式	年式	エンジン型式	接続ユニット	難易度	備考
TA-DA62W	H.13/ 9 ~ H.17/ 9	F6A EPI	メーターユニット	難・●・易	
GH-DA62W	H.13/ 9 ~ H.17/ 9	F6A EPI-T	メーターユニット	難・●・易	
LE-DA62V	H.13/ 9 ~ H.17/ 9	K6A EPI	メーターユニット	難・●・易	
TE-DA62V	H.13/ 9 ~ H.17/ 9	K6A EPI	メーターユニット	難・●・易	
LE-DA63T	H.14/11 ~ H.17/ 9	K6A EPI	メーターユニット	難・●・易	
LE-DA62T	H.13/ 9 ~ H.14/11	K6A EPI	メーターユニット	難・●・易	
GF-DA52W	H.11/ 6 ~ H.13/ 9	F6A EPI-T	メーターユニット	難・●・易	
GD-DA52V,DB52V	H.11/ 1 ~ H.13/ 9	F6A EPI-T	メーターユニット	難・●・易	
GD-DA52V,DB52V	H.11/ 1 ~ H.13/ 9	F6A EPI	メーターユニット	難・●・易	
GD-DA52T,DB52T	H.11/ 1 ~ H.12/ 5	F6A EPI-T	メーターユニット	難・●・易	
GD-DA52T,DB52T	H.11/ 1 ~ H.13/ 9	F6A EPI	メーターユニット	難・●・易	

※詳しくは、本資料の最終ページの車両グレード別ハイブリッドナビゲーション適合一覧をご参照ください。

車速信号取出しユニット位置 ADDZEST

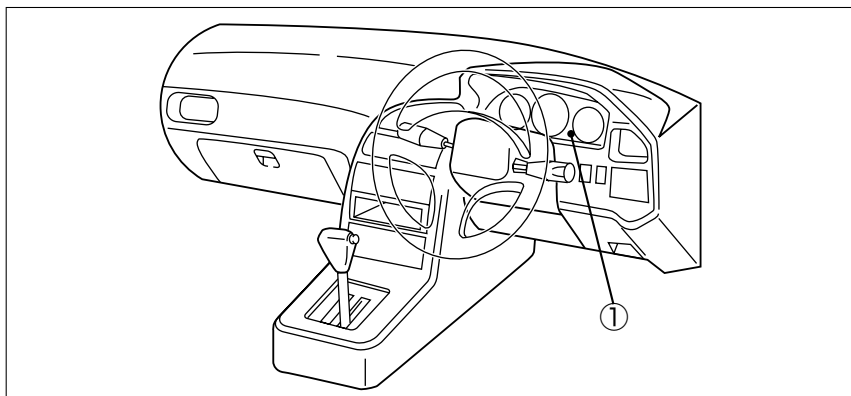

① メーターユニット

スズキ

車速信号接続要領 ADDZEST

① メーターユニット

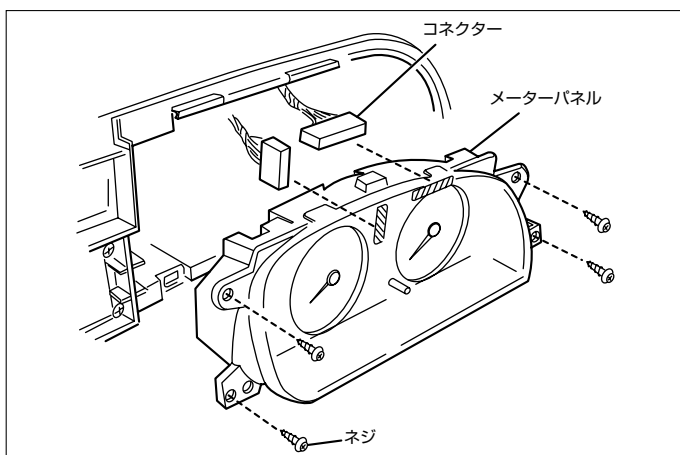

(1) ネジ4本を外し、メーターパネルを取外します。

*《無断複製禁止》本資料をADDZEST以外の製品に使用した場合に生じる全ての不具合については、当社は一切の責任を負いません。

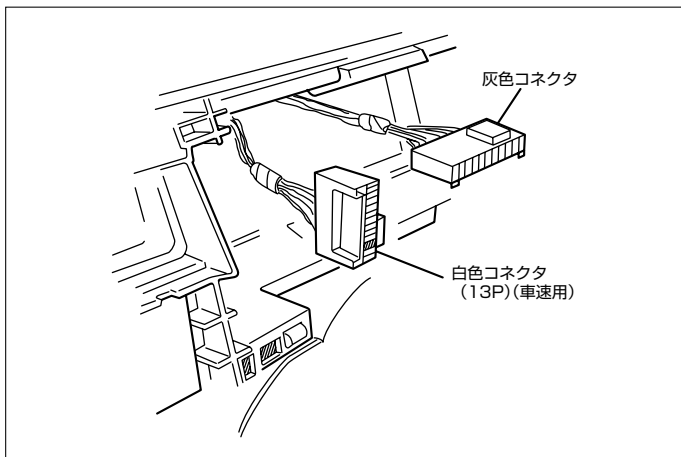

(2) メーターパネル裏面のコネクタを取外します。(2ヶ)

◆車速信号用コネクタ接続位置と線材色

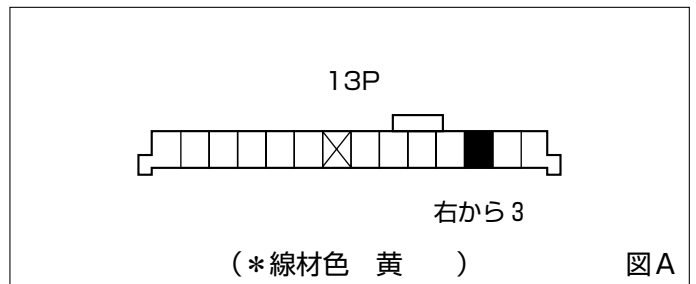

●線材色はあくまで目安にして下さい。

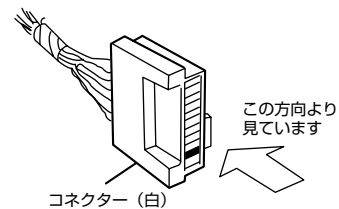

(注) 図Aのコネクタの見方

オーディオの取外し要領 ADDZEST

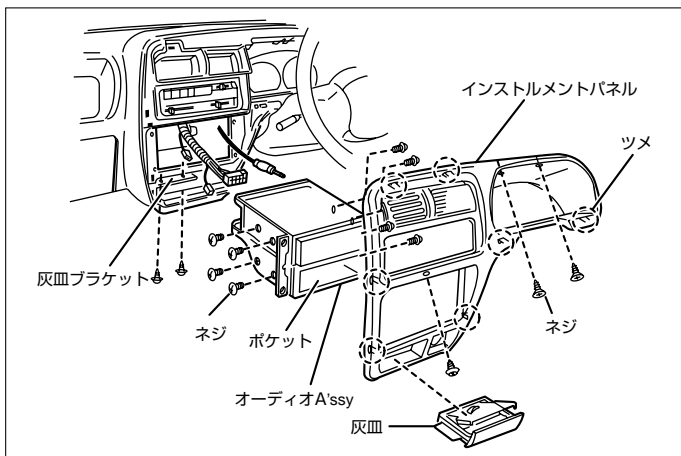

- (1) 灰皿を取外します。
- (2) インストルメントパネルを取外します。
- (3) オーディオA'ssyを取外します。

◆オーディオカプラ

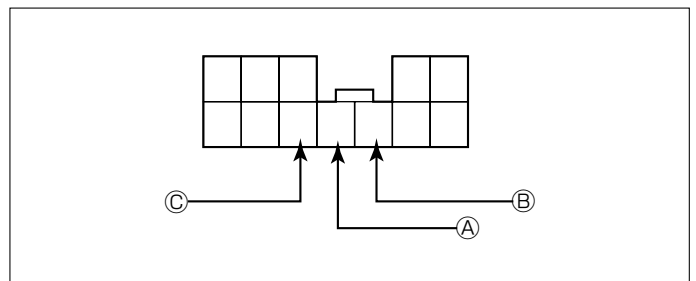

- Ⓐ : ACC電源⊕ (*線材色 白-黒)
- Ⓑ : バックアップ電源⊕ (*線材色 白)
- Ⓒ : イルミ電源⊕ (*線材色 赤-黄)

バック信号接続要領 ADDZEST

◆リアコンビネーションランプ

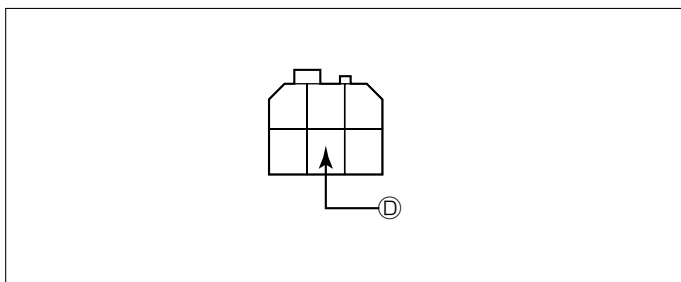

Ⓓ : バックランプ電源⊕ (*線材色 赤)

車両グレード別ハイブリッドナビゲーション適合一覧

ADDZEST

メーカー	車名	年式	車両型式	エンジン型式	車速信号1		車速信号2		車速信号3		駆動方式	備考		
					メーターユニット		位置	形状	位置	形状			位置	形状
					位置	形状								
SUZUKI	エブリイ(DA52V)													
	グレード													
	2WD JOYTOP	H.14/ 9 ~ H.17/ 9	TA-DA62W	K6A EPI	①	A					M R			
	4WD JOYTOP	H.14/ 9 ~ H.17/ 9	TA-DA62W	K6A EPI	①	A					7kgタイプ4WD			
	2WD JOYTOPターボ*	H.14/ 9 ~ H.17/ 9	GH-DA62W	K6A EPI-T	①	A					M R			
	4WD JOYTOPターボ*	H.14/ 9 ~ H.17/ 9	GH-DA62W	K6A EPI-T	①	A					7kgタイプ4WD			
	2WD JOYTOPターボ*PZ	H.14/ 9 ~ H.17/ 9	GH-DA62W	K6A EPI-T	①	A					M R			
	4WD JOYTOPターボ*PZ	H.14/ 9 ~ H.17/ 9	GH-DA62W	K6A EPI-T	①	A					7kgタイプ4WD			
	2WD ｽｽﾞｰﾌﾞ	H.14/ 9 ~ H.17/ 9	GH-DA62W	K6A EPI-T	①	A					M R			
	4WD ｽｽﾞｰﾌﾞ	H.14/ 9 ~ H.17/ 9	GH-DA62W	K6A EPI-T	①	A					7kgタイプ4WD			
	GA	H.14/ 9 ~ H.17/ 9	LE-DA62V	F6A EPI	①	A					M R			
	GA (ﾊﾞｰﾄﾞﾀｲﾌﾟ4WD)	H.14/ 9 ~ H.17/ 9	LE-DA62V	F6A EPI	①	A					ﾊﾞｰﾄﾞﾀｲﾌﾟ4WD			
	PA	H.14/ 9 ~ H.17/ 9	LE-DA62V	F6A EPI	①	A					M R			
	PA (ﾊﾞｰﾄﾞﾀｲﾌﾟ4WD)	H.14/ 9 ~ H.17/ 9	LE-DA62V	F6A EPI	①	A					ﾊﾞｰﾄﾞﾀｲﾌﾟ4WD			
	PC	H.14/ 9 ~ H.17/ 9	LE-DA62V	F6A EPI	①	A					M R			
	PC (ﾊﾞｰﾄﾞﾀｲﾌﾟ4WD)	H.14/ 9 ~ H.17/ 9	LE-DA62V	F6A EPI	①	A					ﾊﾞｰﾄﾞﾀｲﾌﾟ4WD			
	JOIN	H.14/ 9 ~ H.17/ 9	LE-DA62V	F6A EPI	①	A					M R			
	JOIN (ﾊﾞｰﾄﾞﾀｲﾌﾟ4WD)	H.14/ 9 ~ H.17/ 9	LE-DA62V	F6A EPI	①	A					ﾊﾞｰﾄﾞﾀｲﾌﾟ4WD			
	JOIN タｰﾎﾞ DX-II	H.14/ 9 ~ H.17/ 9	TE-DA62V	F6A EPI-T	①	A					M R			
	JOIN タｰﾎﾞ DX-II (7kgタイプ4WD)	H.14/ 9 ~ H.17/ 9	TE-DA62V	F6A EPI-T	①	A					7kgタイプ4WD			
	2WD JOYTOPターボ*	H.13/ 9 ~ H.14/ 9	GH-DA62W	K6A EPI-T	①	A					M R			
	4WD JOYTOPターボ*	H.13/ 9 ~ H.14/ 9	GH-DA62W	K6A EPI-T	①	A					7kgタイプ4WD			
	2WD JOYTOP	H.13/ 9 ~ H.14/ 9	TA-DA62W	K6A EPI	①	A					M R			
	4WD JOYTOP	H.13/ 9 ~ H.14/ 9	TA-DA62W	K6A EPI	①	A					7kgタイプ4WD			
	2WD JOYTOPターボ*	H.13/ 9 ~ H.14/ 9	GH-DA62W	K6A EPI-T	①	A					M R			
	4WD JOYTOPターボ*	H.13/ 9 ~ H.14/ 9	GH-DA62W	K6A EPI-T	①	A					7kgタイプ4WD			
	2WD JOYTOPターボ*PZ	H.13/ 9 ~ H.14/ 9	GH-DA62W	K6A EPI-T	①	A					M R			
	4WD JOYTOPターボ*PZ	H.13/ 9 ~ H.14/ 9	GH-DA62W	K6A EPI-T	①	A					7kgタイプ4WD			
	GA	H.13/ 9 ~ H.14/ 9	LE-DA62V	F6A EPI	①	A					M R			
	GA (ﾊﾞｰﾄﾞﾀｲﾌﾟ4WD)	H.13/ 9 ~ H.14/ 9	LE-DA62V	F6A EPI	①	A					ﾊﾞｰﾄﾞﾀｲﾌﾟ4WD			
	PA	H.13/ 9 ~ H.14/ 9	LE-DA62V	F6A EPI	①	A					M R			
	PA (ﾊﾞｰﾄﾞﾀｲﾌﾟ4WD)	H.13/ 9 ~ H.14/ 9	LE-DA62V	F6A EPI	①	A					ﾊﾞｰﾄﾞﾀｲﾌﾟ4WD			
	PC	H.13/ 9 ~ H.14/ 9	LE-DA62V	F6A EPI	①	A					M R			
	PC (ﾊﾞｰﾄﾞﾀｲﾌﾟ4WD)	H.13/ 9 ~ H.14/ 9	LE-DA62V	F6A EPI	①	A					ﾊﾞｰﾄﾞﾀｲﾌﾟ4WD			
	JOIN	H.13/ 9 ~ H.14/ 9	LE-DA62V	F6A EPI	①	A					M R			
	JOIN (ﾊﾞｰﾄﾞﾀｲﾌﾟ4WD)	H.13/ 9 ~ H.14/ 9	LE-DA62V	F6A EPI	①	A					ﾊﾞｰﾄﾞﾀｲﾌﾟ4WD			
	JOIN タｰﾎﾞ DX-II	H.13/ 9 ~ H.14/ 9	TE-DA62V	F6A EPI-T	①	A					M R			
	JOIN タｰﾎﾞ DX-II (7kgタイプ4WD)	H.13/ 9 ~ H.14/ 9	TE-DA62V	F6A EPI-T	①	A					7kgタイプ4WD			
	JOYPOP タｰﾎﾞ*	H.12/ 5 ~ H.13/ 9	GF-DA52W	F6A EPI-T	①	A					M R			
	JOYPOP タｰﾎﾞ L	H.12/ 5 ~ H.13/ 9	GF-DA52W	F6A EPI-T	①	A					M R			
	JOYPOP タｰﾎﾞ S	H.12/ 5 ~ H.13/ 9	GF-DA52W	F6A EPI-T	①	A					M R			
	4WD JOYPOP タｰﾎﾞ*	H.12/ 5 ~ H.13/ 9	GF-DA52W	F6A EPI-T	①	A					ﾊﾞｰﾄﾞﾀｲﾌﾟ4WD			
	4WD JOYPOP タｰﾎﾞ L	H.12/ 5 ~ H.13/ 9	GF-DA52W	F6A EPI-T	①	A					ﾊﾞｰﾄﾞﾀｲﾌﾟ4WD			
	4WD JOYPOP タｰﾎﾞ S	H.12/ 5 ~ H.13/ 9	GF-DA52W	F6A EPI-T	①	A					ﾊﾞｰﾄﾞﾀｲﾌﾟ4WD			
	GA	H.12/ 5 ~ H.13/ 9	GD-DA52V	F6A EPI	①	A					M R			
	GA (ﾊﾞｰﾄﾞﾀｲﾌﾟ4WD)	H.12/ 5 ~ H.13/ 9	GD-DB52V	F6A EPI	①	A					ﾊﾞｰﾄﾞﾀｲﾌﾟ4WD			
	PA	H.12/ 5 ~ H.13/ 9	GD-DA52V	F6A EPI	①	A					M R			
	PA (ﾊﾞｰﾄﾞﾀｲﾌﾟ4WD)	H.12/ 5 ~ H.13/ 9	GD-DB52V	F6A EPI	①	A					ﾊﾞｰﾄﾞﾀｲﾌﾟ4WD			
	JOIN	H.12/ 5 ~ H.13/ 9	GD-DA52V	F6A EPI	①	A					M R			
	JOIN (ﾊﾞｰﾄﾞﾀｲﾌﾟ4WD)	H.12/ 5 ~ H.13/ 9	GD-DB52V	F6A EPI	①	A					ﾊﾞｰﾄﾞﾀｲﾌﾟ4WD			
	JOIN タｰﾎﾞ DX-II	H.12/ 5 ~ H.13/ 9	GD-DA52V	F6A EPI-T	①	A					M R			
	JOIN タｰﾎﾞ DX-II (7kgタイプ4WD)	H.12/ 5 ~ H.13/ 9	GD-DB52V	F6A EPI-T	①	A					7kgタイプ4WD			
	JOYPOP タｰﾎﾞ*	H.11/ 11 ~ H.12/ 5	GF-DA52W	F6A EPI-T	①	A					M R			
	JOYPOP タｰﾎﾞ L	H.11/ 11 ~ H.12/ 5	GF-DA52W	F6A EPI-T	①	A					M R			
	JOYPOP タｰﾎﾞ S	H.11/ 11 ~ H.12/ 5	GF-DA52W	F6A EPI-T	①	A					M R			
	4WD JOYPOP タｰﾎﾞ*	H.11/ 11 ~ H.12/ 5	GF-DA52W	F6A EPI-T	①	A					ﾊﾞｰﾄﾞﾀｲﾌﾟ4WD			
	4WD JOYPOP タｰﾎﾞ L	H.11/ 11 ~ H.12/ 5	GF-DA52W	F6A EPI-T	①	A					ﾊﾞｰﾄﾞﾀｲﾌﾟ4WD			
	4WD JOYPOP タｰﾎﾞ S	H.11/ 11 ~ H.12/ 5	GF-DA52W	F6A EPI-T	①	A					ﾊﾞｰﾄﾞﾀｲﾌﾟ4WD			
	GA	H.11/ 11 ~ H.12/ 5	GD-DA52V	F6A EPI	①	A					M R			
	GA (ﾊﾞｰﾄﾞﾀｲﾌﾟ4WD)	H.11/ 11 ~ H.12/ 5	GD-DB52V	F6A EPI	①	A					ﾊﾞｰﾄﾞﾀｲﾌﾟ4WD			
	PA	H.11/ 11 ~ H.12/ 5	GD-DA52V	F6A EPI	①	A					M R			
	PA (ﾊﾞｰﾄﾞﾀｲﾌﾟ4WD)	H.11/ 11 ~ H.12/ 5	GD-DB52V	F6A EPI	①	A					ﾊﾞｰﾄﾞﾀｲﾌﾟ4WD			
	JOIN	H.11/ 11 ~ H.12/ 5	GD-DA52V	F6A EPI	①	A					M R			
	JOIN (ﾊﾞｰﾄﾞﾀｲﾌﾟ4WD)	H.11/ 11 ~ H.12/ 5	GD-DB52V	F6A EPI	①	A					ﾊﾞｰﾄﾞﾀｲﾌﾟ4WD			
	JOIN タｰﾎﾞ DX-II	H.11/ 11 ~ H.12/ 5	GD-DA52V	F6A EPI-T	①	A					M R			
	JOIN タｰﾎﾞ (7kgタイプ4WD)	H.11/ 11 ~ H.12/ 5	GD-DB52V	F6A EPI-T	①	A					7kgタイプ4WD			
	JOYPOP タｰﾎﾞ L	H.11/ 11 ~ H.12/ 5	GD-DA52V	F6A EPI-T	①	A					M R			
	JOYPOP タｰﾎﾞ S (7kgタイプ4WD)	H.11/ 11 ~ H.12/ 5	GD-DB52V	F6A EPI-T	①	A					7kgタイプ4WD			
	JOYPOP タｰﾎﾞ S	H.11/ 11 ~ H.12/ 5	GD-DA52V	F6A EPI-T	①	A					M R			
	JOYPOP タｰﾎﾞ S (7kgタイプ4WD)	H.11/ 11 ~ H.12/ 5	GD-DB52V	F6A EPI-T	①	A					7kgタイプ4WD			
	JOYPOP タｰﾎﾞ*	H.11/ 6 ~ H.11/ 11	GF-DA52W	F6A EPI-T	①	A					M R			
	JOYPOP エブリイターボ*	H.11/ 6 ~ H.11/ 11	GF-DA52W	F6A EPI-T	①	A					M R			
	4WD JOYPOP タｰﾎﾞ*	H.11/ 6 ~ H.11/ 11	GF-DA52W	F6A EPI-T	①	A					ﾊﾞｰﾄﾞﾀｲﾌﾟ4WD			
	4WD JOYPOP エブリイターボ*	H.11/ 6 ~ H.11/ 11	GF-DA52W	F6A EPI-T	①	A					ﾊﾞｰﾄﾞﾀｲﾌﾟ4WD			
	JOYPOP エブリイターボ*	H.11/ 1 ~ H.11/ 11	GD-DA52V	F6A EPI-T	①	A					M R			
	JOYPOP エブリイターボ* (ﾊﾞｰﾄﾞﾀｲﾌﾟ4WD)	H.11/ 1 ~ H.11/ 11	GD-DB52V	F6A EPI-T	①	A					ﾊﾞｰﾄﾞﾀｲﾌﾟ4WD			
	JOYPOP タｰﾎﾞ*	H.11/ 1 ~ H.11/ 11	GD-DA52V	F6A EPI-T	①	A					M R			
	JOYPOP タｰﾎﾞ* (ﾊﾞｰﾄﾞﾀｲﾌﾟ4WD)	H.11/ 1 ~ H.11/ 11	GD-DB52V	F6A EPI-T	①	A					ﾊﾞｰﾄﾞﾀｲﾌﾟ4WD			
	PA	H.11/ 1 ~ H.11/ 11	GD-DA52V	F6A EPI	①	A					M R			
	PA (ﾊﾞｰﾄﾞﾀｲﾌﾟ4WD)	H.11/ 1 ~ H.11/ 11	GD-DB52V	F6A EPI	①	A					ﾊﾞｰﾄﾞﾀｲﾌﾟ4WD			
	GA	H.11/ 1 ~ H.11/ 11	GD-DA52V	F6A EPI	①	A					M R			
	GA (ﾊﾞｰﾄﾞﾀｲﾌﾟ4WD)	H.11/ 1 ~ H.11/ 11	GD-DB52V	F6A EPI	①	A					ﾊﾞｰﾄﾞﾀｲﾌﾟ4WD			

スズキ

*《無断複製禁止》本資料をADDZEST以外の製品に使用した場合に生じる全ての不具合については、当社は一切の責任を負いません。

メーカー	車名	年式	車種型式	エンジン型式	車速信号1		車速信号2		車速信号3		駆動方式	備考
					メーターユニット							
					位置	形状	位置	形状	位置	形状		
S U Z U K I	キャリ(DA52T)											
グレード	車両タイプ											
KC	トラック(三方開)	H.14/ 9 ~ H.17/ 9	LE-DA53T	F6A EPI	①	A					M R	
KC (n°-トヨタ4WD)	トラック(三方開)	H.14/ 9 ~ H.17/ 9	LE-DA53T	F6A EPI	①	A					n°-トヨタ4WD	
KC (n°-ワーステアリング付)	トラック(三方開)	H.14/ 9 ~ H.17/ 9	LE-DA53T	F6A EPI	①	A					M R	
KC (n°-ワーステアリング付) (n°-トヨタ4WD)	トラック(三方開)	H.14/ 9 ~ H.17/ 9	LE-DA53T	F6A EPI	①	A					n°-トヨタ4WD	
KC (エアコン付)	トラック(三方開)	H.14/ 9 ~ H.17/ 9	LE-DA53T	F6A EPI	①	A					M R	
KC (エアコン付) (n°-トヨタ4WD)	トラック(三方開)	H.14/ 9 ~ H.17/ 9	LE-DA53T	F6A EPI	①	A					n°-トヨタ4WD	
KC (エアコン・n°-ワース付)	トラック(三方開)	H.14/ 9 ~ H.17/ 9	LE-DA53T	F6A EPI	①	A					M R	
KC (エアコン・n°-ワース付) (n°-トヨタ4WD)	トラック(三方開)	H.14/ 9 ~ H.17/ 9	LE-DA53T	F6A EPI	①	A					n°-トヨタ4WD	
KC 農繁仕様	トラック(三方開)	H.14/ 9 ~ H.17/ 9	LE-DA53T	F6A EPI	①	A					M R	
KC 農繁仕様 (n°-トヨタ4WD)	トラック(三方開)	H.14/ 9 ~ H.17/ 9	LE-DA53T	F6A EPI	①	A					n°-トヨタ4WD	
KC 農繁仕様 (n°-ワース付)	トラック(三方開)	H.14/ 9 ~ H.17/ 9	LE-DA53T	F6A EPI	①	A					M R	
KC 農繁仕様 (n°-ワース付) (n°-トヨタ4WD)	トラック(三方開)	H.14/ 9 ~ H.17/ 9	LE-DA53T	F6A EPI	①	A					n°-トヨタ4WD	
KC 低床仕様 (n°-ワース付)	トラック(三方開)	H.14/ 9 ~ H.17/ 9	LE-DA53T	F6A EPI	①	A					M R	
KC 低床仕様 (n°-ワース付) (n°-トヨタ4WD)	トラック(三方開)	H.14/ 9 ~ H.17/ 9	LE-DA53T	F6A EPI	①	A					n°-トヨタ4WD	
KC 重防錆仕様	トラック(三方開)	H.14/ 9 ~ H.17/ 9	LE-DA53T	F6A EPI	①	A					M R	
KC 重防錆仕様 (n°-トヨタ4WD)	トラック(三方開)	H.14/ 9 ~ H.17/ 9	LE-DA53T	F6A EPI	①	A					n°-トヨタ4WD	
KU	トラック(三方開)	H.13/ 9 ~ H.14/ 9	LE-DA52T	F6A EPI	①	A					M R	
KU (n°-トヨタ4WD)	トラック(三方開)	H.13/ 9 ~ H.14/ 9	LE-DB52T	F6A EPI	①	A					n°-トヨタ4WD	
KDU (n°-ワーステアリング付)	トラック(三方開)	H.13/ 9 ~ H.14/ 9	LE-DA52T	F6A EPI	①	A					M R	
KU (n°-ワーステアリング付) (n°-トヨタ4WD)	トラック(三方開)	H.13/ 9 ~ H.14/ 9	LE-DB52T	F6A EPI	①	A					n°-トヨタ4WD	
KU (エアコン付)	トラック(三方開)	H.13/ 9 ~ H.14/ 9	LE-DA52T	F6A EPI	①	A					M R	
KU (エアコン付) (n°-トヨタ4WD)	トラック(三方開)	H.13/ 9 ~ H.14/ 9	LE-DB52T	F6A EPI	①	A					n°-トヨタ4WD	
KD (n°-ワーステアリング付)	トラック(三方開)	H.13/ 9 ~ H.14/ 9	LE-DA52T	F6A EPI	①	A					M R	
KD (n°-ワーステアリング付) (n°-トヨタ4WD)	トラック(三方開)	H.13/ 9 ~ H.14/ 9	LE-DB52T	F6A EPI	①	A					n°-トヨタ4WD	
KD (エアコン付)	トラック(三方開)	H.13/ 9 ~ H.14/ 9	LE-DA52T	F6A EPI	①	A					M R	
KD (エアコン付) (n°-トヨタ4WD)	トラック(三方開)	H.13/ 9 ~ H.14/ 9	LE-DB52T	F6A EPI	①	A					n°-トヨタ4WD	
KC	トラック(三方開)	H.13/ 9 ~ H.14/ 9	LE-DA52T	F6A EPI	①	A					M R	
KC (n°-トヨタ4WD)	トラック(三方開)	H.13/ 9 ~ H.14/ 9	LE-DB52T	F6A EPI	①	A					n°-トヨタ4WD	
農繁 (n°-トヨタ4WD)	トラック(三方開)	H.13/ 9 ~ H.14/ 9	LE-DB52T	F6A EPI	①	A					n°-トヨタ4WD	
KU	トラック(三方開)	H.12/ 5 ~ H.13/ 9	GD-DA52T	F6A EPI	①	A					M R	
KU (n°-トヨタ4WD)	トラック(三方開)	H.12/ 5 ~ H.13/ 9	GD-DB52T	F6A EPI	①	A					n°-トヨタ4WD	
KDU (n°-ワーステアリング付)	トラック(三方開)	H.12/ 5 ~ H.13/ 9	GD-DA52T	F6A EPI	①	A					M R	
KU (n°-ワーステアリング付) (n°-トヨタ4WD)	トラック(三方開)	H.12/ 5 ~ H.13/ 9	GD-DB52T	F6A EPI	①	A					n°-トヨタ4WD	
KU (エアコン付)	トラック(三方開)	H.12/ 5 ~ H.13/ 9	GD-DA52T	F6A EPI	①	A					M R	
KU (エアコン付) (n°-トヨタ4WD)	トラック(三方開)	H.12/ 5 ~ H.13/ 9	GD-DB52T	F6A EPI	①	A					n°-トヨタ4WD	
KD (n°-ワーステアリング付)	トラック(三方開)	H.12/ 5 ~ H.13/ 9	GD-DA52T	F6A EPI	①	A					M R	
KD (n°-ワーステアリング付) (n°-トヨタ4WD)	トラック(三方開)	H.12/ 5 ~ H.13/ 9	GD-DB52T	F6A EPI	①	A					n°-トヨタ4WD	
KD (エアコン付)	トラック(三方開)	H.12/ 5 ~ H.13/ 9	GD-DA52T	F6A EPI	①	A					M R	
KD (エアコン付) (n°-トヨタ4WD)	トラック(三方開)	H.12/ 5 ~ H.13/ 9	GD-DB52T	F6A EPI	①	A					n°-トヨタ4WD	
KC	トラック(三方開)	H.12/ 5 ~ H.13/ 9	GD-DA52T	F6A EPI	①	A					M R	
KC (n°-トヨタ4WD)	トラック(三方開)	H.12/ 5 ~ H.13/ 9	GD-DB52T	F6A EPI	①	A					n°-トヨタ4WD	
農繁 (n°-トヨタ4WD)	トラック(三方開)	H.12/ 5 ~ H.13/ 9	GD-DB52T	F6A EPI	①	A					n°-トヨタ4WD	
KA	トラック(三方開)	H.11/ 11 ~ H.12/ 5	GD-DA52T	F6A EPI	①	A					M R	
KA (n°-トヨタ4WD)	トラック(三方開)	H.11/ 11 ~ H.12/ 5	GD-DB52T	F6A EPI	①	A					n°-トヨタ4WD	
KD (n°-ワーステアリング付)	トラック(三方開)	H.11/ 11 ~ H.12/ 5	GD-DA52T	F6A EPI	①	A					M R	
KD (n°-ワーステアリング付) (n°-トヨタ4WD)	トラック(三方開)	H.11/ 11 ~ H.12/ 5	GD-DB52T	F6A EPI	①	A					n°-トヨタ4WD	
KD (エアコン付)	トラック(三方開)	H.11/ 11 ~ H.12/ 5	GD-DA52T	F6A EPI	①	A					M R	
KD (エアコン付) (n°-トヨタ4WD)	トラック(三方開)	H.11/ 11 ~ H.12/ 5	GD-DB52T	F6A EPI	①	A					n°-トヨタ4WD	
KC	トラック(三方開)	H.11/ 11 ~ H.12/ 5	GD-DA52T	F6A EPI	①	A					M R	
KC (n°-トヨタ4WD)	トラック(三方開)	H.11/ 11 ~ H.12/ 5	GD-DB52T	F6A EPI	①	A					n°-トヨタ4WD	
ターボ	トラック(三方開)	H.11/ 11 ~ H.12/ 5	GD-DA52T	F6A EPI-T	①	A					M R	
ターボ (n°-トヨタ4WD)	トラック(三方開)	H.11/ 11 ~ H.12/ 5	GD-DB52T	F6A EPI-T	①	A					n°-トヨタ4WD	
農繁キャリ	トラック(三方開)	H.11/ 11 ~ H.12/ 5	GD-DB52T	F6A EPI	①	A					n°-トヨタ4WD	
KA	トラック(三方開)	H.11/ 1 ~ H.11/ 11	GD-DA52T	F6A EPI	①	A					M R	
KA (n°-トヨタ4WD)	トラック(三方開)	H.11/ 1 ~ H.11/ 11	GD-DB52T	F6A EPI	①	A					n°-トヨタ4WD	
ターボ	トラック(三方開)	H.11/ 1 ~ H.11/ 11	GD-DA52T	F6A EPI-T	①	A					M R	
ターボ (n°-トヨタ4WD)	トラック(三方開)	H.11/ 1 ~ H.11/ 11	GD-DB52T	F6A EPI-T	①	A					n°-トヨタ4WD	
農繁キャリ	トラック(三方開)	H.11/ 1 ~ H.11/ 11	GD-DB52T	F6A EPI	①	A					n°-トヨタ4WD	