

車種名	年式	型式	管理No.
Kei(ケイ)	H.10/10 ~ 現在	GF-HN11S	ス・19

06/07 作成

ナビゲーション適合早見一覧

車両型式	年式	エンジン型式	接続ユニット	難易度	備考
	H.18/4 ~ 現在		オプションコネクター	難・・易	
	H.10/10 ~ H.18/4		中継コネクター	難・・▶易	
GF-HN11S	H.10/10 ~ H.13/4	F6A I-T EPI	エンジンコントロールユニット	難◀・・易	
GF-HN21S	H.10/10 ~ H.13/4	K6A I-T EPI	エンジンコントロールユニット	難◀・・易	
GF-HN21S	H.10/10 ~ H.13/4	K6A DOHC EPI	エンジンコントロールユニット	難◀・・易	

詳しくは、本資料の最終ページの車両グレード別ハイブリッドナビゲーション適合一覧をご参照ください。

車速信号取出しユニット位置

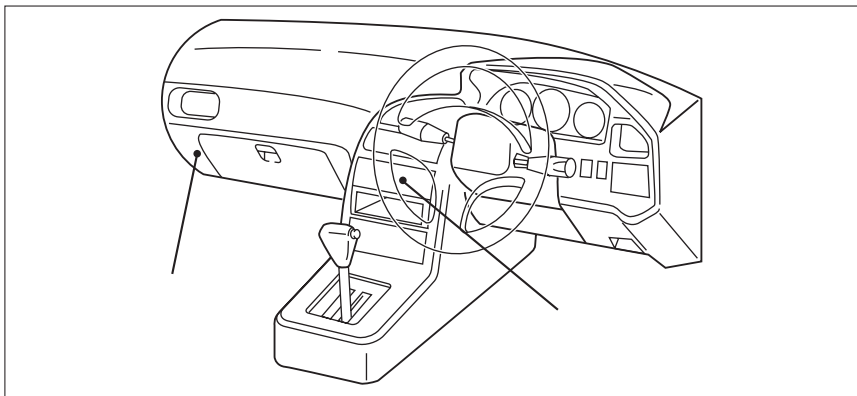

オプションコネクター
(H.18/4 ~)

中継コネクター

エンジンコントロールユニット
(エンジンルーム内)

車速信号接続要領

オプションコネクター(H.18/4 ~)

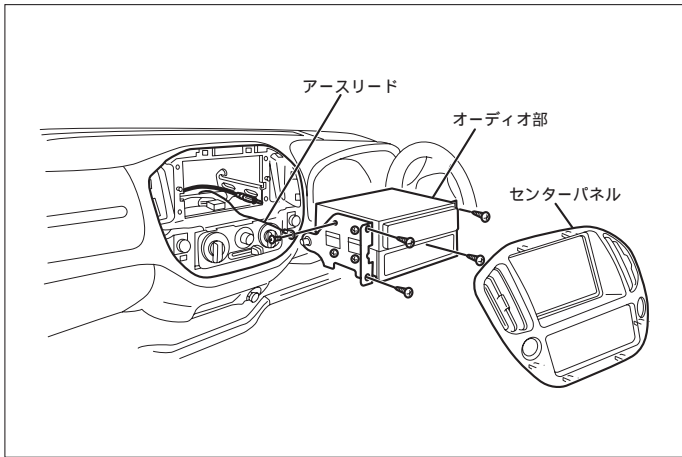

- (1) センターパネルを取外します。
- (2) オーディオA ssyを取外します。

車速信号用コネクター接続位置と線材色

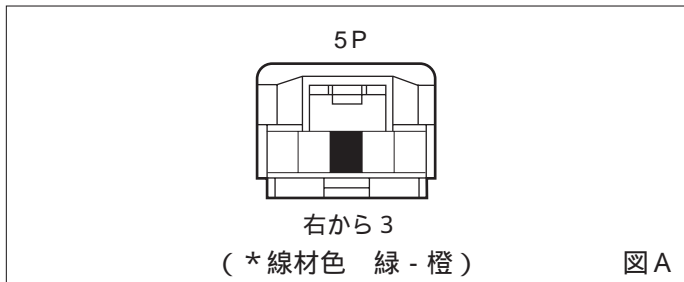

線材色はあくまで目安にして下さい。

中継コネクタ

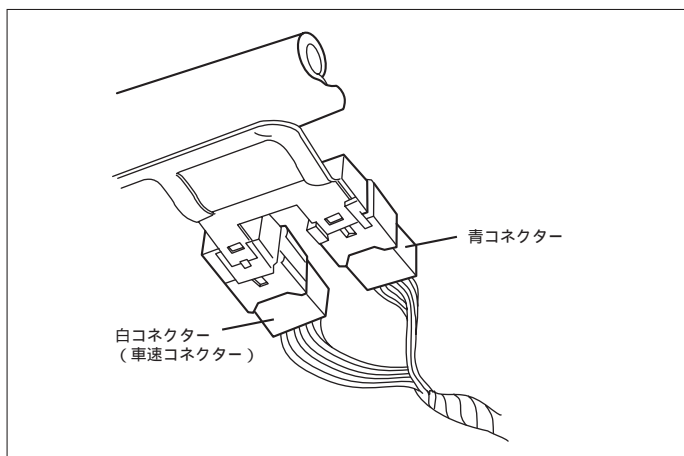

(1) グローブボックスを外します。

車速信号用コネクタ接続位置と線材色

(H.10/10 ~ H.13/ 4)

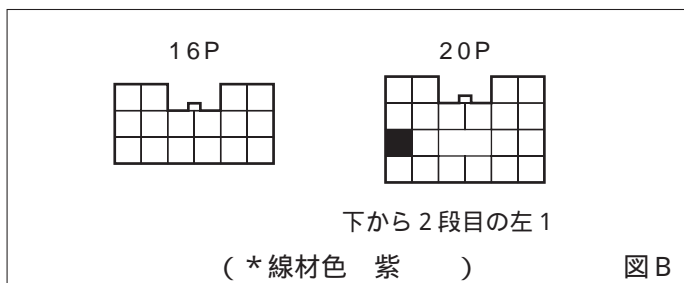

(H.13/ 4 ~ H.14/11)

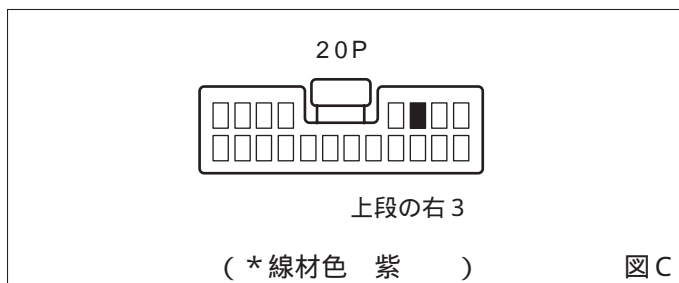

(H.14/11 ~)

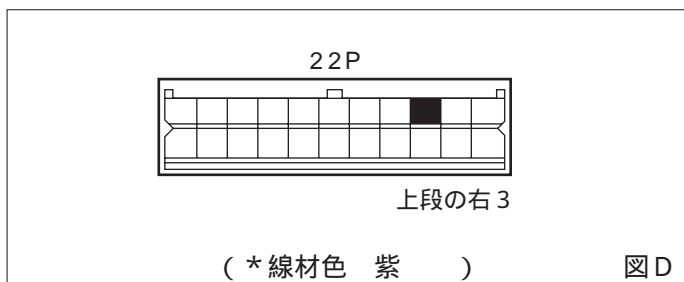

線材色はあくまで目安にして下さい。

エンジンコントロールユニット

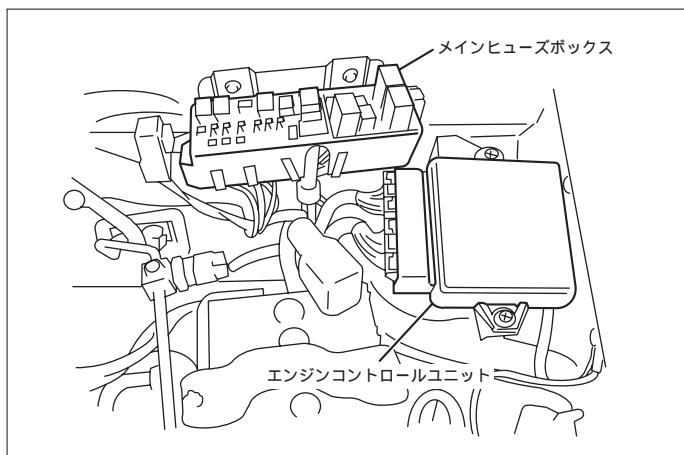

車速信号用コネクタ接続位置と線材色

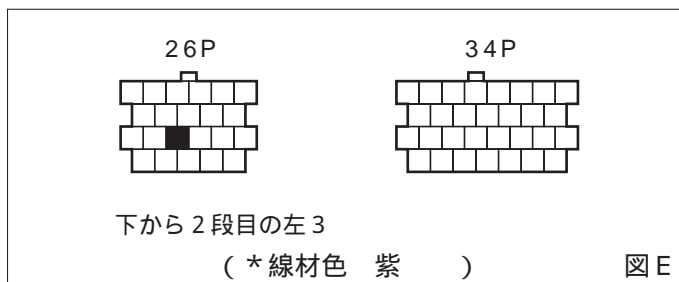

線材色はあくまで目安にして下さい。

オーディオの取外し要領

(H.10/10 ~ H.13/ 4)

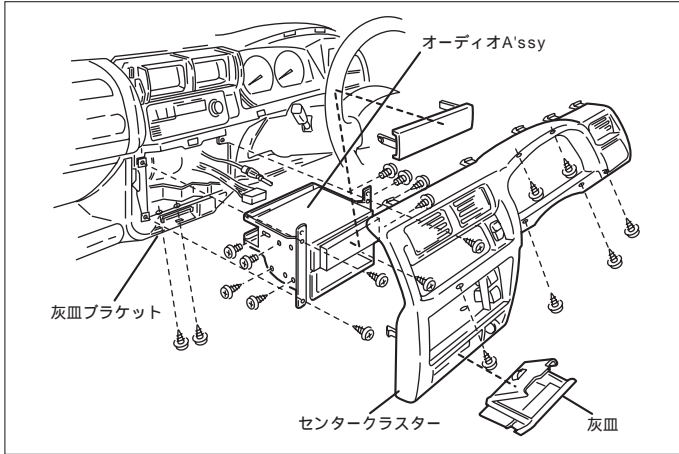

- (1) 灰皿を取外し、灰皿ブラケットを取外します。
- (2) センタークラスターを取外します。(ネジ8本)
- (3) オーディオA'ssyを取外します。

(H.13/ 4 ~)

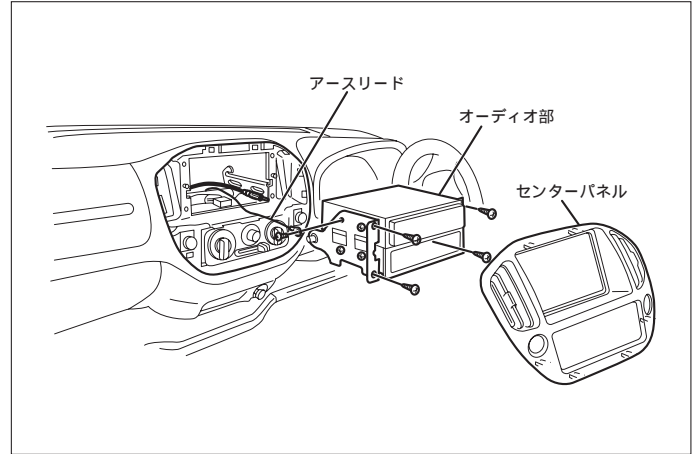

- (1) センターパネルを取外します。
- (2) オーディオA'ssyを取外します。

オーディオカプラ

(H.10/10 ~ H.13/11)

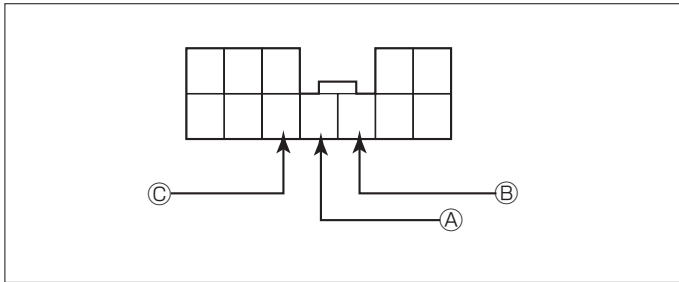

- Ⓐ : ACC電源⊕ (*線材色 白 - 黒)
- Ⓑ : バックアップ電源⊕ (*線材色 白 - 赤)
- Ⓒ : イルミ電源⊕ (*線材色 赤 - 黄)

(H.13/11 ~)

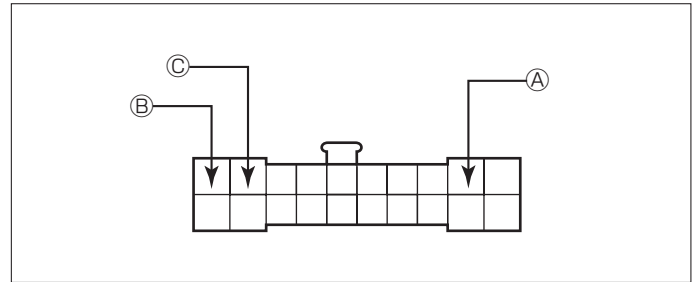

- Ⓐ : ACC電源⊕ (*線材色 白 - 黒)
- Ⓑ : バックアップ電源⊕ (*線材色 白 - 赤)
- Ⓒ : イルミ電源⊕ (*線材色 赤 - 黄)

バック信号接続要領

リアコンビネーションランプ

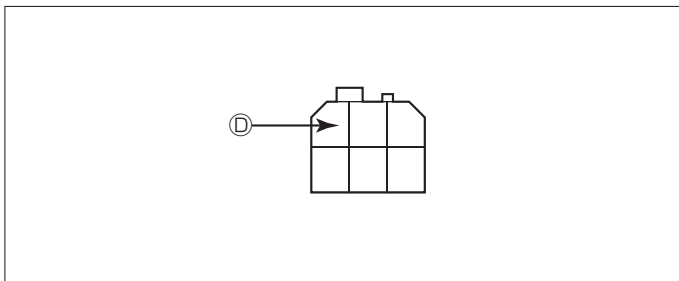

- Ⓓ : バックランプ電源⊕ (*線材色 赤)

車両グレード別ナビゲーション適合一覧

メーカー	車名	年式	車種型式	エンジン型式	車速信号1		車速信号2		車速信号3		駆動方式	備考
					オプションコネクタ	位置	形状	位置	形状	位置		
SUZUKI	Kei (HN11S)											
	グレード											
	2WD A	5ドアルファベット	H.18 / 4 ~	CBA-HN22S	F6A DOHC VVT		A					FF
	2WD Bターボ	5ドアルファベット	H.18 / 4 ~	TA-HN22S	F6A Mターボ		A					FF
	7人乗り4WD Bターボ	5ドアルファベット	H.18 / 4 ~	TA-HN22S	F6A Mターボ		A					7人乗り4WD
	2WD Works	5ドアルファベット	H.18 / 4 ~	TA-HN22S	F6A I-T EPI		A					FF
	7人乗り4WD Works	5ドアルファベット	H.18 / 4 ~	TA-HN22S	K6A I-T EPI		A					7人乗り4WD
	2WD A	5ドアルファベット	H.16 / 3 ~ H.18 / 4	CBA-HN22S	F6A DOHC VVT				D			FF
	2WD A	5ドアルファベット	H.15 / 9 ~ H.16 / 3	UA-HN22S	F6A DOHC VVT				D			FF
	2WD Bターボ	5ドアルファベット	H.15 / 9 ~ H.18 / 4	TA-HN22S	F6A Mターボ				D			FF
	7人乗り4WD Bターボ	5ドアルファベット	H.15 / 9 ~ H.18 / 4	TA-HN22S	F6A Mターボ				D			7人乗り4WD
	2WD N-1	5ドアルファベット	H.14 / 11 ~ H.15 / 9	TA-HN12S	F6A I-T EPI				D			FF
	7人乗り4WD N-1	5ドアルファベット	H.14 / 11 ~ H.15 / 9	TA-HN12S	F6A I-T EPI				D			7人乗り4WD
	2WD Eターボ	5ドアルファベット	H.14 / 11 ~ H.15 / 9	UA-HN22S	K6A I-T EPI				D			FF
	7人乗り4WD Eターボ	5ドアルファベット	H.14 / 11 ~ H.15 / 9	UA-HN22S	K6A I-T EPI				D			7人乗り4WD
	2WD Works	5ドアルファベット	H.14 / 11 ~ H.15 / 9	TA-HN22S	F6A I-T EPI				D			FF
	7人乗り4WD Works	5ドアルファベット	H.14 / 11 ~ H.15 / 9	TA-HN22S	K6A I-T EPI				D			7人乗り4WD
	2WD Eターボ	5ドアルファベット	H.13 / 11 ~ H.14 / 11	LA-HN22S	K6A EPI				C			FF
	2WD EXターボ	5ドアルファベット	H.13 / 11 ~ H.14 / 11	TA-HN22S	K6A I-T EPI				C			FF
	7人乗り4WD EXターボ	5ドアルファベット	H.13 / 11 ~ H.14 / 11	TA-HN22S	K6A I-T EPI				C			7人乗り4WD
	2WD KANSAI	5ドアルファベット	H.13 / 11 ~ H.14 / 11	TA-HN22S	K6A I-T EPI				C			FF
	7人乗り4WD KANSAI	5ドアルファベット	H.13 / 11 ~ H.14 / 11	TA-HN22S	K6A I-T EPI				C			7人乗り4WD
	2WD N-1	5ドアルファベット	H.13 / 11 ~ H.14 / 11	TA-HN12S	F6A I-T EPI				C			FF
	7人乗り4WD N-1	5ドアルファベット	H.13 / 11 ~ H.14 / 11	TA-HN12S	F6A I-T EPI				C			7人乗り4WD
	2WD Sport	5ドアルファベット	H.13 / 11 ~ H.14 / 11	TA-HN22S	K6A I-T EPI				C			FF
	7人乗り4WD Sport	5ドアルファベット	H.13 / 11 ~ H.14 / 11	TA-HN22S	K6A I-T EPI				C			7人乗り4WD
	2WD Eターボ	5ドアルファベット	H.13 / 4 ~ H.13 / 11	LA-HN22S	K6A EPI				C			FF
	2WD Gターボ	5ドアルファベット	H.13 / 4 ~ H.13 / 11	TA-HN12S	F6A I-T EPI				C			FF
	7人乗り4WD Gターボ	5ドアルファベット	H.13 / 4 ~ H.13 / 11	TA-HN12S	F6A I-T EPI				C			7人乗り4WD
	2WD 21世紀記念入賞モデルEX	5ドアルファベット	H.13 / 4 ~ H.13 / 11	TA-HN12S	F6A I-T EPI				C			FF
	7人乗り4WD 21世紀記念入賞モデルEX	5ドアルファベット	H.13 / 4 ~ H.13 / 11	TA-HN12S	F6A I-T EPI				C			7人乗り4WD
	2WD DJ	5ドアルファベット	H.13 / 4 ~ H.13 / 11	LA-HN22S	K6A EPI				C			FF
	7人乗り4WD DJ	5ドアルファベット	H.13 / 4 ~ H.13 / 11	TA-HN12S	F6A I-T EPI				C			7人乗り4WD
	2WD Sport	5ドアルファベット	H.13 / 4 ~ H.13 / 11	TA-HN22S	K6A I-T EPI				C			FF
	7人乗り4WD Sport	5ドアルファベット	H.13 / 4 ~ H.13 / 11	TA-HN22S	K6A I-T EPI				C			7人乗り4WD
	2WD Eターボ	5ドアルファベット	H.12 / 10 ~ H.13 / 4	GF-HN21S	K6A EPI			B		E		FF
	7人乗り4WD Eターボ	5ドアルファベット	H.12 / 10 ~ H.13 / 4	GF-HN11S	F6A I-T EPI			B		E		7人乗り4WD
	2WD Gターボ	5ドアルファベット	H.12 / 10 ~ H.13 / 4	GF-HN11S	F6A I-T EPI			B		E		FF
	7人乗り4WD Gターボ	5ドアルファベット	H.12 / 10 ~ H.13 / 4	GF-HN11S	F6A I-T EPI			B		E		7人乗り4WD
	2WD Sport F	5ドアルファベット	H.12 / 10 ~ H.13 / 4	GF-HN11S	F6A I-T EPI			B		E		FF
	7人乗り4WD Sport F	5ドアルファベット	H.12 / 10 ~ H.13 / 4	GF-HN11S	F6A I-T EPI			B		E		7人乗り4WD
	2WD Sport	5ドアルファベット	H.12 / 10 ~ H.13 / 4	GF-HN21S	K6A I-T EPI			B		E		FF
	7人乗り4WD Sport	5ドアルファベット	H.12 / 10 ~ H.13 / 4	GF-HN21S	K6A I-T EPI			B		E		7人乗り4WD
	2WD Xターボ	3ドアルファベット	H.11 / 10 ~ H.12 / 10	GF-HN11S	F6A I-T EPI			B		E		FF
	7人乗り4WD Xターボ	3ドアルファベット	H.11 / 10 ~ H.12 / 10	GF-HN11S	F6A I-T EPI			B		E		7人乗り4WD
	2WD Eターボ	5ドアルファベット	H.11 / 10 ~ H.12 / 10	GF-HN11S	F6A I-T EPI			B		E		FF
	7人乗り4WD Eターボ	5ドアルファベット	H.11 / 10 ~ H.12 / 10	GF-HN11S	F6A I-T EPI			B		E		7人乗り4WD
	2WD Gターボ	5ドアルファベット	H.11 / 10 ~ H.12 / 10	GF-HN11S	F6A I-T EPI			B		E		FF
	7人乗り4WD Gターボ	5ドアルファベット	H.11 / 10 ~ H.12 / 10	GF-HN11S	F6A I-T EPI			B		E		7人乗り4WD
	2WD Xターボ	5ドアルファベット	H.11 / 10 ~ H.12 / 10	GF-HN11S	F6A I-T EPI			B		E		FF
	7人乗り4WD Xターボ	5ドアルファベット	H.11 / 10 ~ H.12 / 10	GF-HN11S	F6A I-T EPI			B		E		7人乗り4WD
	2WD Sターボ	5ドアルファベット	H.11 / 10 ~ H.12 / 10	GF-HN21S	K6A I-T EPI			B		E		FF
	7人乗り4WD Sターボ	5ドアルファベット	H.11 / 10 ~ H.12 / 10	GF-HN21S	K6A I-T EPI			B		E		7人乗り4WD
	2WD Gターボ	5ドアルファベット	H.11 / 3 ~ H.11 / 10	GF-HN11S	F6A I-T EPI			B		E		FF
	7人乗り4WD Gターボ	5ドアルファベット	H.11 / 3 ~ H.11 / 10	GF-HN11S	F6A I-T EPI			B		E		7人乗り4WD
	2WD Xターボ	5ドアルファベット	H.11 / 3 ~ H.11 / 10	GF-HN11S	F6A I-T EPI			B		E		FF
	7人乗り4WD Xターボ	5ドアルファベット	H.11 / 3 ~ H.11 / 10	GF-HN11S	F6A I-T EPI			B		E		7人乗り4WD
	2WD Sターボ	5ドアルファベット	H.11 / 3 ~ H.11 / 10	GF-HN21S	K6A I-T EPI			B		E		FF
	7人乗り4WD Sターボ	5ドアルファベット	H.11 / 3 ~ H.11 / 10	GF-HN21S	K6A I-T EPI			B		E		7人乗り4WD
	2WD Cターボ	3ドアルファベット	H.10 / 10 ~ H.11 / 3	GF-HN21S	K6A DOHC EPI			B		E		FF
	2WD Gターボ	3ドアルファベット	H.10 / 10 ~ H.11 / 3	GF-HN11S	F6A I-T EPI			B		E		FF
	7人乗り4WD Gターボ	3ドアルファベット	H.10 / 10 ~ H.11 / 3	GF-HN11S	F6A I-T EPI			B		E		7人乗り4WD
	2WD Xターボ	3ドアルファベット	H.10 / 10 ~ H.11 / 3	GF-HN11S	F6A I-T EPI			B		E		FF
	7人乗り4WD Xターボ	3ドアルファベット	H.10 / 10 ~ H.11 / 3	GF-HN11S	F6A I-T EPI			B		E		7人乗り4WD
	2WD Sターボ	3ドアルファベット	H.10 / 10 ~ H.11 / 3	GF-HN21S	K6A I-T EPI			B		E		FF
	7人乗り4WD Sターボ	3ドアルファベット	H.10 / 10 ~ H.11 / 3	GF-HN21S	K6A I-T EPI			B		E		7人乗り4WD