

車種名	年式	型式	管理No.
テラノ	H. 7/ 9 ~ H.14/ 9	E-LR50	ニ・69

03/07 作成

日産

ハイブリッドナビゲーション適合早見一覧

ADDZEST

車両型式	年式	エンジン型式	接続ユニット	難易度	備考
KH-TR50	H.11/ 2 ~ H.14/ 9	ZD30DDTi	エンジンコントロールユニット	難・易	
GF-LR50,LUR50	H.11/ 2 ~ H.14/ 9	VG33E	エンジンコントロールユニット	難・易	
KD-RR50	H. 8/ 8 ~ H.11/ 2	QD32ETi	エンジンコントロールユニット	難・易	
E-LR50	H. 7/ 9 ~ H.11/ 2	VG33E	エンジンコントロールユニット	難・易	
KD-PR50	H. 7/ 9 ~ H.11/ 2	TD27ETi	エンジンコントロールユニット	難・易	

詳しくは、本資料の最終ページの車両グレード別ハイブリッドナビゲーション適合一覧をご参照ください。

車速信号取出しユニット位置

ADDZEST

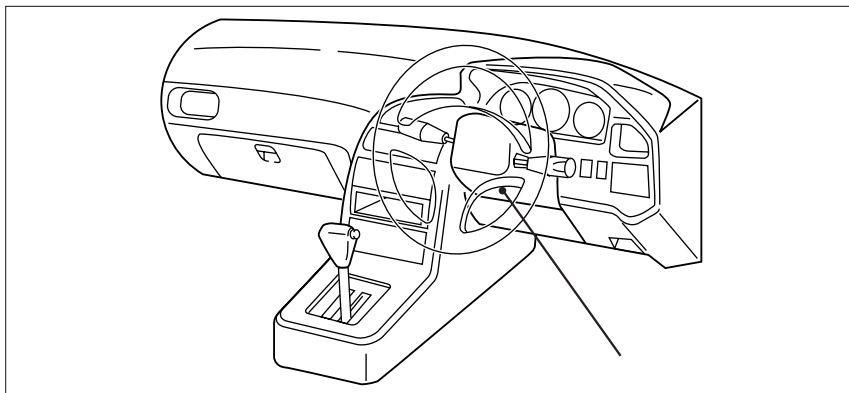

エンジンコントロールユニット

エンジンコントロールユニット

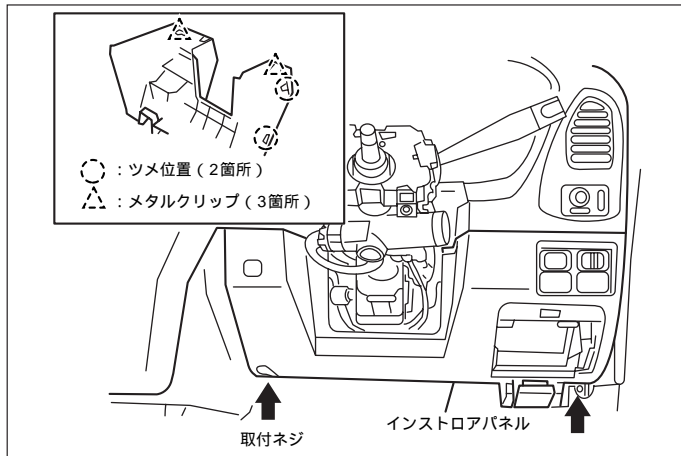

(1) インストロパネルを取外します。

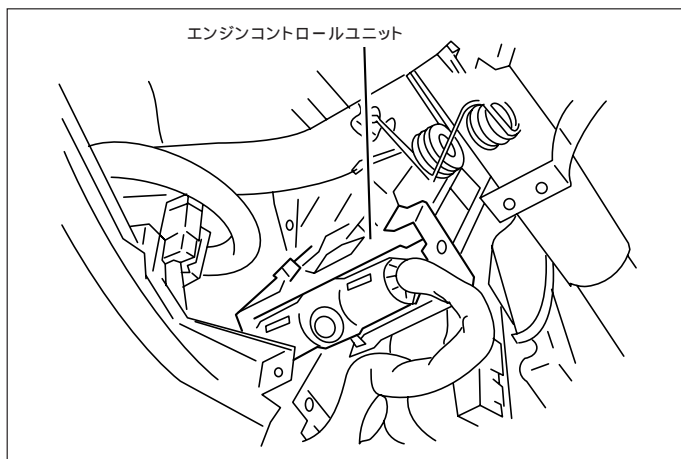

(2) 奥にエンジンコントロールユニットがあります。

車速信号用コネクター接続位置と線材色

ZD30DDTi (H.11/ 2~H.14/ 9)
 TD27ETi (H. 7/ 9~H.11/ 2)
 QD32ETi (H. 8/ 8~H.11/ 2)

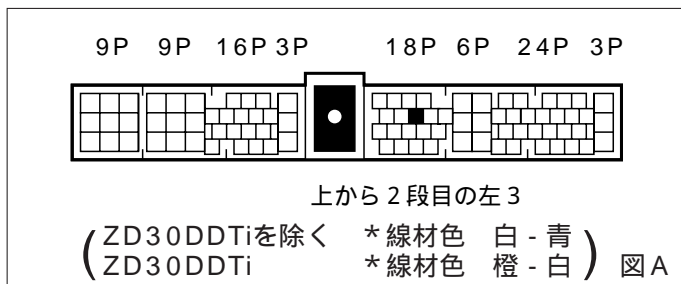

VG33E

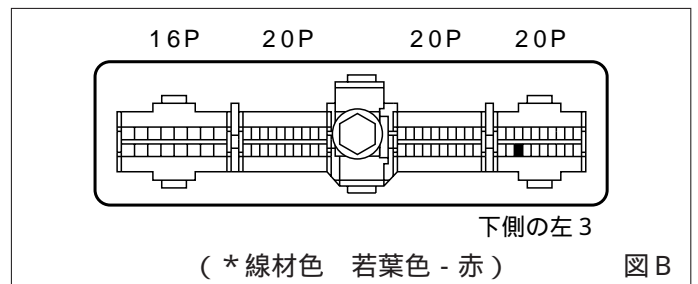

線材色はあくまで目安にして下さい。

(H. 7/ 9 ~ H.11/ 2)

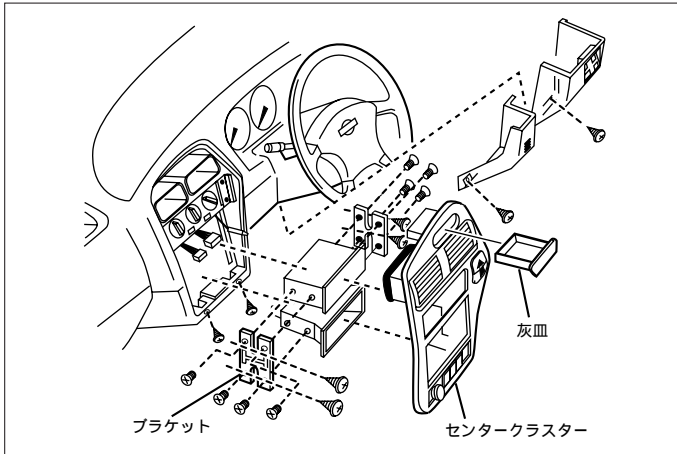

(1) ネジ2本を外し、センタークラスターを取外します。

(2) オーディオA ssyを取外します。

(H.11/ 2 ~)

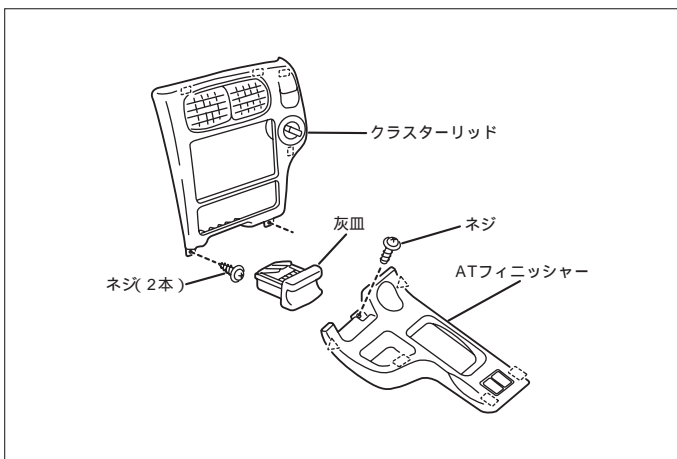

(1) ATフィニッシャーカバーを取外します。

(2) クラスタリッドを取外します。

(3) オーディオA ssyを取外します。

オーディオカプラ

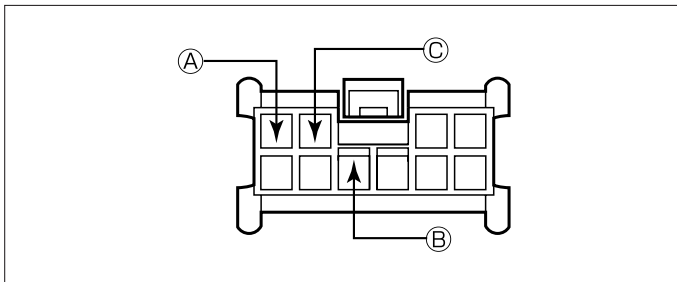

- Ⓐ : ACC電源⊕ (*線材色 緑 - 白)
- Ⓑ : バックアップ電源⊕ (*線材色 赤 - 緑)
- Ⓒ : イルミ電源⊕ (*線材色 赤 - 青)

バック信号接続要領

リアコンビネーションランプ

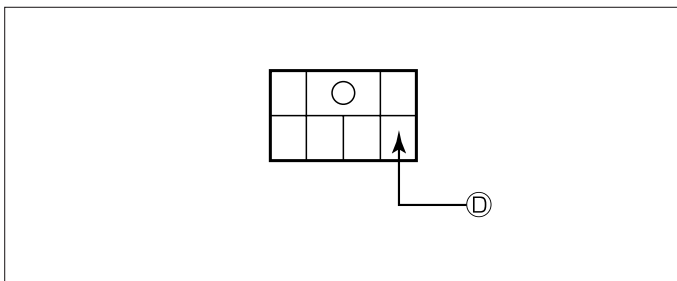

- Ⓓ : バックランプ電源⊕ (*線材色 黄)

メーカー	車名	年式	車種型式	エンジン型式	車速信号1		車速信号2		車速信号3		駆動方式	備考
					エンジンコントロール							
					位置	形状	位置	形状	位置	形状		
NISSAN	テラ (E-R50)											
	グレード	車種タイプ										
	ワイド R3m-R (フェイゼル)	4ド アステーション	H.11/ 2 ~ H.14/ 9	KH-TR50	ZD30DDTi		A					フルタイム4X4
	ワイド R3m-X (フェイゼル)	4ド アステーション	H.11/ 2 ~ H.14/ 9	KH-TR50	ZD30DDTi		A					フルタイム4X4
	ワイド R3m-X 1700リミテッド バック (フェイゼル)	4ド アステーション	H.11/ 2 ~ H.14/ 9	KH-TR50	ZD30DDTi		A					フルタイム4X4
	R3m-V (フェイゼル)	4ド アステーション	H.11/ 2 ~ H.14/ 9	KH-TR50	ZD30DDTi		A					フルタイム4X4
	ワイド R3m-R (ｶﾞ ﾞ ﾚ ﾞ ﾞ)	4ド アステーション	H.11/ 2 ~ H.14/ 9	GF-LR50	VG33E		B					フルタイム4X4
	ワイド R3m-X (ｶﾞ ﾞ ﾚ ﾞ ﾞ)	4ド アステーション	H.11/ 2 ~ H.14/ 9	GF-LR50	VG33E		B					フルタイム4X4
	ワイド R3m-X 1700リミテッド バック (ｶﾞ ﾞ ﾚ ﾞ ﾞ)	4ド アステーション	H.11/ 2 ~ H.14/ 9	GF-LR50	VG33E		B					フルタイム4X4
	ワイド R3m-V (ｶﾞ ﾞ ﾚ ﾞ ﾞ)	4ド アステーション	H.11/ 2 ~ H.14/ 9	GF-LR50	VG33E		B					フルタイム4X4
	ワイド R3m-X (ｶﾞ ﾞ ﾚ ﾞ ﾞ)	4ド アステーション	H.11/ 2 ~ H.14/ 9	GF-LUR50	VG33E		B					FR
	ワイド R3m-X 1700リミテッド バック (ｶﾞ ﾞ ﾚ ﾞ ﾞ)	4ド アステーション	H.11/ 2 ~ H.14/ 9	GF-LUR50	VG33E		B					FR
	ワイド G3m-R リミテッド バック (フェイゼル)	4ド アステーション	H. 9/ 6 ~ H.11/ 2	KD-RR50	QD32ETi		A					フルタイム4X4
	ワイド G3m-R (フェイゼル)	4ド アステーション	H. 9/ 6 ~ H.11/ 2	KD-RR50	QD32ETi		A					フルタイム4X4
	ワイド G3m-R 1700 (フェイゼル)	4ド アステーション	H. 9/ 6 ~ H.11/ 2	KD-RR50	QD32ETi		A					フルタイム4X4
	ワイド RX-R (フェイゼル)	4ド アステーション	H. 9/ 6 ~ H.11/ 2	KD-RR50	TD27ETi		A					フルタイム4X4
	ワイド アーバン (フェイゼル)	4ド アステーション	H. 9/ 6 ~ H.11/ 2	KD-RR50	TD27ETi		A					ハイブリッド4WD
	ワイド R3m-R リミテッド バック (ｶﾞ ﾞ ﾚ ﾞ ﾞ)	4ド アステーション	H. 9/ 6 ~ H.11/ 2	E-LR50	VG33E		B					フルタイム4X4
	ワイド R3m-R (ｶﾞ ﾞ ﾚ ﾞ ﾞ)	4ド アステーション	H. 9/ 6 ~ H.11/ 2	E-LR50	VG33E		B					フルタイム4X4
	ワイド R3m-R 1700 (ｶﾞ ﾞ ﾚ ﾞ ﾞ)	4ド アステーション	H. 9/ 6 ~ H.11/ 2	E-LR50	VG33E		B					フルタイム4X4
	ワイド RX-R (ｶﾞ ﾞ ﾚ ﾞ ﾞ)	4ド アステーション	H. 9/ 6 ~ H.11/ 2	E-LR50	VG33E		B					フルタイム4X4
	RX-R (フェイゼル)	4ド アステーション	H. 9/ 6 ~ H.11/ 2	KD-PR50	TD27ETi		A					フルタイム4X4
	アーバン (フェイゼル)	4ド アステーション	H. 9/ 6 ~ H.11/ 2	KD-PR50	TD27ETi		A					ハイブリッド4WD
	RX-R (ｶﾞ ﾞ ﾚ ﾞ ﾞ)	4ド アステーション	H. 9/ 6 ~ H.11/ 2	E-LR50	VG33E		B					フルタイム4X4
	ワイド G3m-R リミテッド (フェイゼル)	4ド アステーション	H. 8/ 8 ~ H. 9/ 6	KD-RR50	QD32ETi		A					フルタイム4X4
	ワイド G3m-R (フェイゼル)	4ド アステーション	H. 8/ 8 ~ H. 9/ 6	KD-RR50	QD32ETi		A					フルタイム4X4
	ワイド R3m-R リミテッド (フェイゼル)	4ド アステーション	H. 8/ 8 ~ H. 9/ 6	KD-PR50	TD27ETi		A					フルタイム4X4
	ワイド R3m-R (フェイゼル)	4ド アステーション	H. 8/ 8 ~ H. 9/ 6	KD-PR50	TD27ETi		A					フルタイム4X4
	ワイド G3m-R 1700 (フェイゼル)	4ド アステーション	H. 8/ 8 ~ H. 9/ 6	KD-PR50	TD27ETi		A					フルタイム4X4
	ワイド R3m-R リミテッド (ｶﾞ ﾞ ﾚ ﾞ ﾞ)	4ド アステーション	H. 8/ 8 ~ H. 9/ 6	E-LR50	VG33E		B					フルタイム4X4
	ワイド R3m-R (ｶﾞ ﾞ ﾚ ﾞ ﾞ)	4ド アステーション	H. 8/ 8 ~ H. 9/ 6	E-LR50	VG33E		B					フルタイム4X4
	ワイド アーバン R (ｶﾞ ﾞ ﾚ ﾞ ﾞ)	4ド アステーション	H. 8/ 8 ~ H. 9/ 6	E-LR50	VG33E		B					フルタイム4X4
	ワイド R3m-R 1700 (ｶﾞ ﾞ ﾚ ﾞ ﾞ)	4ド アステーション	H. 8/ 8 ~ H. 9/ 6	E-LR50	VG33E		B					フルタイム4X4
	ワイド G3m (フェイゼル)	4ド アステーション	H. 8/ 8 ~ H. 9/ 6	KD-RR50	QD32ETi		A					ハイブリッド4WD
	ワイド R3m (フェイゼル)	4ド アステーション	H. 8/ 8 ~ H. 9/ 6	KD-PR50	TD27ETi		A					ハイブリッド4WD
	ワイド アーバン (フェイゼル)	4ド アステーション	H. 8/ 8 ~ H. 9/ 6	KD-PR50	TD27ETi		A					ハイブリッド4WD
	G3m-R リミテッド (フェイゼル)	4ド アステーション	H. 8/ 8 ~ H. 9/ 6	KD-RR50	QD32ETi		A					フルタイム4X4
	G3m-R (フェイゼル)	4ド アステーション	H. 8/ 8 ~ H. 9/ 6	KD-RR50	QD32ETi		A					フルタイム4X4
	R3m-R リミテッド (フェイゼル)	4ド アステーション	H. 8/ 8 ~ H. 9/ 6	KD-PR50	TD27ETi		A					フルタイム4X4
	R3m-R (フェイゼル)	4ド アステーション	H. 8/ 8 ~ H. 9/ 6	KD-PR50	TD27ETi		A					フルタイム4X4
	アーバン R (フェイゼル)	4ド アステーション	H. 8/ 8 ~ H. 9/ 6	KD-PR50	TD27ETi		A					フルタイム4X4
	R3m-R リミテッド (ｶﾞ ﾞ ﾚ ﾞ ﾞ)	4ド アステーション	H. 8/ 8 ~ H. 9/ 6	E-LR50	VG33E		B					フルタイム4X4
	R3m-R (ｶﾞ ﾞ ﾚ ﾞ ﾞ)	4ド アステーション	H. 8/ 8 ~ H. 9/ 6	E-LR50	VG33E		B					フルタイム4X4
	アーバン R (ｶﾞ ﾞ ﾚ ﾞ ﾞ)	4ド アステーション	H. 8/ 8 ~ H. 9/ 6	E-LR50	VG33E		B					フルタイム4X4
	G3m (フェイゼル)	4ド アステーション	H. 8/ 8 ~ H. 9/ 6	KD-RR50	QD32ETi		A					ハイブリッド4WD
	R3m (フェイゼル)	4ド アステーション	H. 8/ 8 ~ H. 9/ 6	KD-PR50	TD27ETi		A					ハイブリッド4WD
	アーバン (フェイゼル)	4ド アステーション	H. 8/ 8 ~ H. 9/ 6	KD-PR50	TD27ETi		A					ハイブリッド4WD
	R3m-R (ｶﾞ ﾞ ﾚ ﾞ ﾞ)	4ド アステーション	H. 8/ 8 ~ H. 9/ 6	E-LR50	VG33E		B					フルタイム4X4
	アーバン R (ｶﾞ ﾞ ﾚ ﾞ ﾞ)	4ド アステーション	H. 8/ 8 ~ H. 9/ 6	E-LR50	VG33E		B					フルタイム4X4
	G3m (フェイゼル)	4ド アステーション	H. 8/ 8 ~ H. 9/ 6	KD-RR50	QD32ETi		A					ハイブリッド4WD
	R3m (フェイゼル)	4ド アステーション	H. 8/ 8 ~ H. 9/ 6	KD-PR50	TD27ETi		A					ハイブリッド4WD
	アーバン (フェイゼル)	4ド アステーション	H. 8/ 8 ~ H. 9/ 6	KD-PR50	TD27ETi		A					ハイブリッド4WD
	R3m-R (ｶﾞ ﾞ ﾚ ﾞ ﾞ)	4ド アステーション	H. 8/ 8 ~ H. 9/ 6	E-LR50	VG33E		B					フルタイム4X4
	アーバン R (ｶﾞ ﾞ ﾚ ﾞ ﾞ)	4ド アステーション	H. 8/ 8 ~ H. 9/ 6	E-LR50	VG33E		B					フルタイム4X4
	ワイド R3M-R リミテッド (フェイゼル)	4ド アステーション	H. 7/ 9 ~ H. 8/ 8	KD-PR50	TD27ETi		A					フルタイム4X4
	ワイド R3M-R リミテッド (ｶﾞ ﾞ ﾚ ﾞ ﾞ)	4ド アステーション	H. 7/ 9 ~ H. 8/ 8	E-LR50	VG33E		B					フルタイム4X4
	ワイド R3M-R (フェイゼル)	4ド アステーション	H. 7/ 9 ~ H. 8/ 8	KD-PR50	TD27ETi		A					フルタイム4X4
	ワイド R3M-R (ｶﾞ ﾞ ﾚ ﾞ ﾞ)	4ド アステーション	H. 7/ 9 ~ H. 8/ 8	E-LR50	VG33E		B					フルタイム4X4
	ワイド R3M (フェイゼル)	4ド アステーション	H. 7/ 9 ~ H. 8/ 8	KD-PR50	TD27ETi		A					ハイブリッド4WD
	ワイド R3M (ｶﾞ ﾞ ﾚ ﾞ ﾞ)	4ド アステーション	H. 7/ 9 ~ H. 8/ 8	KD-PR50	TD27ETi		A					ハイブリッド4WD
	R3M-R リミテッド (フェイゼル)	4ド アステーション	H. 7/ 9 ~ H. 8/ 8	KD-PR50	TD27ETi		A					フルタイム4X4
	R3M-R リミテッド (ｶﾞ ﾞ ﾚ ﾞ ﾞ)	4ド アステーション	H. 7/ 9 ~ H. 8/ 8	E-LR50	VG33E		B					フルタイム4X4
	R3M-R (フェイゼル)	4ド アステーション	H. 7/ 9 ~ H. 8/ 8	KD-PR50	TD27ETi		A					フルタイム4X4
	R3M-R (ｶﾞ ﾞ ﾚ ﾞ ﾞ)	4ド アステーション	H. 7/ 9 ~ H. 8/ 8	E-LR50	VG33E		B					フルタイム4X4
	R3M (フェイゼル)	4ド アステーション	H. 7/ 9 ~ H. 8/ 8	KD-PR50	TD27ETi		A					ハイブリッド4WD
	R3M (ｶﾞ ﾞ ﾚ ﾞ ﾞ)	4ド アステーション	H. 7/ 9 ~ H. 8/ 8	E-LR50	VG33E		B					ハイブリッド4WD
	アーバン (フェイゼル)	4ド アステーション	H. 7/ 9 ~ H. 8/ 8	KD-PR50	TD27ETi		A					ハイブリッド4WD
	アーバン (ｶﾞ ﾞ ﾚ ﾞ ﾞ)	4ド アステーション	H. 7/ 9 ~ H. 8/ 8	E-LR50	VG33E		B					ハイブリッド4WD