

車種名	年式	型式	管理No.
ネイキッド	H.11/11 ~ H.15/12	GH-L750S	ダ-21

04/09 作成

## ハイブリッドナビゲーション適合早見一覧

ADDZEST

車両型式	年式	エンジン型式	接続ユニット	難易度	備考
LA-L750S,L760S	H.13/ 5 ~ H.15/12	EF-DET	エンジンコントロールユニット	難・・▶易	
LA-L760S	H.13/12 ~ H.15/12	EF-VE	エンジンコントロールユニット	難・・▶易	
UA-L750S	H.13/12 ~ H.15/12	EF-VE	エンジンコントロールユニット	難・・▶易	
TA-L750S,L760S	H.12/10 ~ H.13/12	EF-VE	エンジンコントロールユニット	難・・▶易	
GH-L750S,L760S	H.11/11 ~ H.12/10	EF-VE	エンジンコントロールユニット	難・・▶易	
GF-L750S,L760S	H.11/11 ~ H.13/ 5	EF-DET	エンジンコントロールユニット	難・・▶易	

※詳しくは、本資料の最終ページの車両グレード別ハイブリッドナビゲーション適合一覧をご参照ください。

## 車速信号取出しユニット位置

ADDZEST

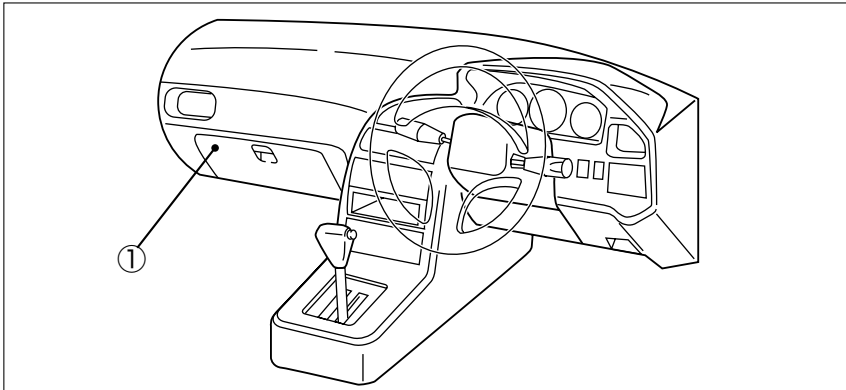

① エンジンコントロールユニット

ダイハツ

① エンジンコントロールユニット

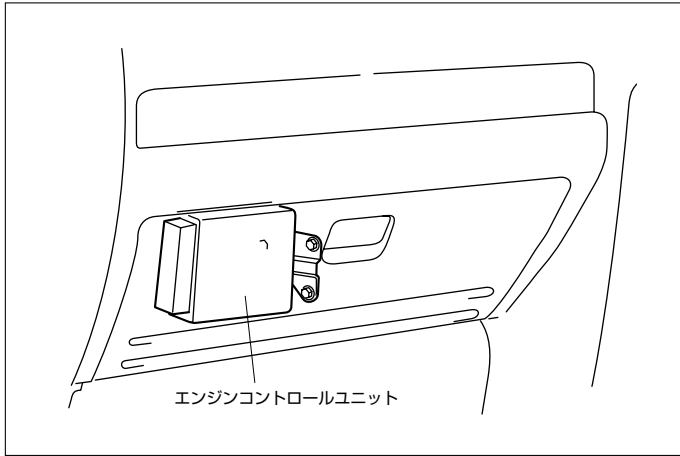

(1) グローブボックスを取外します。

◆ 車速信号用コネクタ接続位置と線材色

- ◇ EF-DET (除 E・A/T車) (H.13/ 5~H.13/12)
- ◇ EF-DET (H.11/11~H.13/ 5)

- ◇ EF-DET (H.13/12~H.15/ 2)
- ◇ EF-VE (H.11/11~H.15/ 2)
- ◇ EF-DET E A/T車 (H.13/ 5~H.13/12)

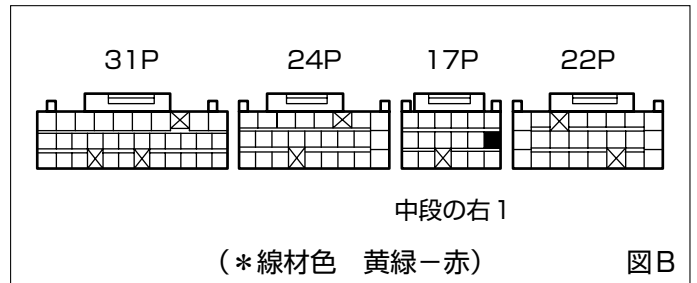
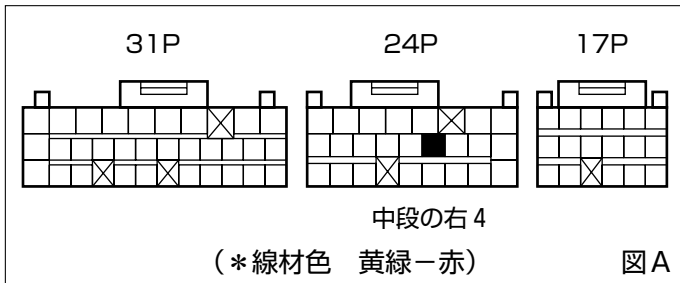

- ◇ EF-DET (H.15/ 2~H.15/12)
- ◇ EF-VE (H.15/ 2~H.15/12)

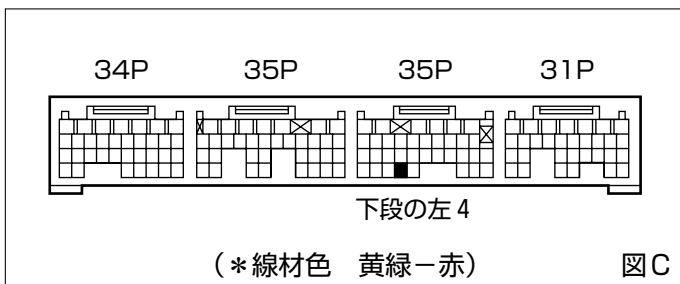

● 線材色はあくまで目安にして下さい。

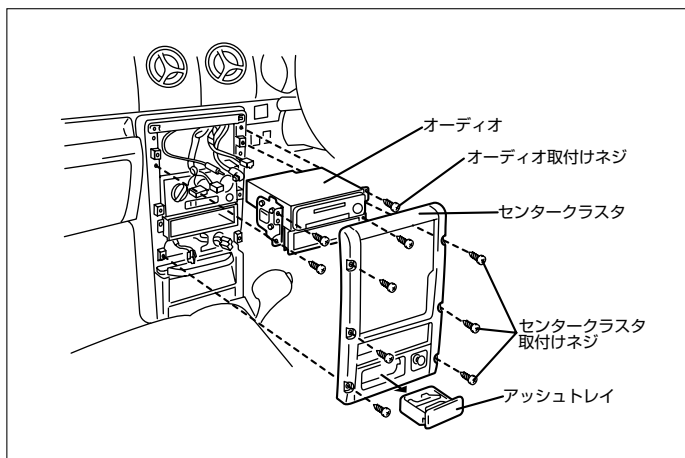

- (1) 灰皿を取外します。
- (2) スクリュー6本を外し、センタークラスターを取外します。  
(コネクター類を外します。)
- (3) オーディオA'ssyを取外します。

## ◆オーディオカプラ

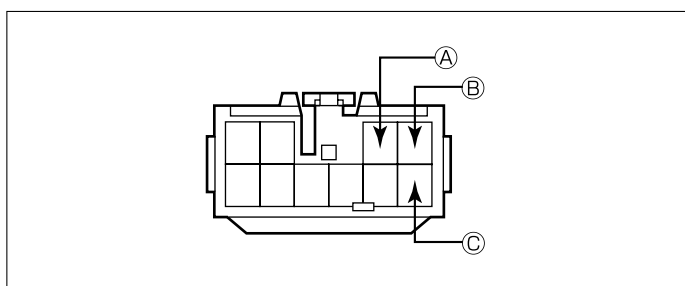

- Ⓐ : ACC電源⊕ (\*線材色 青)
- Ⓑ : バックアップ電源⊕ (\*線材色 黒-赤)
- Ⓒ : イルミ電源⊕ (\*線材色 赤-青)

ダイハツ

# バック信号接続要領

## ◆リアコンビネーションランプ

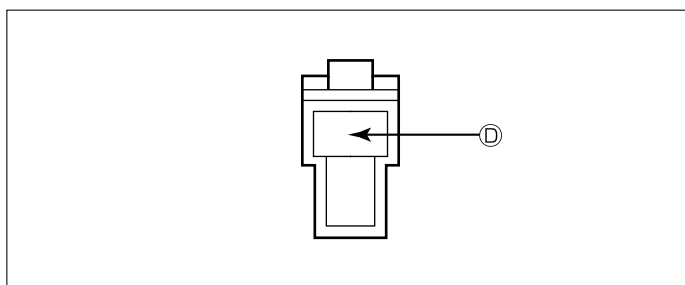

- Ⓓ : バックランプ電源⊕ (\*線材色 緑-白)

メーカー	車名	年式	車種型式	エンジン型式	車速信号1		車速信号2		車速信号3		駆動方式	備考		
					エンジンコントロール		位置	形状	位置	形状			位置	形状
					位置	形状								
DAIHATSU	ネキッド(L750S)													
グレード	車両タイプ													
2WD タボ G	5トアワゴン	H. 15 / 5 ~ H. 15 / 12	LA-L750S	EF-DET	①	C					FF			
2WD G	5トアワゴン	H. 15 / 5 ~ H. 15 / 12	UA-L750S	EF-VE	①	C					FF			
2WD L	5トアワゴン	H. 15 / 5 ~ H. 15 / 12	UA-L750S	EF-VE	①	C					FF			
4WD タボ G	5トアワゴン	H. 15 / 5 ~ H. 15 / 12	LA-L760S	EF-DET	①	C					7M144WD			
4WD G	5トアワゴン	H. 15 / 5 ~ H. 15 / 12	LA-L760S	EF-VE	①	C					7M144WD			
4WD L	5トアワゴン	H. 15 / 5 ~ H. 15 / 12	LA-L760S	EF-VE	①	C					7M144WD			
2WD G	5トアワゴン	H. 15 / 2 ~ H. 15 / 5	UA-L750S	EF-VE	①	C					FF			
2WD タボ G	5トアワゴン	H. 15 / 2 ~ H. 15 / 5	LA-L750S	EF-DET	①	C					FF			
2WD スターラインイオン	5トアワゴン	H. 15 / 2 ~ H. 15 / 5	UA-L750S	EF-VE	①	C					FF			
2WD F	5トアワゴン	H. 15 / 2 ~ H. 15 / 5	UA-L750S	EF-VE	①	C					FF			
2WD タボ F	5トアワゴン	H. 15 / 2 ~ H. 15 / 5	LA-L750S	EF-DET	①	C					FF			
4WD G	5トアワゴン	H. 15 / 2 ~ H. 15 / 5	LA-L760S	EF-VE	①	C					7M144WD			
4WD タボ G	5トアワゴン	H. 15 / 2 ~ H. 15 / 5	LA-L760S	EF-DET	①	C					7M144WD			
4WD スターラインイオン	5トアワゴン	H. 15 / 2 ~ H. 15 / 5	LA-L760S	EF-VE	①	C					7M144WD			
4WD F	5トアワゴン	H. 15 / 2 ~ H. 15 / 5	UA-L760S	EF-VE	①	C					7M144WD			
4WD タボ F	5トアワゴン	H. 15 / 2 ~ H. 15 / 5	LA-L750S	EF-DET	①	C					7M144WD			
2WD タボ F	5トアワゴン	H. 13 / 12 ~ H. 15 / 2	LA-L750S	EF-DET	①	B					FF			
2WD GEAR	5トアワゴン	H. 13 / 12 ~ H. 15 / 5	LA-L750S	EF-DET	①	B					FF			
2WD タボ G	5トアワゴン	H. 13 / 12 ~ H. 15 / 5	LA-L750S	EF-DET	①	B					FF			
2WD F	5トアワゴン	H. 13 / 12 ~ H. 15 / 5	UA-L750S	EF-VE	①	B					FF			
2WD 7切7A1Eイオン	5トアワゴン	H. 13 / 12 ~ H. 15 / 5	UA-L750S	EF-VE	①	B					FF			
4WD タボ F	5トアワゴン	H. 13 / 12 ~ H. 15 / 5	LA-L760G	EF-DET	①	B					7M144WD			
4WD GEAR	5トアワゴン	H. 13 / 12 ~ H. 15 / 5	LA-L760S	EF-DET	①	B					7M144WD			
4WD タボ G	5トアワゴン	H. 13 / 12 ~ H. 15 / 5	LA-L760S	EF-DET	①	B					7M144WD			
4WD F	5トアワゴン	H. 13 / 12 ~ H. 15 / 5	LA-L760S	EF-VE	①	B					7M144WD			
4WD 7切7A1Eイオン	5トアワゴン	H. 13 / 12 ~ H. 15 / 5	LA-L760S	EF-VE	①	B					7M144WD			
2WD ネキッド G B <sup>h</sup> ユーザー	5トアワゴン	H. 13 / 5 ~ H. 13 / 12	TA-L750S	EF-VE	①	B					FF			
2WD ネキッド G	5トアワゴン	H. 13 / 5 ~ H. 13 / 12	TA-L750S	EF-VE	①	B					FF			
2WD ネキッド タボ G	5トアワゴン	H. 13 / 5 ~ H. 13 / 12	LA-L750S	EF-DET	①	A & B					FF			
2WD ネキッド タボ X	5トアワゴン	H. 13 / 5 ~ H. 13 / 12	LA-L750S	EF-DET	①	A & B					FF			
4WD ネキッド G B <sup>h</sup> ユーザー	5トアワゴン	H. 13 / 5 ~ H. 13 / 12	TA-L760S	EF-VE	①	A					7M144WD			
4WD ネキッド G	5トアワゴン	H. 13 / 5 ~ H. 13 / 12	TA-L760S	EF-VE	①	A					FF			
4WD ネキッド タボ G	5トアワゴン	H. 13 / 5 ~ H. 13 / 12	LA-L760S	EF-DET	①	A & B					7M144WD			
4WD ネキッド タボ X	5トアワゴン	H. 13 / 5 ~ H. 13 / 12	LA-L760S	EF-DET	①	A & B								
2WD ネキッド タボ X	5トアワゴン	H. 12 / 12 ~ H. 13 / 5	GF-L750S	EF-DET	①	A					FF			
4WD ネキッド タボ X	5トアワゴン	H. 12 / 12 ~ H. 13 / 5	GF-L760S	EF-DET	①	A					7M144WD			
2WD ネキッド G	5トアワゴン	H. 12 / 10 ~ H. 13 / 5	TA-L750S	EF-VE	①	B					FF			
2WD ネキッド G S <sup>h</sup> ユーザー	5トアワゴン	H. 12 / 10 ~ H. 13 / 5	TA-L750S	EF-VE	①	B					FF			
2WD ネキッド G B <sup>h</sup> ユーザー	5トアワゴン	H. 12 / 10 ~ H. 13 / 5	TA-L750S	EF-VE	①	B					FF			
2WD ネキッド タボ G	5トアワゴン	H. 12 / 10 ~ H. 13 / 5	GF-L750S	EF-DET	①	A					FF			
2WD ネキッド タボ G ミリテック	5トアワゴン	H. 12 / 10 ~ H. 13 / 5	GF-L750S	EF-DET	①	A					FF			
2WD ネキッド タボ G S <sup>h</sup> ユーザー	5トアワゴン	H. 12 / 10 ~ H. 13 / 5	GF-L750S	EF-DET	①	A					FF			
4WD ネキッド G	5トアワゴン	H. 12 / 10 ~ H. 13 / 5	TA-L760S	EF-VE	①	B					7M144WD			
4WD ネキッド G B <sup>h</sup> ユーザー	5トアワゴン	H. 12 / 10 ~ H. 13 / 5	TA-L760S	EF-VE	①	B					7M144WD			
4WD ネキッド G B <sup>h</sup> ユーザー	5トアワゴン	H. 12 / 10 ~ H. 13 / 5	TA-L760S	EF-VE	①	B					7M144WD			
4WD ネキッド タボ G	5トアワゴン	H. 12 / 10 ~ H. 13 / 5	GF-L760S	EF-DET	①	A					7M144WD			
4WD ネキッド タボ G S <sup>h</sup> ユーザー	5トアワゴン	H. 12 / 10 ~ H. 13 / 5	GF-L760S	EF-DET	①	A					7M144WD			
2WD ネキッド	5トアワゴン	H. 11 / 11 ~ H. 12 / 10	GH-L750S	EF-VE	①	B					FF			
2WD ネキッド タボ	5トアワゴン	H. 11 / 11 ~ H. 12 / 10	GF-L750S	EF-DET	①	A					FF			
4WD ネキッド	5トアワゴン	H. 11 / 11 ~ H. 12 / 10	GH-L760S	EF-VE	①	B					7M144WD			
4WD ネキッド タボ	5トアワゴン	H. 11 / 11 ~ H. 12 / 10	GF-L760S	EF-DET	①	A					7M144WD			