

# Montageanleitung

## Bevor Sie beginnen

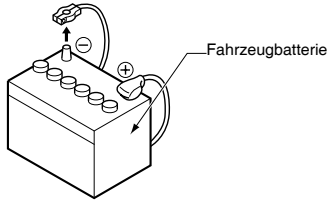

1. Dieses Gerät ist ausschließlich für die Verwendung in Fahrzeugen mit negativ geerdeter 12-V-Stromversorgung ausgelegt.
2. Lesen Sie diese Anleitung sorgfältig durch.
3. Trennen Sie den Minuspol der Batterie (⊖), bevor Sie mit dem Einbau beginnen. Dadurch werden Kurzschlüsse während des Einbaus vermieden.

Deutsch

## Lieferumfang

Steuergerät.....	1
Kabelverbinder .....	1
GPS-Antenne .....	1
Klemme für GPS-Antennenkabel .....	3
Doppelseitiges Klebeband für GPS-Antenne	1
Fernbedienung .....	1
Batterie (CR2025).....	1
(in Fernbedienung eingelegt)	
Reinigungstuch.....	1
Garantiekarte.....	1
Kurzanleitung.....	1
Benutzerhandbuch (CD-R).....	1
Electro-Tap-Verbinder .....	2

Senkschrauben (M5 × 6) .....	8
Sechskantschraube (M5 × 6) .....	8
Schraubbolzen für die Rückseite.....	1
Gummitteile .....	1
AV-Kabel .....	1
Line-out-Kabel .....	1
Ausgangskabel hinterer Bereich.....	1
SWC-Kabel.....	1
DAB-Kabel.....	1
Kabel für externes Mikrofon.....	1
AUX2-Visual-in-Kabel (Kamera).....	1
USB-Kabel.....	1

## Vorsicht beim Einbau

1. Legen Sie alle für den Einbau des Steuergeräts benötigten Gegenstände zurecht, bevor Sie beginnen.
2. Der Einbauwinkel des Geräts darf höchstens 30° betragen.
3. Wenn Veränderungen an der Fahrzeugkarosserie erforderlich sind, beispielsweise das Bohren von Löchern, wenden Sie sich zunächst an Ihren Fahrzeughändler.
4. Verwenden Sie zum Einbau die mitgelieferten Schrauben. Die Verwendung anderer Schrauben kann Beschädigungen verursachen.
5. Das Gerät verfügt an der Rückseite über einen Gebläsemotor, um eine Überhitzung des Geräts zu vermeiden. Wenn die Gebläsemotorlüftung mit Kabeln oder mit dem Einbaurahmen bedeckt wird, kann dies zu einer Funktionsstörung führen. Achten Sie darauf, die Lüftungsöffnung nicht mit Kabeln zu bedecken.

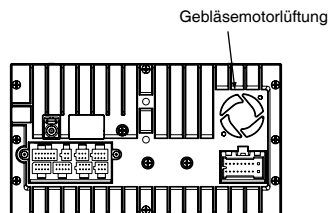
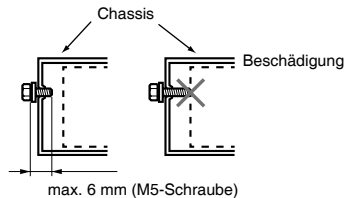
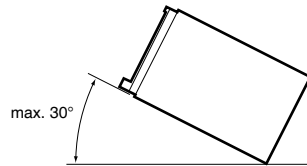

# Montageanleitung

## Einbau des Hauptgeräts

Dieses Gerät ist für den festen Einbau in das Armaturenbrett ausgelegt.

1. Beim Einbau des Steuergeräts in Fahrzeuge der Marke NISSAN verwenden Sie die am Gerät befestigten Teile (siehe „■ NISSAN“). Beim Einbau des Steuergeräts in Fahrzeuge der Marke TOYOTA verwenden Sie die am Gerät befestigten Teile (siehe „■ TOYOTA“).
2. Verkabelung wie unter „Verkabelung“ angegeben durchführen.
3. Bauen Sie das Gerät zusammen und sichern Sie es im Armaturenbrett. Bringen Sie die Front- und Mittelblenden an.

Löcher für Befestigungsschrauben (Seitenansicht des Hauptgeräts)

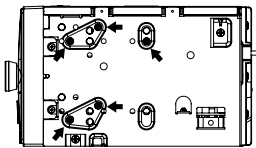

NISSAN

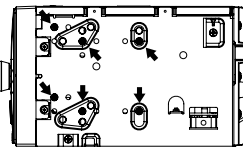

TOYOTA

### ■ NISSAN

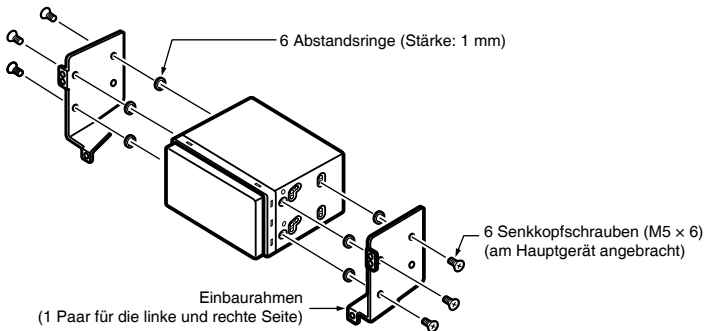

### ■ TOYOTA

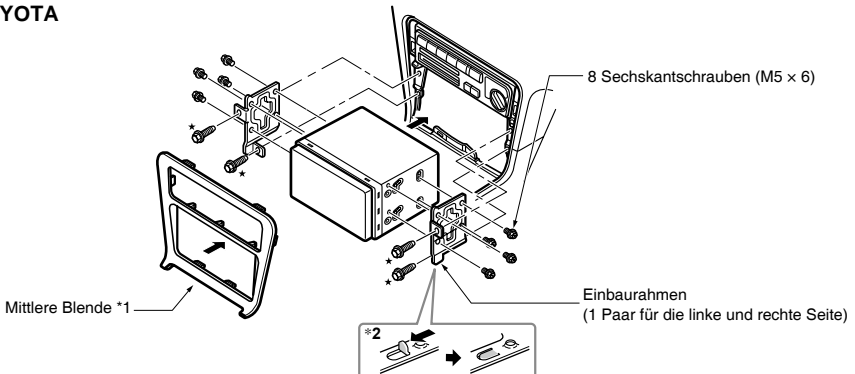

Mit ★ gekennzeichnete Schrauben und der Einbaurahmen sind am Fahrzeug befestigt.

# Montageanleitung

## Hinweis:

- \*1 Einige Blendenöffnungen sind je nach Fahrzeugtyp und -modell zu klein für das Gerät. Entfernen Sie in diesem Fall etwa 0,5 bis 1,5 mm am oberen und unteren Rand des Blendenrahmens, sodass das Gerät reibungslos eingefügt werden kann.
- \*2 Wenn ein Haken an der Einbauhalterung das Gerät behindert, biegen Sie diesen mit einer Zange oder einem ähnlichen Werkzeug flach.

## ■ Andere Fahrzeuge als NISSAN oder TOYOTA

In einigen Fällen müssen Änderungen an der Mittelblende vorgenommen werden (Abgraten, Auffüllen usw.).

## Übliche Einbauahmen

In einigen Fällen müssen Änderungen an der Mittelblende vorgenommen werden (Abgraten, Auffüllen usw.).

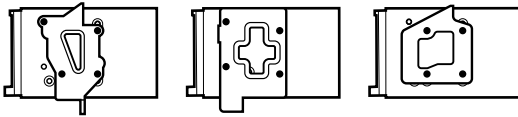

Beispiele 1–3

Bringen Sie die Schrauben an den mit ● gekennzeichneten Stellen an.

## Vorsicht bei der Verkabelung

- Stellen Sie die Stromversorgung ab, bevor Sie die Kabel anschließen. Gehen Sie beim Verlegen der Kabel besonders sorgfältig vor.
- Halten Sie die Kabel fern vom Motor, vom Abgasrohr usw. Hitze kann die Kabel beschädigen.
- Falls eine Sicherung durchbrennt, überprüfen Sie, ob die Kabel richtig angeschlossen sind. Eine durchgebrannte Sicherung stets mit einer neuen Sicherung der gleichen Spezifikation ersetzen.
- Um eine Sicherung zu ersetzen, entnehmen Sie die alte Sicherung am Stromversorgungskabel und setzen Sie eine neue Sicherung ein.

## Hinweis:

- Es gibt verschiedene Sicherungsträger. Achten Sie darauf, dass die Batterieseite nicht mit anderen Metallteilen in Berührung kommt.

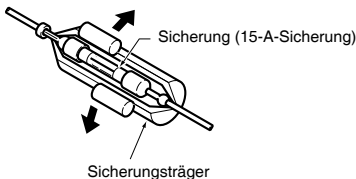

- Fixieren Sie das Kabel zum Schutz nach dem Anschließen mit einer Klammer oder mit Isolierband.

# Montageanleitung

## Einbau der GPS-Antenne

### ⚠️ WARNUNG

- Achten Sie darauf, die GPS-Antenne so einzubauen, dass sie den Betrieb des Airbags nicht behindert und nicht die Sicht des Fahrers einschränkt.
- Betreiben Sie das Navigationssystem nicht, wenn das GPS-Antennenkabel abgetrennt ist. Dies kann zu einem Kurzschluss der elektrischen Leitungen im Kabel führen.

### Hinweis:

- Die mitgelieferte GPS-Antenne ist für den Einbau im Fahrzeuginneren ausgelegt. Befestigen Sie sie nicht außen am Fahrzeug.
- Befestigen Sie die GPS-Antenne in einem Abstand von mindestens 50 cm zum Steuergerät, anderen Audiogeräten wie einem CD-Player und Radarwarnern. Wird dieser Abstand nicht eingehalten, ist der GPS-Empfang möglicherweise beeinträchtigt.
- Für einen besseren GPS-Signalempfang bauen Sie die GPS-Antenne waagrecht auf einer ebenen Fläche ein.
- Tragen Sie kein Wachs und keine Farbe auf die Abdeckung der GPS-Antenne auf. Dies kann die Leistung der GPS-Antenne beeinträchtigen.
- Bauen Sie die GPS-Antenne mindestens 10 cm von der Windschutzscheibe entfernt ein.
- Wischen Sie Verunreinigungen von der Befestigungsfläche ab, bevor Sie die GPS-Antenne einbauen.

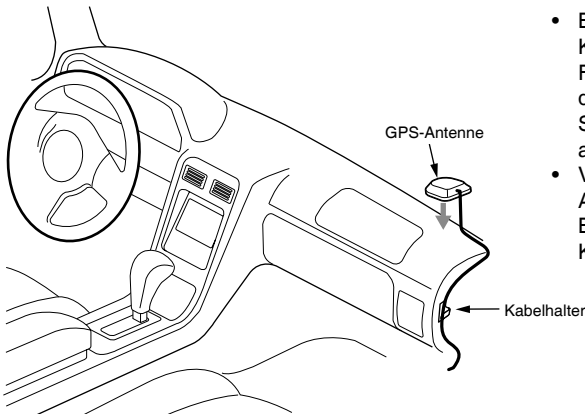

- Bauen Sie die GPS-Antenne ein. Kleben Sie sie fest auf eine ebene Fläche des Armaturenbretts auf der Beifahrerseite, wo weniger Störungen des GPS-Signals auftreten.
- Verlegen Sie das GPS-Antennenkabel. Befestigen Sie das Kabel mit den Kabelhaltern.

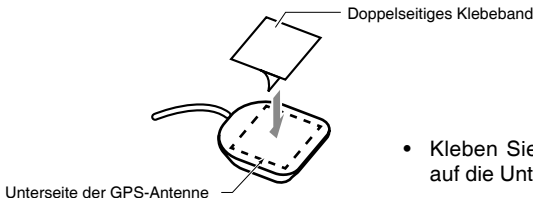

- Kleben Sie das doppelseitige Klebeband auf die Unterseite der GPS-Antenne.

# Montageanleitung

## Verkabelung

Deutsch

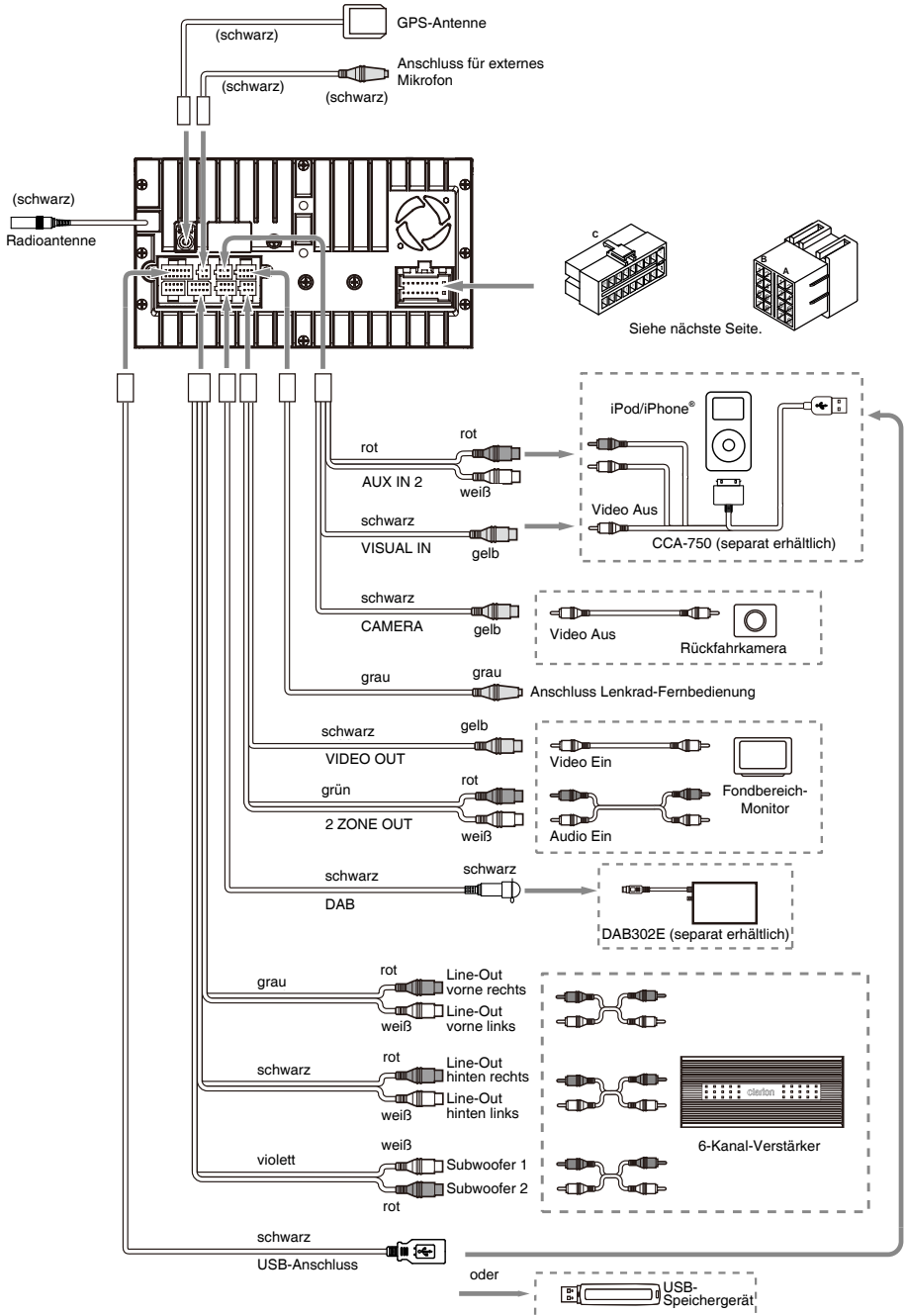

# Montageanleitung

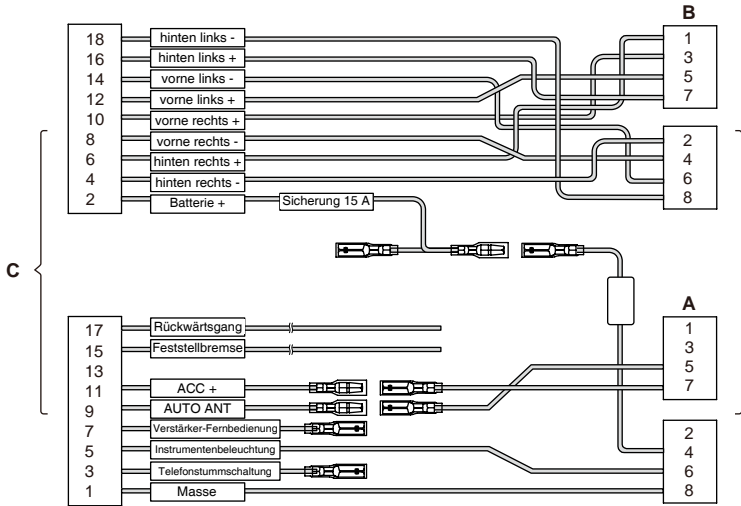

Position	Funktion	
	Steckverbinder A	Steckverbinder B
1		hinten rechts (+)/violett
2		hinten rechts (-)/violett mit schwarzem Streifen
3		vorne rechts (+)/grau
4	Batterie 12 V (+)/gelb	vorne rechts (-)/grau mit schwarzem Streifen
5	Autoantenne/blau	vorne links (+)/weiß
6	Beleuchtung/orange mit weißem Streifen	vorne links (-)/weiß mit schwarzem Streifen
7	ACC+/rot	hinten links (+)/grün
8	Masse/schwarz	hinten links (-)/grün mit schwarzem Streifen

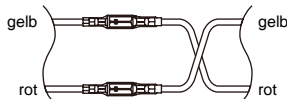

VW, Audi

Deutsch

# Montageanleitung

## Hinweis:

- \*1 An der AUX-Audioeingangsklemme und an der iPod-Videoeingangsklemme anschließen. (Audioverbindung nur erforderlich, wenn für das iPod-Ausgangssignal [Analog] ausgewählt wird. Siehe Benutzerhandbuch.)
- \*2 In bestimmten Fahrzeugen (Volkswagen/Opel/Vauxhall) müssen der Zubehörschluss (rot) und die Stromversorgung (gelb) getauscht werden, um eine Überlastung und einen Speicherverlust zu vermeiden.
- \*3 Wird das Gerät in ein Volkswagen-Modell ab Baujahr 1998 eingebaut, stellen Sie sicher, dass der „Remote“-Ausgang unterbrochen wird. Trennen Sie das blau-weiße Kabel und isolieren Sie die Kabelenden. Wenn das Kabel nicht abgetrennt oder die Kabelenden nicht isoliert werden, kann dies zu einem Ausfall führen.

## ■ Anschließen des Handbremsenkabels

Schließen Sie das Handbremsenkabel an die Handbremsleuchtenmasse in der Schalttafel an.

### Hinweis:

- Das Anschließen des Handbremsenkabels an die Masse der Handbremsleuchte ermöglicht das Betrachten von Videos bei betätigter Handbremse.
- Wenn das Handbremskabel nicht angeschlossen ist, zeigt der Monitor keine Videobilder an.

