

8. INSTALLATION-/ANSCHLUSS-ANLEITUNG

Ehe Sie mit dem Einbau beginnen

1. Dieses System ist ausschließlich für die Benutzung in Fahrzeugen mit einer 12-V-Batterie und negativer Erdung ausgelegt.
2. Lesen Sie sich diese Bedienungsanleitung sorgfältig durch.
3. Zur Verhütung von Kurzschlüssen muß das „-“ Batteriekabel vor dem Einbau abgetrennt werden. (Abbildung 1)



Abbildung 1

Lieferumfang

Hauptgerät	1	Teilebeutel	1
Bedienungs- und Installationsanleitung ..	1	• Spezialschraube	1
Garantiekarte	1	• Gummitteil	1
Stromversorgungs-Verlängerungskabel ..	1	• Schlüssel zum Ausbau	2
Befestigungsrahmen	1	• Stopper.....	1
Äußere Abdeckung	1		

Allgemeine Vorsichtsmaßnahmen

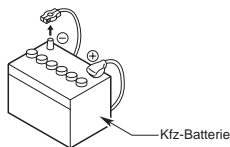
1. Öffnen Sie niemals das Gehäuse. Es befinden sich keine vom Benutzer selbst zu wartenden Teile im Gerät. Konsultieren Sie Ihren Händler oder eine autorisierte CLARION-Kundendienststelle, wenn Ihnen während der Installation irgendein Gegenstand in das Gerät hineinfällt.
2. Reinigen Sie das Gehäuse mit einem weichen, trockenen Tuch. Verwenden Sie für die Reinigung niemals ein hartes Tuch, Verdüner, Benzol, Alkohol o.ä.. Beseitigen Sie hartnäckigen Schmutz mit einem mit kaltem oder warmem Wasser befeuchteten Tuch.

Vorsichtsmassnahmen zum Einbau

1. Bereiten Sie vor Beginn der Installation des Hauptgerätes alle anderen für die Installation erforderlichen Artikel vor.
2. Installieren Sie das Gerät in einem Winkel von 30° - von der Horizontale ausgesehen. (Abbildung 2)
3. Falls der Einbau das Bohren von Löchern oder andere Modifikationen erfordert, ziehen Sie bitte vorher einen Fachhändler zu Rate.
4. Benutzen Sie für den Einbau die mitgelieferten Schrauben, da die Verwendung anderer Schrauben zu Beschädigungen führen kann. (Abbildung 3)



Abbildung 2



Abbildung 3

Einbau des Hauptgerätes

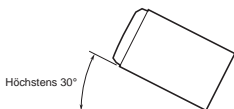
1. Setzen Sie den Universal-Montagerahmen in das Instrumentenbrett ein und biegen Sie jeden Stopper des Universal-Montagerahmens mit Hilfe eines Schraubenziehers nach innen. Sichern Sie den Stopper dann. (Abbildung 4)
2. Schließen Sie die Drähte wie auf Seite 93 gezeigt an.
3. Schieben Sie das Hauptgerät bis zum Einrasten in den Universal-Montagerahmen.
4. Bringen Sie die äußere Zierleiste so an, dass alle Haken eingerastet sind. (Abbildung 7, 8 auf Seite 91)

Hinweis:

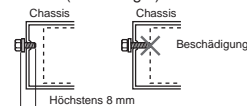
- Bei einigen Fahrzeugtypen ist für die richtige Installation ein spezieller Montagesatz erforderlich. Ziehen Sie für Einzelheiten Ihren Clarion-Händler zu Rate.
- Befestigen Sie den vorderen Stopper, um ein Lösen des Hauptgerätes zu vermeiden.



Abbildung 4

Abmessungen der Konsolenöffnung

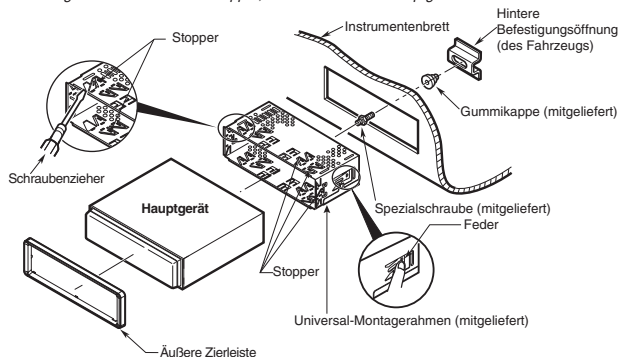
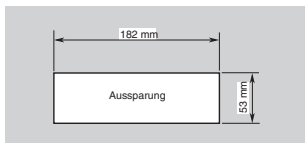

ACHTUNG

VORSICHTMASSNAHMEN

Drücken Sie das hervorstehende Teil (STOPPER) wie in Abbildung 5 gezeigt ein, wenn dieses Hauptgerät ohne Verwendung der Universalhalterung eingebaut wird. Universalhalterung.



Abbildung 5

Fester Einbau (Verwendung der ursprünglich im Fahrzeug vorgesehenen Halterung)

Wenn das Fahrzeug serienmäßig mit einem eingebauten Radio ausgestattet ist, installieren Sie das Hauptgerät bitte mit den mit (★) gekennzeichneten Teilen und Schrauben (Abbildung 6).

Wenn das Fahrzeug nicht serienmäßig mit einem eingebauten Radio ausgestattet ist, kaufen Sie sich bitte einen Einbausatz, um das Hauptgerät entsprechend der folgenden Prozedur zu installieren.

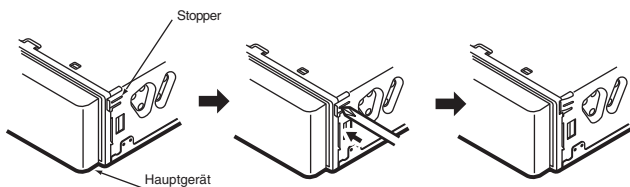
1. Befestigen Sie die Installationshalterungen wie in Abbildung 6 gezeigt am Fahrgestell. Für die Installation ohne die Universalhalterung sind Löcher vorgesehen. Für andere Modelle können unter Umständen Modifikationen, wie zum Beispiel Bohren neuer Löcher in der Befestigungsschelle, erforderlich sein.
2. Die Kabel wie im Abschnitt Installation (Seite 93) beschrieben anschließen.
3. Das Gerät im Armaturenbrett befestigen und anschließend das Armaturenbrett und die Mittelkonsole wieder zusammenbauen.

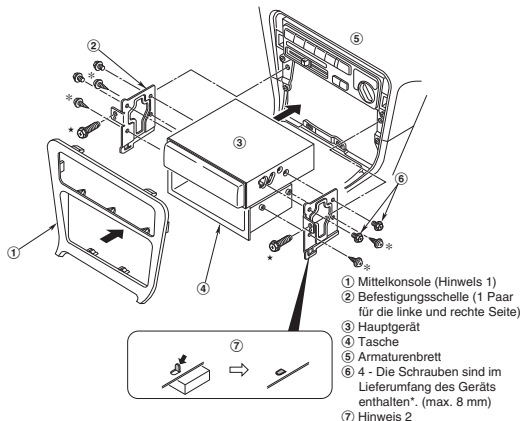

- 1 Mittelkonsole (Hinweis 1)
- 2 Befestigungsschelle (1 Paar für die linke und rechte Seite)
- 3 Hauptgerät
- 4 Tasche
- 5 Armaturenbrett
- 6 4 - Die Schrauben sind im Lieferumfang des Geräts enthalten*. (max. 8 mm)
- 7 Hinweis 2

Abbildung 6

- * : Die so gekennzeichneten Schrauben werden mit dem Gerät mitgeliefert. (Hinweis 3)
- ★: Die so gekennzeichneten Schrauben sind ursprünglich im Fahrzeug eingebaut.

Hinweis 1:

- Manchmal müssen gewisse Veränderungen an der Mittelkonsole vorgenommen werden. (Beschneiden, Auffüllen etc.)

Hinweis 2:

- Wenn ein Haken an der Befestigungsschelle beim Einbau des Gerätes stört, diesen mit einer Zange oder einem ähnlichen Werkzeug umbiegen und flachdrücken.

Hinweis 3:

- Wenn entfernte Schrauben wieder eingesetzt werden, vorher bitte alle Füllungen aus den Schraubenlöchern und der Befestigungsschelle wieder entfernen.

Ausbau

1. Bauen Sie das abnehmbare Bedienteil (DCP) aus. Beziehen Sie sich für den Ausbau auf die Bedienungsanleitung.
2. Drücken Sie die Außenverkleidung nach oben und nehmen Sie sie ab. (Abbildung 7)
3. Setzen Sie die Hakenplatten ein und befestigen Sie sie. (Abbildung 8)
4. Ziehen Sie die Hakenplatten heraus, um das Hauptgerät herauszunehmen.



Abbildung 7



Abbildung 8

Vorsichtsmassnahmen zur Verkabelung

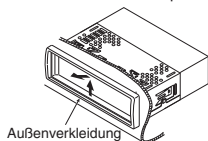
- Schalten Sie den Strom bei Durchführung der Anschlüsse aus.
- Seien Sie besonders vorsichtig, wenn Sie die Kabel verlegen. Halten Sie die Kabel vom Motor, dem Auspuffrohr usw. fern, da die Drähte durch Hitze beschädigt werden würden.
- Sollte die Sicherung herausspringen, überprüfen Sie bitte die Anschlüsse. In diesem Fall ist die Sicherung durch eine neue mit derselben Stärke wie die ursprüngliche zu ersetzen. (Abbildung 9)
- Wenn die Sicherung für Hauptnetzversorgung des Fahrzeugs 15 A oder weniger aufweist, ein Autokabel erwerben, das 15 A widersteht und dieses Gerät direkt von der Batterie mit Strom versorgen kann, damit der Betrieb des Geräts normal ist. Beachten, dass die Sicherung an einer Stelle eingebaut werden sollte, die nicht mehr als 30 cm vom Kabelbatterieanschluss entfernt ist, um Unfälle zu vermeiden.

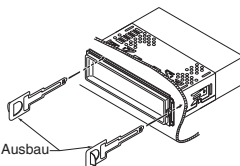

Abbildung 9

Für VW- und Audi-Fahrzeuge

- Installieren Sie die Sicherung für VW- und Audi-Fahrzeuge wie im Diagramm aufgeführt. (Abbildung 10)
- Bei Einbau der Stereoanlage in Volkswagen-Modellen von 1998 und darauf folgenden Jahren, die Autoantennenleitungen (A-5), (g) und (f), entfernen. Unbedingt den Anschluss (f) auf der ISO-Steckerseite sowie den Anschluss (g) auf der Hauptgerätesteite jeweils mit Isolierband isolieren. (Abbildung 11)
- Wenn das Hauptgerät ebenfalls an einen externen Verstärker angeschlossen wird, REMOTE des externen Verstärkers auf der Ferneinschaltleitung anschließen.

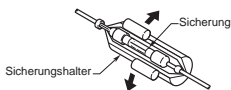

Abbildung 10



- Die Anschlussklemme sollten niemals Metallteile des Fahrzeugs berühren.

Abbildung 11

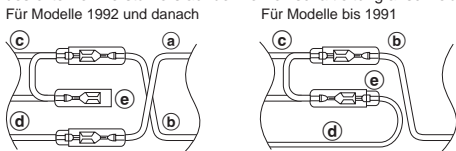
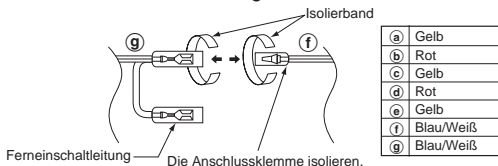
Kabelverbindungen

VORSICHT:

- Bei Anschluss eines externen Leistungsverstärkers unbedingt darauf achten, dass der Verstärker korrekt am Fahrzeugchassis geerdet ist. Wird dies nicht getan, könnte das Hauptgerät erheblich beschädigt werden.

No.	Beschreibung
(B-1)	HINTEN RECHTS⊕
(B-2)	HINTEN RECHTS⊖
(B-3)	VORN RECHTS⊕
(B-4)	VORN RECHTS⊖
(B-5)	VORN LINKS⊕
(B-6)	VORN LINKS⊖
(B-7)	HINTEN LINKS⊕
(B-8)	HINTEN LINKS⊖
(A-4)	BACK UP
(A-5)	REMOTE / Motorantenne
(A-6)	BELEUCHTUNG
(A-7)	ZUBEHÖR +12 V
(A-8)	MASSE
①	VORN RECHTS Grau (Rot)
②	VORN LINKS Grau (Weiß)
③	HINTEN/SUBWOOFER RECHTS Violett (Rot)
④	HINTEN/SUBWOOFER LINKS Violett (Weiß)
⑤	AMP FERN

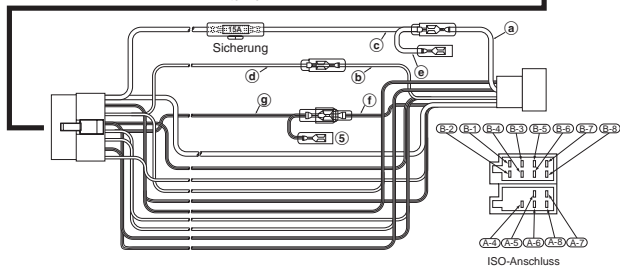
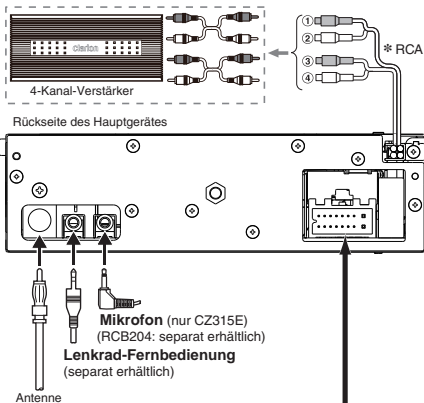

Hinweise:

- Bei Bedarf muss das externe Mikrofon während der Installation an der Rückseite des Hauptgerätes angeschlossen werden.
- Durch den Anschluss des optionalen externen Mikrofons wird das interne Mikrofon automatisch deaktiviert.