



Installation/Wire Connection Guide Manuel d'installation et de connexion Guía de instalación/conexión de cables

English Français Español

1. BEFORE STARTING / PRÉPARATIFS / ANTES DE COMENZAR

1. This set is exclusively for use in cars with a negative ground, 12 V power supply.
2. Read these instructions carefully.
3. Be sure to disconnect the battery "⊖" terminal before starting. This is to prevent short circuits during installation. (Figure 1)

1. Cet appareil est exclusivement destiné à être utilisé dans les voitures avec une alimentation 12 V à masse négative.
2. Lire ces instructions attentivement.
3. S'assurer de débrancher la borne "⊖" de la batterie avant de commencer. Cela évitera les court-circuits pendant l'installation. (Figure 1)

1. Esta unidad ha sido diseñada para utilizarse exclusivamente en automóviles con fuente de alimentación de 12 V, y negativo a masa.
2. Lea cuidadosamente estas instrucciones.
3. Antes de comenzar, cerciórese de desconectar el terminal "⊖" de la batería. Esto es para evitar cortocircuitos durante la instalación. (Figura 1)

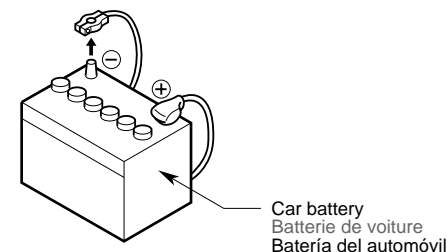

Figure 1 / Figure 1 / Figura 1

English Français Español

2. CAUTIONS ON INSTALLATION / PRÉCAUTIONS AU SUJET DE L'INSTALLATION / PRECAUCIONES PARA LA INSTALACIÓN

1. Prepare all articles necessary for installing the source unit before starting.
2. Install the unit within 30° of the horizontal plane. (Figure 2)
3. If you have to do any work on the car body, such as drilling holes, consult your car dealer beforehand.
4. Use the enclosed screws for installation. Using other screws can cause damage. (Figure 3)

1. Avant de commencer, préparer toutes les pièces nécessaires pour installer l'appareil pilote.
2. Installer l'appareil avec un angle inférieur à 30° par rapport à l'horizontal. (Figure 2)
3. S'il est nécessaire d'effectuer certains travaux sur la carrosserie comme percer des trous, consulter d'abord votre concessionnaire automobile.
4. Utiliser les vis fournies pour l'installation. L'utilisation d'autres vis peut causer des dommages. (Figure 3)

1. Antes de comenzar, prepare todos los elementos necesarios para instalar la unidad fuente.
2. Instale la unidad con un ángulo de 30° sobre el plano horizontal. (Figura 2)
3. Si tiene que realizar cualquier trabajo en la carrocería, como taladrado de orificios, etc., consulte al proveedor de su automóvil.
4. Utilice los tornillos suministrados para la instalación. La utilización de otros tornillos podría resultar en daños. (Figura 3)

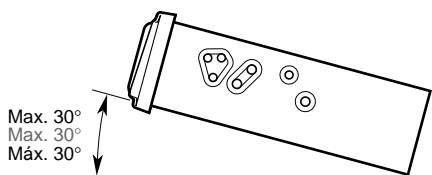

Figure 2 / Figure 2 / Figura 2

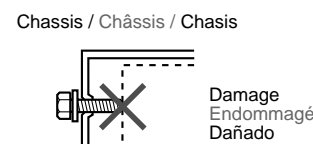
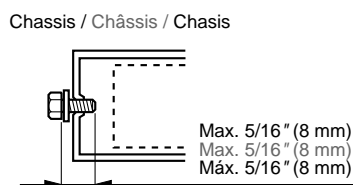

Figure 3 / Figure 3 / Figura 3

English Français Español

3. INSTALLING THE SOURCE UNIT / INSTALLATION DE L'APPAREIL PILOTE / INSTALACIÓN DE LA UNIDAD FUENTE

■ Universal Mount

1. Place the universal mounting bracket into the instrument panel, use a screwdriver to bend each stopper of the universal mounting bracket inward, then secure the stopper as shown in Figure 4.
2. Wire as shown in Section 6.
3. Insert the source unit into the universal mounting bracket until it locks.
4. Take care of the top and bottom of the outer escutcheon and mount it so that all the hooks are locked. (Figure 5)

■ Montage universel

1. Placer le support de montage universel dans le tableau de bord, utiliser un tournevis pour replier vers l'extérieur chaque languette du support de montage universel, puis fixer les languettes comme montré sur la Figure 4.
2. Câbler comme montré dans la Section 6.
3. Insérer l'appareil pilote dans le support de montage universel jusqu'à ce qu'il soit bloqué.
4. Repérer le haut et le bas de l'écusson extérieur et le monter de manière que tous les crochets soient verrouillés. (Figure 5)

■ Montaje universal

1. Coloque el soporte de montaje universal en el tablero de instrumentos, utilice un destornillador para doblar cada retén del soporte de montaje universal hacia adentro, y después asegure el retén como se muestra en la Figura 4.
2. Conecte los cables como se muestra en la Sección 6.
3. Inserte la unidad fuente en el soporte de montaje universal hasta que quede enganchado.
4. Tenga cuidado con la partes superior e inferior de la pieza ornamental exterior, y móntela de forma que todos los ganchos queden bloqueados. (Figura 5)

Notes:

- 1) Some car models require special mounting kits for proper installation. Consult your Clarion dealer for details.
- 2) Fasten the front stopper securely to prevent the source unit from coming loose.

Remarques:

- 1) Certains modèles de voiture nécessitent un kit de montage spécial pour une installation correcte. Consulter le revendeur Clarion pour les détails.
- 2) Serrer fermement la languette avant pour éviter que l'appareil pilote ne se desserre.

Notas:

- 1) Algunos modelos de automóviles requieren juegos de montaje especiales para realizar la instalación apropiada. Solicite los detalles a su proveedor Clarion.
- 2) Apriete con seguridad el retén frontal para evitar que se afloje la unidad fuente.

- Console opening dimensions
- Dimensions d'ouverture de la console
- Dimensiones de la abertura de la consola

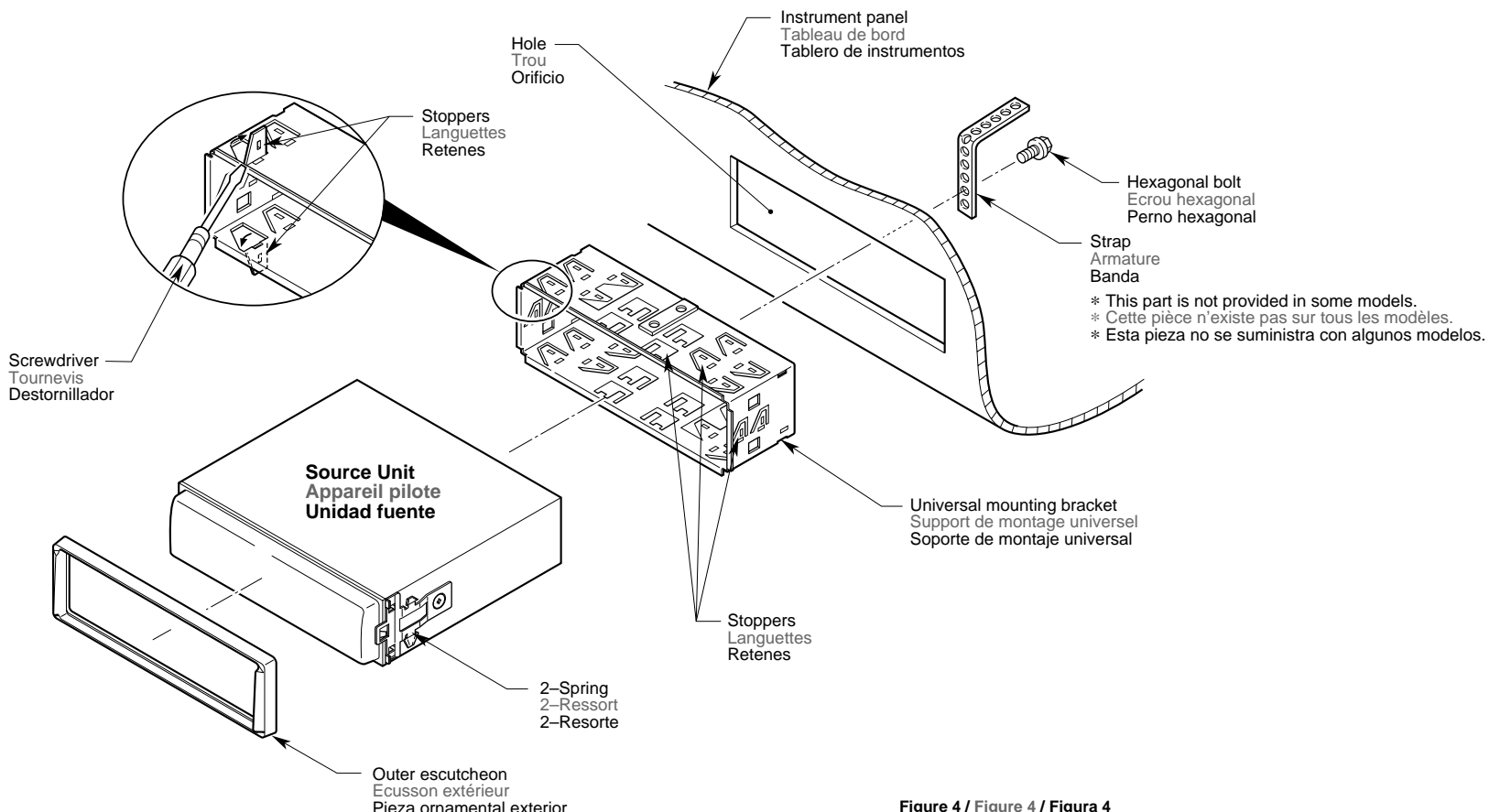
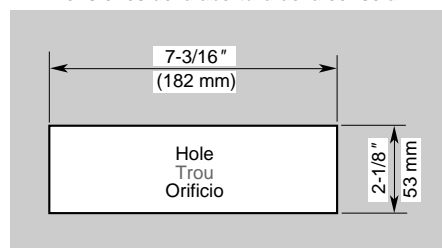
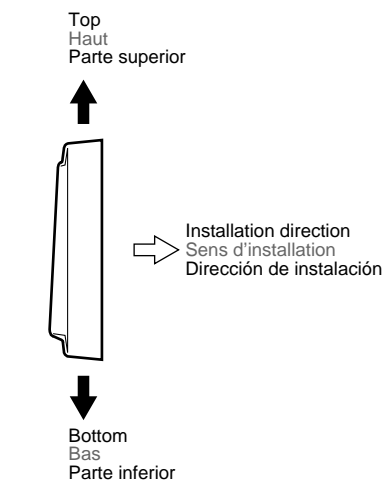

Figure 4 / Figure 4 / Figura 4



Outer escutcheon side view
Vue latérale de l'écusson extérieur
Vista lateral de la pieza ornamental exterior

Figure 5 / Figure 5 / Figura 5

■ Fixed Mount (TOYOTA, NISSAN and other ISO/DIN equipped vehicles)

This unit is designed for fixed installation in the dashboard. If the vehicle is equipped with a factory-installed radio, install the source unit with the parts and screws marked (*). (Figure 7) If the vehicle is not equipped with a factory-installed radio, obtain an installation kit to install the source unit in the following procedure.

1. Remove the springs at both sides of the source unit. (Figure 6)
2. Secure the mounting brackets to the chassis as shown in Figure 6. Holes are pre-tapped for TOYOTA and NISSAN vehicles; modification, such as drilling new holes, of the mounting brackets may be required for other models.
3. Wire as shown in Section 6.
4. Secure the unit in the dashboard, and then reassemble the dashboard and the center panel.

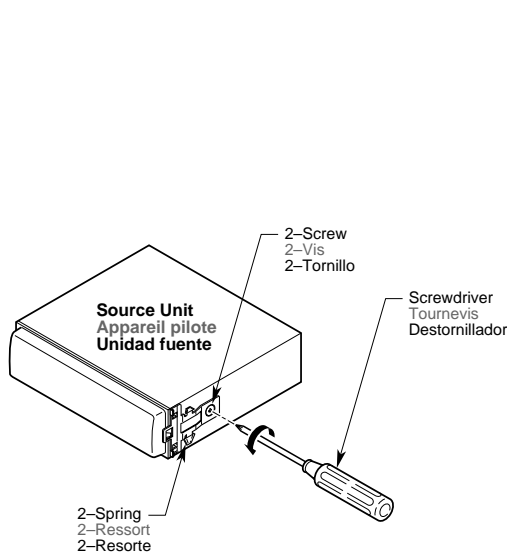

Figure 6 / Figure 6 / Figura 6

Note 1: In some cases, the center panel may require some modification (trimming, filing, etc.).

Note 2: If a hook on the installation bracket interferes with the unit, bend and flatten it with a nipper or a similar tool.

■ Montage fixe (TOYOTA, NISSAN et autres véhicules équipés ISO/DIN)

Cet appareil est conçu pour une installation fixe dans le tableau de bord. Si le véhicule est équipé d'un auto-radio installé à l'usine, installer l'appareil pilote avec les pièces et les écrous marquées de (*). (Figure 7) Si le véhicule n'est pas équipé d'un auto-radio installé à l'usine se procurer un kit d'installation pour installer l'appareil pilote avec la procédure suivante.

1. Retirer les ressorts de chaque côté de l'appareil pilote. (Figure 6)
2. Fixer le support de montage sur le châssis comme montré sur la Figure 6. Les trous sont pré-découpés pour les véhicules TOYOTA et NISSAN; des modifications du support de montage, comme le perçage de nouveaux trous, peuvent être nécessaires pour les autres modèles.
3. Câbler comme montré dans la Section 6.
4. Fixer l'appareil dans le tableau de bord puis remonter le tableau de bord et le panneau central.

- *: The parts and screws with this mark are used to install radio or included in the installation kit.
- *: The screws with this mark are originally attached to the vehicle.
- *: Les pièces et les vis portant cette marque sont utilisées pour l'autoradio installé ou fournies dans le kit d'installation.
- *: Les vis portant cette marque sont fournies d'origine avec le véhicule.
- *: Las piezas y tornillos con esta marca se utilizan para instalar la radio o se suministran con el juego de instalación.
- *: Los tornillos con esta marca están originalmente fijados a los automóviles.

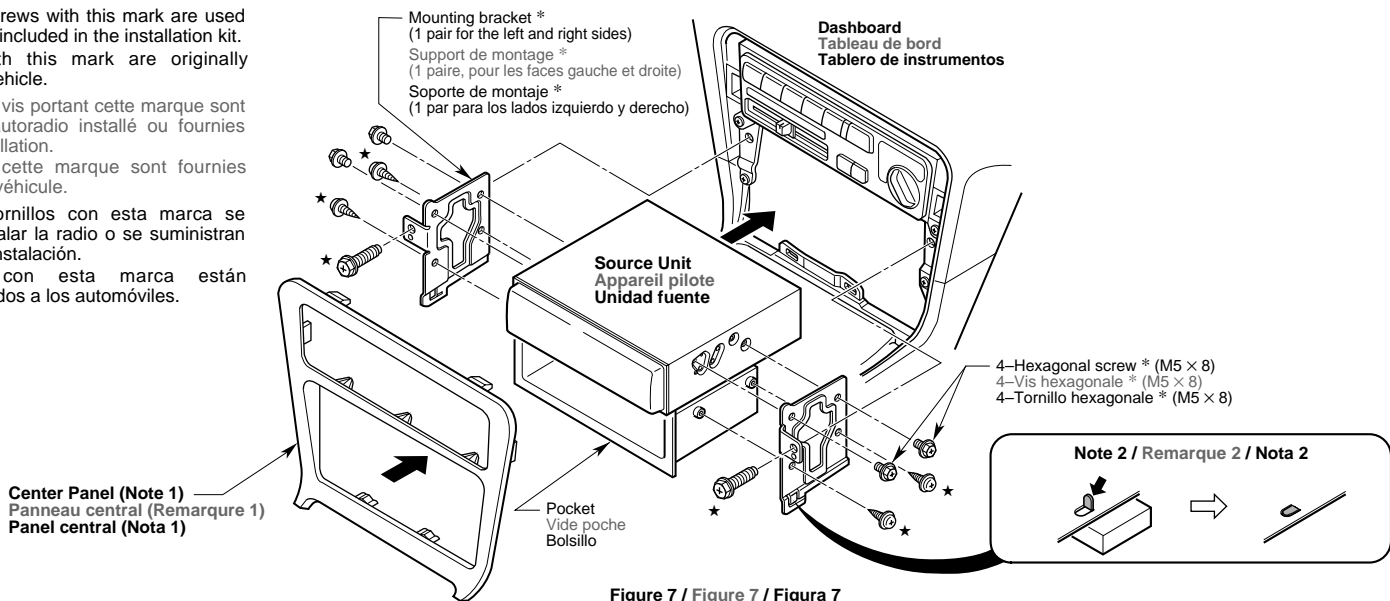

Figure 7 / Figure 7 / Figura 7

Remarque 1: Dans certains cas, le panneau central peut nécessiter certaines modifications (ébarbage, remplissage, etc.).

Remarque 2: Si un crochet du support d'installation interfère avec l'appareil, le tordre et l'aplatir avec une pince ou un outil similaire.

■ Montaje fijo (Automóviles TOYOTA, NISSAN, y otros provistos de normas ISO/DIN)

Esta unidad ha sido diseñada para instalarse de forma fija en el tablero de instrumentos. Si el automóvil dispone de una radio instalada en fábrica, instale la unidad fuente con las piezas y los tornillos marcados con (*). (Figura 7) Si el automóvil no dispone de una radio instalada en fábrica, adquiera un juego de instalación para instalar la unidad fuente de acuerdo con el procedimiento siguiente.

1. Extraiga los resortes de ambos lados de la unidad fuente. (Figura 6)
2. Asegure los soportes de montaje al chasis como se muestra en la Figura 6. Los orificios ya han sido taladrados en los automóviles TOYOTA y NISSAN, pero para otros modelos puede resultar necesario realizar modificaciones, como taladrado de nuevos orificios en los soportes de montaje.
3. Conecte los cables como se muestra en la Sección 6.
4. Asegure la unidad al tablero de instrumentos, y después vuelva a montar el tablero de instrumentos y el panel central.

English Français Español

4. REMOVAL OF THE SOURCE UNIT / DEPOSE DE L'APPAREIL PILOTE / DESMONTAJE DE LA UNIDAD FUENTE

1. When removing the source unit, disassemble it in the reverse of the order in Section "3. INSTALLING THE SOURCE UNIT".
2. Press the outer escutcheon upward and remove it. (Figure 8)
3. Insert and lock the hook plates. (Figure 9)
4. Pull the hook plates to remove the source unit.

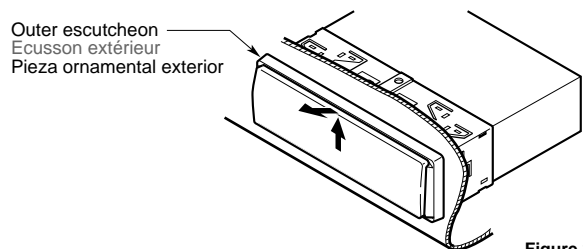

Figure 8 / Figure 8 / Figura 8

1. Lors de la dépose de l'appareil pilote, démonter dans l'ordre inverse de la Section "3. INSTALLATION DE L'APPAREIL PILOTE".
2. Presser l'écusson extérieur vers le haut et le retirer. (Figure 8)
3. Insérer et verrouiller les plaques à crochet. (Figure 9)
4. Tirer sur les plaques à crochet pour retirer l'appareil pilote.

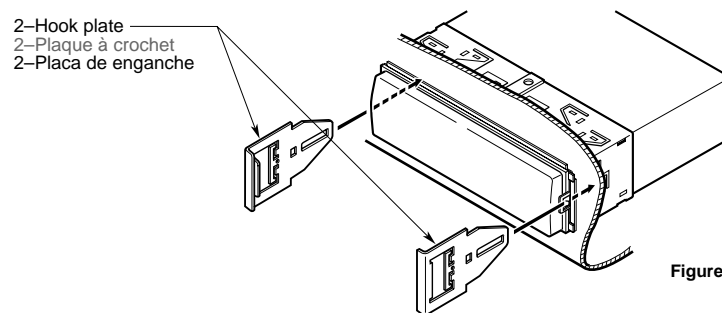

Figure 9 / Figure 9 / Figura 9

1. Para desmontar la unidad fuente, realice el procedimiento inverso al de la Sección "3. INSTALACIÓN DE LA UNIDAD FUENTE".
2. Presione la pieza ornamental exterior hacia afuera y extráigala. (Figura 8)
3. Inserte y bloquee las placas de enganche. (Figura 9)
4. Tire de las placas de enganche para extraer la unidad fuente.

English Français Español

5. CAUTIONS ON WIRING / PRÉCAUTIONS AU SUJET DES CONNEXIONS / PRECAUCIONES PARA LA CONEXIÓN DE CABLES

1. Be sure to turn the power off when wiring.
2. Be particularly careful where you route the wires. Keep them well away from the engine, exhaust pipe, etc. Heat may damage the wires.
3. If the fuse should blow, check that the wiring is correct. If it is, replace the fuse with a new one with the same amperage rating as the original one.
4. To replace the fuse, open the lock on the source unit side, remove the old fuse and insert the new one. (Figure 10)
 - * Do not let the battery side terminal touch other metal parts.
5. When connecting the CeNET extension cable, first put the included zip tie through the hole in the case, connect the cable, then fasten the case and cable using the zip tie. Connect the CeNET extension cable fully and securely until it locks. When the CeNET extension cable is pulled, hold the slide cap part and pull it towards you.
 - * When the CeNET extension cable is extended or branches, use extension cable CCA-520 (8 feet [2.5m]) or CCA-521 (2 feet [0.6m]), or Y-adaptor CCA-519 (each of them is sold separately).
 - * Use the CeNET extension cable made by Clarion.
6. Bending the optical fiber digital cable in an arch with a radius of under 1" (3 cm) will greatly reduce performance. When connecting, be sure to use the included clamp and be careful to bend the cable in a gentle curve. (Figure 11)
 - * For details, refer to the explanation for the separately sold DCA-001 (16 feet <5 m>) or DCA-002 (5 feet <1.5 m>).

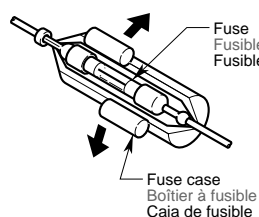

Figure 10 / Figure 10 / Figura 10

1. S'assurer de mettre l'appareil hors circuit avant de faire le câblage.
2. Faire particulièrement attention lors de l'acheminement des fils. Les éloigner du moteur, des tuyaux d'échappement, etc. La chaleur risque d'endommager ces fils.
3. Si le fusible saute, vérifier si le câblage est correct. Si le fusible est grillé, le remplacer par un fusible neuf de même ampérage que le fusible d'origine.
4. Pour remplacer le fusible, ouvrir le loquet sur le côté de l'appareil pilote, retirer l'ancien fusible et insérer le fusible neuf. (Figure 10)
 - * Ne pas laisser la borne de batterie entrer en contact avec les autres pièces métalliques.
5. Pour raccorder le câble de rallonge CeNET, commencez par faire passer le collier fourni dans l'orifice du boîtier, raccordez le câble, puis fixer le câble au boîtier à l'aide du collier. Connecter le câble d'extension CeNET complètement et solidement jusqu'à ce qu'il soit verrouillé. Pour tirer le câble d'extension CeNET, tenir la partie coulissante du capuchon et tirer vers vous.
 - * Pour étendre ou dériver le câble d'extension CeNET, utiliser le câble d'extension CCA-520 (2,5 m [8 pieds]) ou CCA-521 (0,6 m [2 pieds]), ou le l'adaptateur Y CCA-519 (ces câbles sont vendus séparément)
 - * Utiliser les câbles d'extension CeNET fabriqués par Clarion.
6. Le fait de plier le câble à fibre optique numérique avec un rayon de courbure de moins de 1" (3 cm) réduira fortement la performance. Lors du branchement, s'assurer d'utiliser le serre-fil fourni et faire attention à ne pas trop plier le câble. (Figure 11)
 - * Pour les détails, se référer au mode d'emploi du DCA-001 (16' <5 m>) ou DCA-002 (5' <1,5 m>) vendu séparément.

1. Antes de hacer las conexiones, asegúrese de desconectar la alimentación de la unidad.
2. Sea especialmente cuidadoso al dirigir y fijar los cables. Manténgalos alejados del motor, tubo de escape, etc. El calor puede dañar los cables.
3. Si el fusible se quema, revise las conexiones. Si está quemado, reemplace el fusible por otro nuevo con el mismo valor de amperaje que el original.
4. Para reemplazar el fusible, abra la tapa de la unidad fuente, retire el fusible antiguo e instale otro nuevo. (Figura 10)
 - * No permita que el terminal del lado de la batería quede en contacto con otras partes metálicas.
5. Cuando conecte el cable prolongador CeNET, pase en primer lugar el sujetacables de cremallera suministrada a través del orificio de la caja, conecte el cable, y después fije la caja y el cable utilizando el sujetacables de cremallera. Conecte el cable prolongador CeNET completa y seguramente hasta que chasquee. Para desconectar el cable, sujete la parte de la tapa deslizante y tire hacia usted.
 - * Para prolongar o ramificar el cable prolongador CeNET, utilice un cable prolongador CCA-520 (2,5 m) o CCA-521 (0,6 m), o un adaptador en Y CCA-519 (vendidos aparte).
 - * Utilice un cable prolongador CeNET fabricado por Clarion.
6. Si enrolla el cable digital con fibra óptica con un radio menor de 1" (3 cm), su rendimiento se verá seriamente afectado. Al conectar el cable, asegúrese de usar la abrazadera incluida y de no doblar excesivamente el cable. (Figura 11)
 - * Para mayores detalles, lea la explicación para el modelo DCA-001 (16' <5 m>) o DCA-002 (5' <1,5 m>) (se venden por separado).

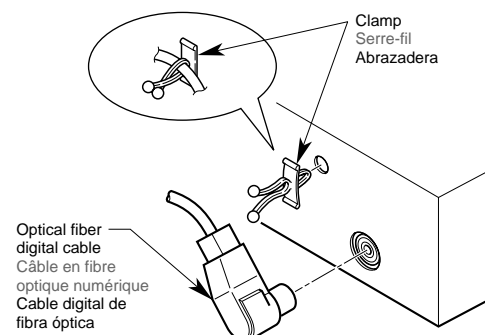
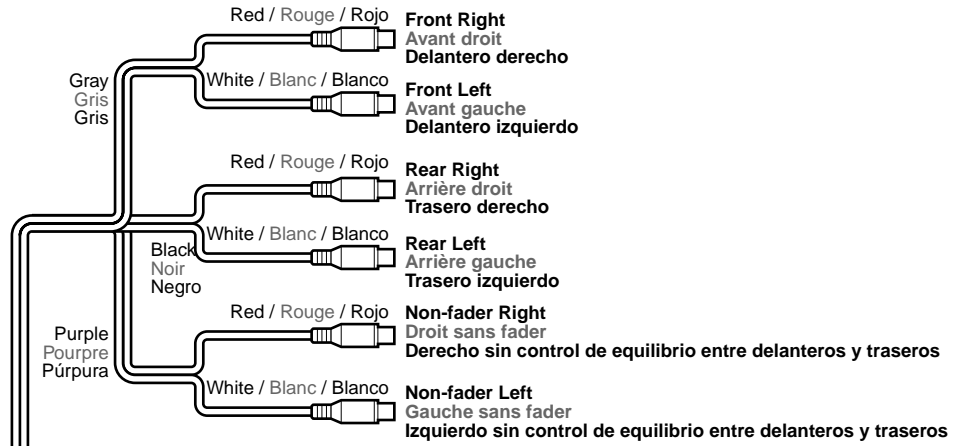
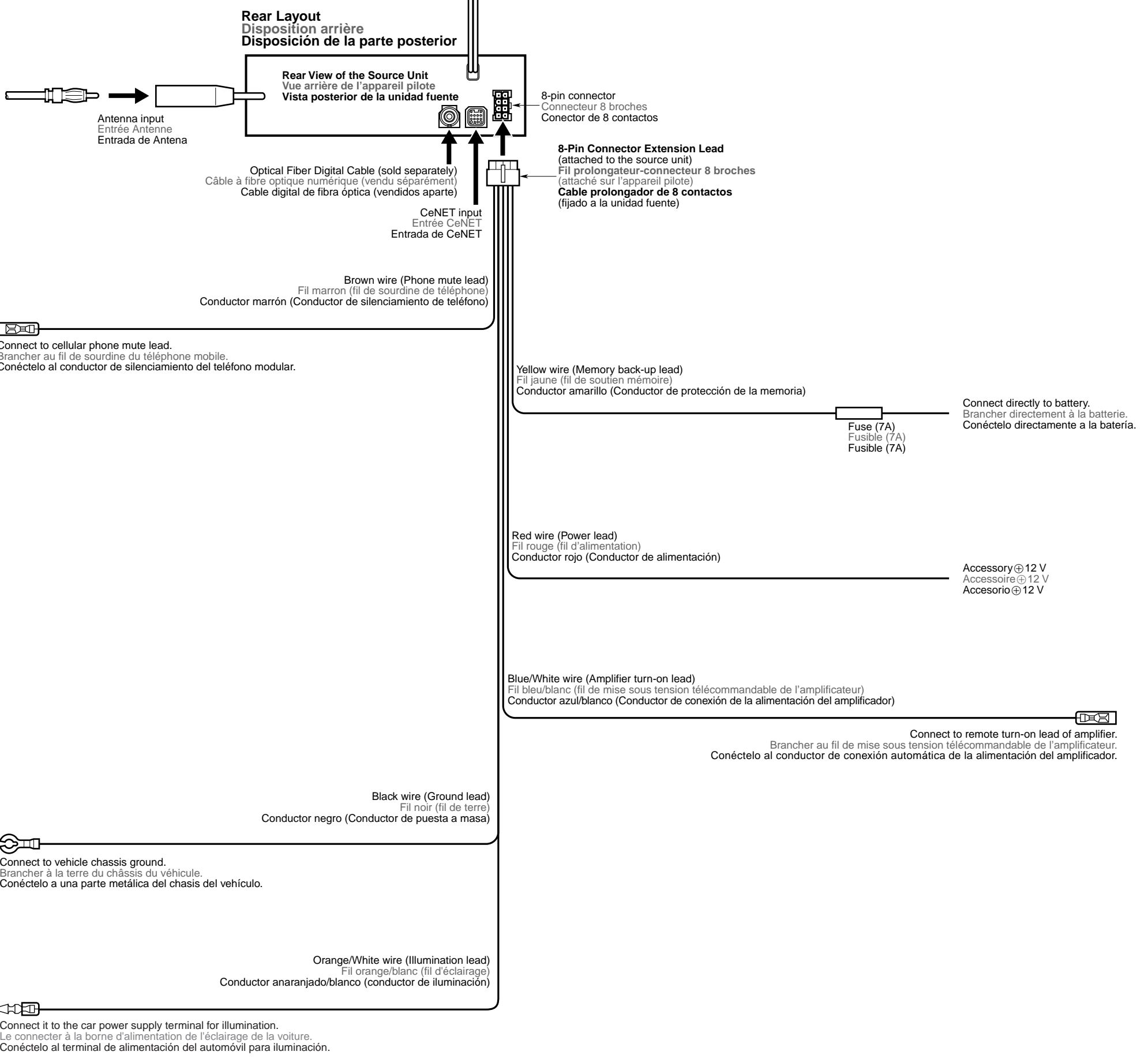

Figure 11 / Figure 11 / Figura 11

6. WIRE CONNECTIONS / CONNECTIQUE / CONEXIÓN DE CABLES



To external amplifier
 * To eliminate audio short circuits, do not remove the caps of unused RCA cables.
Vers un amplificateur externe
 * Pour supprimer les courts-circuits audio, ne pas retirer les capuchons des câbles RCA non utilisés.
A un amplificador externo
 * Para eliminar los cortocircuitos de audio, no quite los casquillos protectores de los cables RCA no utilizados.



7. SAMPLE SYSTEMS / EXEMPLES DE SYSTÈMES / EJEMPLOS DE SISTEMAS

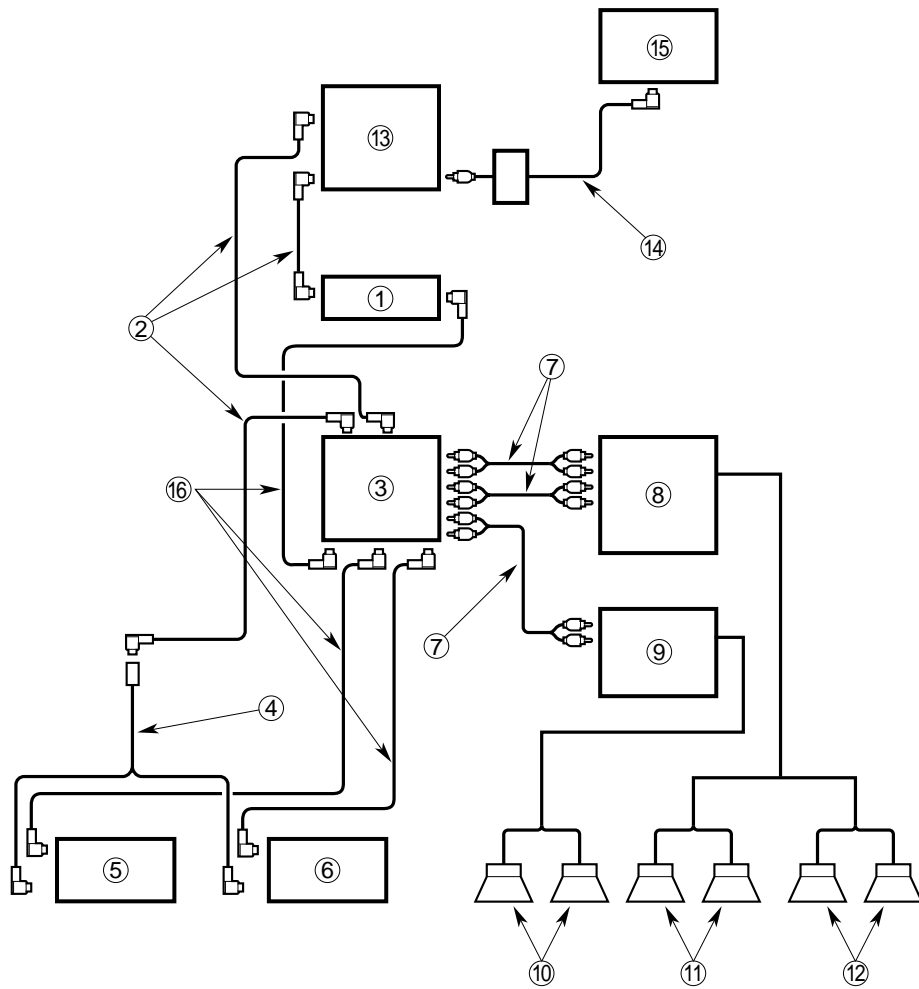

Note:
Use a CeNET extension cable that is less than 20 m in length. (including the Y-adaptor CCA-519.)

Remarque:
Utiliser un câble d'extension CeNET inférieur à 20 m de long (en comptant aussi le l'adaptateur Y CCA-519).

Nota:
Utilice un cable CeNET de menos de 20 m de longitud (incluyendo el adaptador en Y CCA-519).

English

①	Source Unit
②	CeNET Extension Cable
③	Expanded DSP/EQ Module
④	Y-adaptor
⑤	6-DISC MD Changer
⑥	6 or 12-DISC CD Changer
⑦	RCA Extension Cable
⑧	4-Channel Power Amplifier
⑨	2-Channel Power Amplifier
⑩	Subwoofers
⑪	Front Speakers
⑫	Rear Speakers
⑬	Expanded TV Tuner Module
⑭	Monitor/Tuner Connection Cable
⑮	Video Monitor
⑯	Optical Fiber Digital Cable

Français

①	Appareil pilote
②	Câble d'extension CeNET
③	Module DSP/EQ
④	L'adaptateur Y
⑤	Changeur de MD à 6 disques
⑥	Changeur de CD 6 ou 12 DISQUES
⑦	Câble prolongateur RCA
⑧	Amplificateur de puissance 4 canaux
⑨	Amplificateur de puissance 2 canaux
⑩	Subwoofers
⑪	Haut-parleurs avant
⑫	Haut-parleurs arrière
⑬	Module tuner TV
⑭	Câble de connexion moniteur/tuner
⑮	Moniteur vidéo
⑯	Câble à fibre optique numérique

Español

①	Unidad fuente
②	Cable prolongador CeNET
③	Módulo DSP/EQ expandido
④	Adaptador en Y
⑤	Cambiador de 6 minidisos
⑥	Cambiador de 6 o 12 discos compactos
⑦	Cable prolongador RCA
⑧	Amplificador de potencia de 4 canales
⑨	Amplificador de potencia de 2 canales
⑩	Altavoces de subgraves
⑪	Altavoces delanteros
⑫	Altavoces traseros
⑬	Módulo sintonizador de televisión expandido
⑭	Cable de conexión de monitor/sintonizador
⑮	Monitor de vídeo
⑯	Cable digital de fibra óptica

8. GENERAL CAUTIONS / PRÉCAUTIONS GÉNÉRALES / PRECAUCIONES GENERALES

- Do not open the case. There are no user serviceable parts inside. If you drop anything into the unit during installation, consult your dealer or an authorized CLARION service center.
- Use a soft, dry cloth to clean the case. Never use hard cloth, thinner, benzen, alcohol, etc. For tough dirt, apply a little cold or warm water to a soft cloth and wipe off the dirt gently.

- Ne pas ouvrir le coffret. Il n'y a pas de pièces réparables par l'utilisateur à l'intérieur de l'appareil. Si un objet est tombé dans l'appareil pendant l'installation, consulter votre revendeur ou un service après-vente agréé CLARION.
- Utiliser un chiffon doux et sec pour nettoyer le coffret, ne jamais utiliser un chiffon rigide, un diluant, du benzène, de l'alcool, etc. Pour enlever la saleté tenace, appliquer un peu d'eau froide ou tiède sur un chiffon doux et essuyer doucement la saleté.

- No abra la caja. En el interior no hay piezas que pueda reparar el usuario. Si dentro de la unidad entra algo durante la instalación, consulte a su proveedor o a un centro de servicio autorizado por CLARION.
- Para limpiar la caja, utilice un paño suave y seco. no use nunca un paño duro, diluidor de pintura, benceno, alcohol, etc. Para la suciedad resistente, aplique un poco de agua fría o caliente a un paño suave y frote suavemente la parte sucia.

IMPORTANT:
Improper installation may cause damage to your unit or car. If you do not have the appropriate experience, consult a qualified installer. Cutting chassis wire leads voids the warranty.

IMPORTANT:
Une installation incorrecte peut endommager l'appareil ou le véhicule. Si l'on ne possède pas les connaissances requises, consulter un installateur qualifié. Couper le fil du châssis annule la garantie.

IMPORTANTE:
La instalación inapropiada puede causar daños en su unidad o su automóvil. Si usted no posee la experiencia apropiada, consulte a un instalador cualificado. El corte de los conductores de puesta a masa (carrocería) anulará la garantía.