

車種名	年式	型式	管理No.
カルディナ	H. 9/ 9 ~ H.14/ 9	E-ST210G	ト-97

02/09 作成

ハイブリッドナビゲーション適合早見一覧

ADDZEST

車両型式	年式	エンジン型式	接続ユニット	難易度	備考
	H.12/ 1 ~ H.14/ 9		オプションコネクター	難・易	
GF-ST210G,215G	H.12/ 1 ~ H.14/ 9	3S-FE	エンジンコントロールユニット	難・易	
GF-ST210G	H.12/ 1 ~ H.14/ 9	3S-GE	エンジンコントロールユニット	難・易	
GF-ST215W	H.12/ 1 ~ H.14/ 9	3S-GTE	エンジンコントロールユニット	難・易	
GF-AT211G	H.12/ 1 ~ H.14/ 9	7S-FE	エンジンコントロールユニット	難・易	
E-ST210G,215G	H. 9/ 9 ~ H.12/ 1	3S-FE	エンジンコントロールユニット	難・易	
E-ST215G	H. 9/ 9 ~ H.12/ 1	3S-GE	エンジンコントロールユニット	難・易	
E-ST215W	H. 9/ 9 ~ H.12/ 1	3S-GTE	エンジンコントロールユニット	難・易	
E-AT211G	H. 9/ 9 ~ H.12/ 1	7A-FE	エンジンコントロールユニット	難・易	
KH-CT216G	H. 9/ 9 ~ H.14/ 9	3C-TE	エンジンコントロールユニット	難・易	

詳しくは、本資料の最終ページの車両グレード別ハイブリッドナビゲーション適合一覧をご参照ください。

車速信号取出しユニット位置

ADDZEST

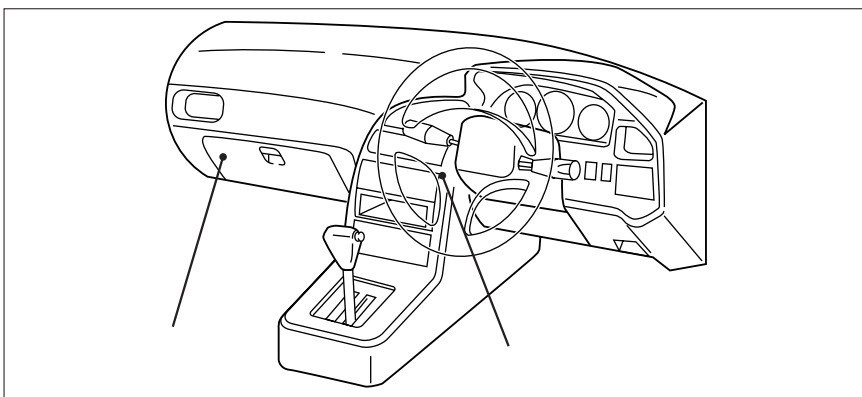

エンジンコントロールユニット

オプションコネクター

エンジンコントロールユニット

(1) グローブボックスA Assyを取外します。

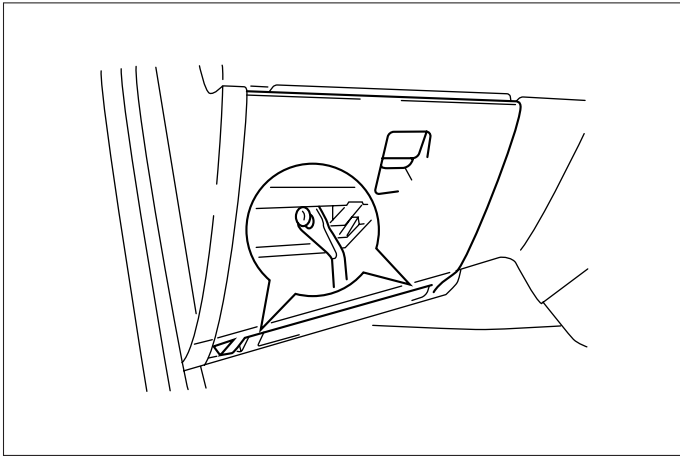

車速信号用コネクター接続位置と線材色

7A-FE , 3S-FE

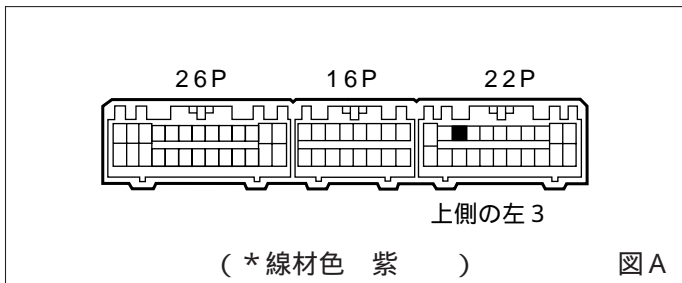

3S-GE , 3S-GTE

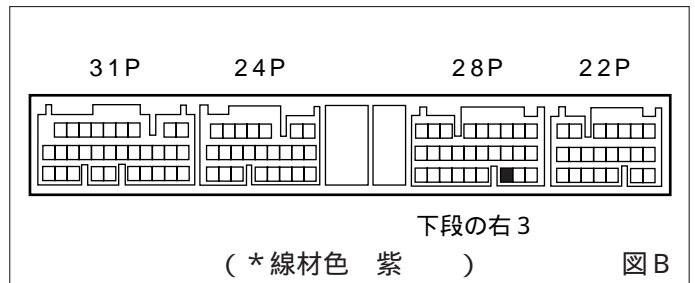

3C-TE

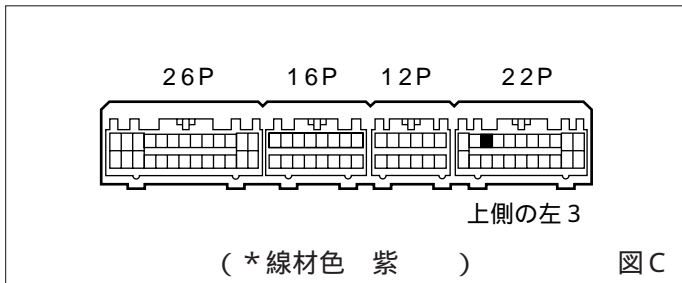

線材色はあくまで目安にしてください。

オプションコネクター

(1) インストルメントセンターアッパーパネルを取外します。

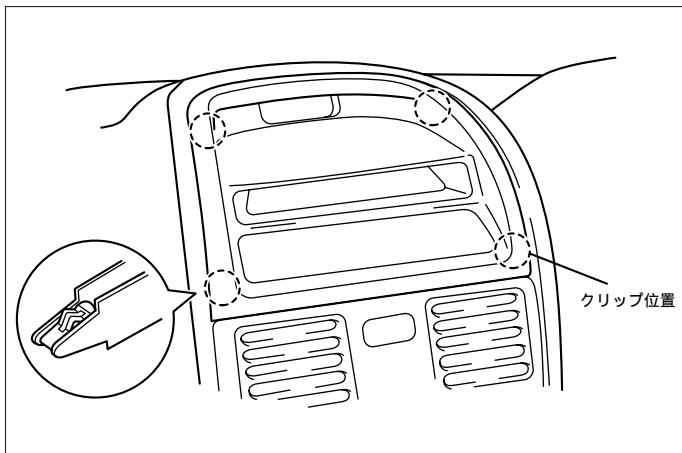

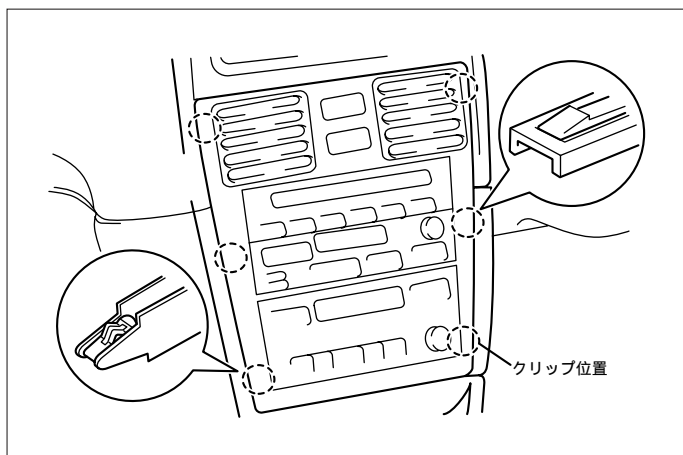

(2) インストルメントセンターローパネルを取外します。

(3) オーディオA ́ssyを取外します。

車速信号用コネクタ-接続位置と線材色

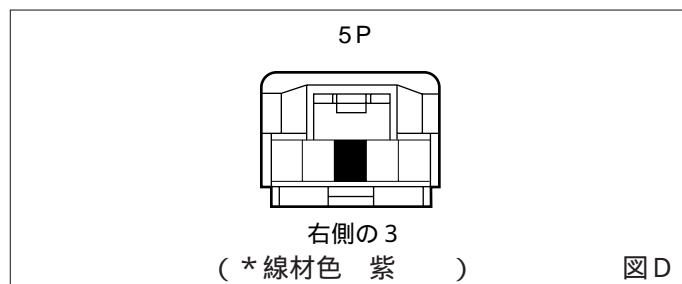

線材色はあくまで目安にして下さい。

オーディオの取外し要領

ADDZEST

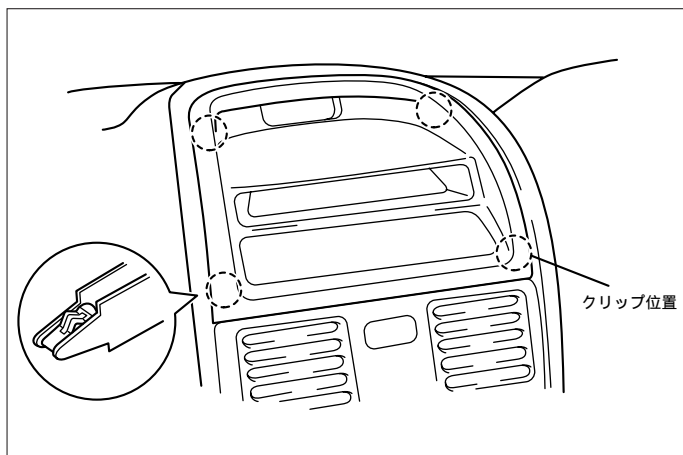

(1) インストルメントセンターアッパーパネルを取外します。

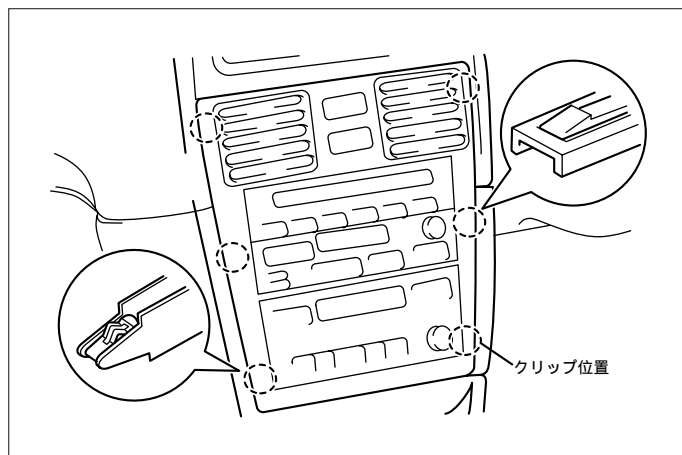

(2) インストルメントセンターローパネルを取外します。

(3) オーディオA ́ssyを取外します。

オーディオカプラ AM/FM ET ラジオ

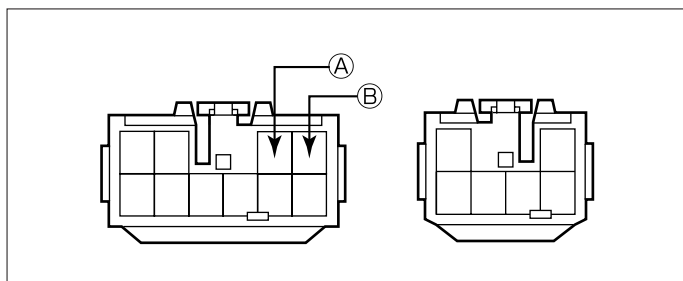

Ⓐ : ACC 電源⊕ (*線材色 緑 - 赤)

Ⓑ : バックアップ電源⊕ (*線材色 青 - 黄)

リアコンビネーションランプ

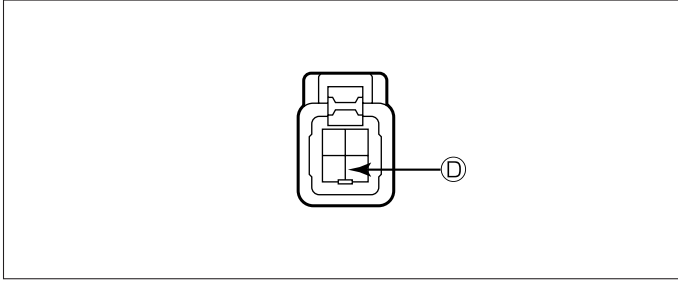

ⓓ : バックランプ電源 ⊕ (* 線材色 赤 - 黒)

車両グレード別ハイブリッドナビゲーション適合一覧

メーカー	車名	年式	車種型式	エンジン型式	車速信号 1		車速信号 2		車速信号 3		駆動方式	備考
					エンジンコントロール		オプションコネクター					
					位置	形状	位置	形状	位置	形状		
TOYOTA	加デイ(ST210G)											
グレード	車種タイプ											
4WD 2000TWINCAM 16 TURBO GT-T	4ドアワゴン	H. 12/ 1 ~ H. 14/ 9	GF-ST215W	3S-GTE		B		D				フルタイム4WD
4WD 2000TWINCAM 16 VVT-i GT	4ドアワゴン	H. 12/ 1 ~ H. 14/ 9	GF-ST215G	3S-GE		B		D				フルタイム4WD
4WD 2000 16VALVE G	4ドアワゴン	H. 12/ 1 ~ H. 14/ 9	GF-ST215G	3S-FE		A		D				フルタイム4WD
4WD 2000 16VALVE E	4ドアワゴン	H. 12/ 1 ~ H. 14/ 9	GF-ST215G	3S-FE		A		D				フルタイム4WD
4WD 2200デュービー E	4ドアワゴン	H. 12/ 1 ~ H. 14/ 9	KH-CT216G	3C-TE		C		D				フルタイム4WD
2WD 2000TWINCAM 16 VVT-i GT	4ドアワゴン	H. 12/ 1 ~ H. 14/ 9	GF-ST215G	3S-GE		B		D				フルタイム4WD
2WD 2000 16VALVE G	4ドアワゴン	H. 12/ 1 ~ H. 14/ 9	GF-ST210G	3S-FE		A		D				FF
2WD 2000 16VALVE E	4ドアワゴン	H. 12/ 1 ~ H. 14/ 9	GF-ST210G	3S-FE		A		D				FF
2WD 1800 16VALVE LEANBURN E	4ドアワゴン	H. 12/ 1 ~ H. 14/ 9	GF-AT211G	7S-FE		A		D				FF
4WD 2000TWINCAM 16 TURBO GT-T	4ドアワゴン	H. 9/ 9 ~ H. 12/ 1	E-ST215W	3S-GTE		B						フルタイム4WD
4WD 2000TWINCAM 16 VVT-i GT	4ドアワゴン	H. 9/ 9 ~ H. 12/ 1	E-ST215G	3S-GE		B						フルタイム4WD
4WD 2000 16VALVE G	4ドアワゴン	H. 9/ 9 ~ H. 12/ 1	E-ST215G	3S-FE		A						フルタイム4WD
4WD 2000 16VALVE E	4ドアワゴン	H. 9/ 9 ~ H. 12/ 1	E-ST215G	3S-FE		A						フルタイム4WD
4WD 2200デュービー E	4ドアワゴン	H. 9/ 9 ~ H. 12/ 1	KH-CT216G	3C-TE		C						フルタイム4WD
2WD 2000 16VALVE G	4ドアワゴン	H. 9/ 9 ~ H. 12/ 1	E-ST210G	3S-FE		A						FF
2WD 2000 16VALVE E	4ドアワゴン	H. 9/ 9 ~ H. 12/ 1	E-ST210G	3S-FE		A						FF
2WD 1800 16VALVE LEANBURN E	4ドアワゴン	H. 9/ 9 ~ H. 12/ 1	E-AT211G	7S-FE		A						FF