

車種名	年式	型式	管理No.
ラウム	H. 9/ 5 ~ H.15/ 5	E-EXZ10	ト・94

03/07 作成

## ハイブリッドナビゲーション適合早見一覧

ADDZEST

車両型式	年式	エンジン型式	接続ユニット	難易度	備考
TA-EXZ10	H.14/ 4 ~ H.15/ 5	5E-FE	エンジンコントロールユニット	難・・▶易	
GF-EXZ15	H.10/ 8 ~ H.15/ 5	5E-FE	エンジンコントロールユニット	難・・▶易	
GF-EXZ10	H.10/ 8 ~ H.14/ 4	5E-FE	エンジンコントロールユニット	難・・▶易	
E-EXZ15	H. 9/ 8 ~ H.10/ 8	5E-FE	エンジンコントロールユニット	難・・▶易	
E-EXZ10	H. 9/ 5 ~ H.10/ 8	5E-FE	エンジンコントロールユニット	難・・▶易	

詳しくは、本資料の最終ページの車両グレード別ハイブリッドナビゲーション適合一覧をご参照ください。

## 車速信号取出しユニット位置

ADDZEST

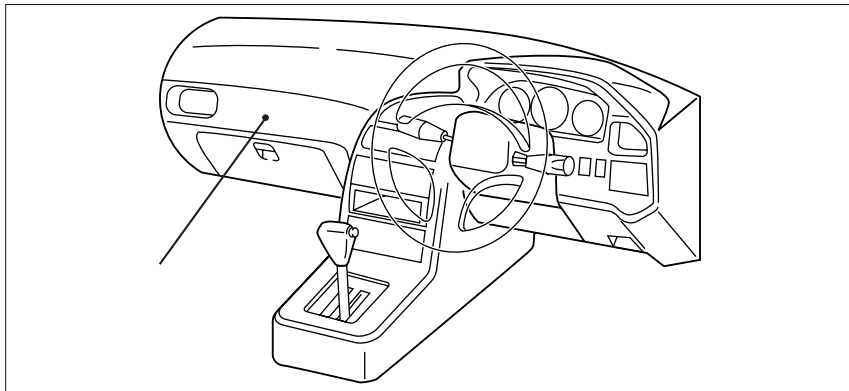

エンジンコントロールユニット

エンジンコントロールユニット

(1) グローブボックス Assy を取外します。

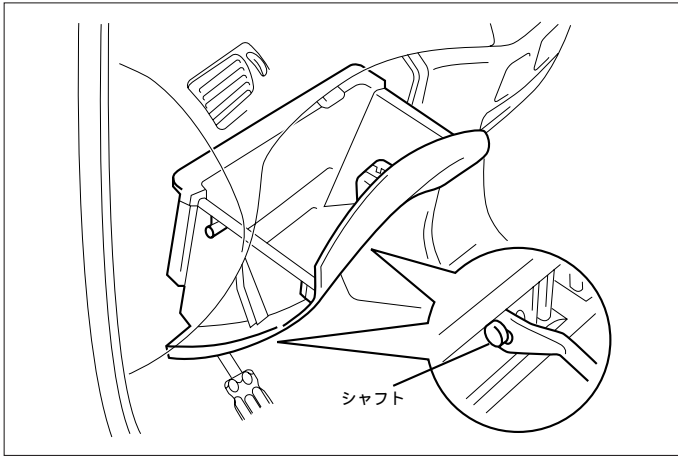

車速信号用コネクタ接続位置と線材色

5E-FE

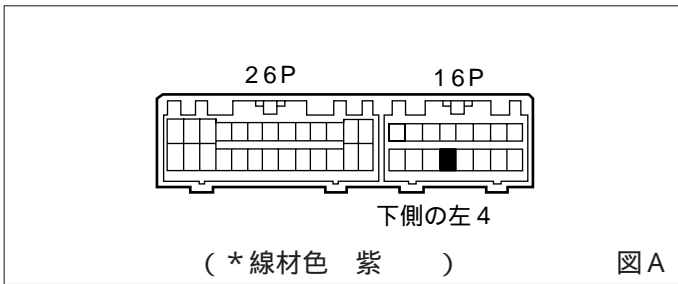

線材色はあくまで目安にして下さい。

## オーディオの取外し要領

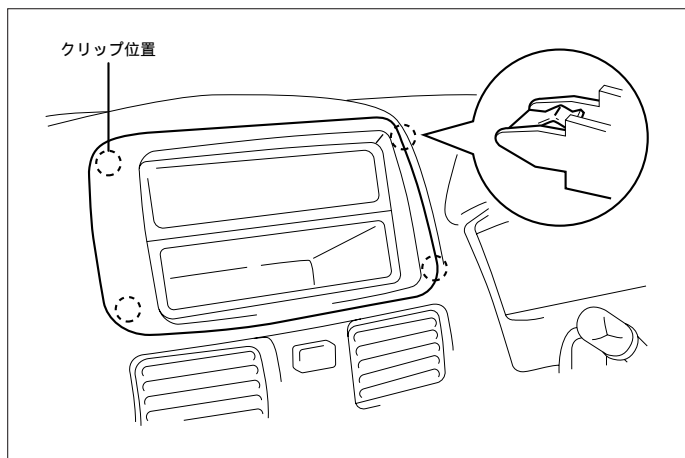

(1) センターパネルを取り外します。

(2) オーディオA ssyを取り外します。

## オーディオカプラ

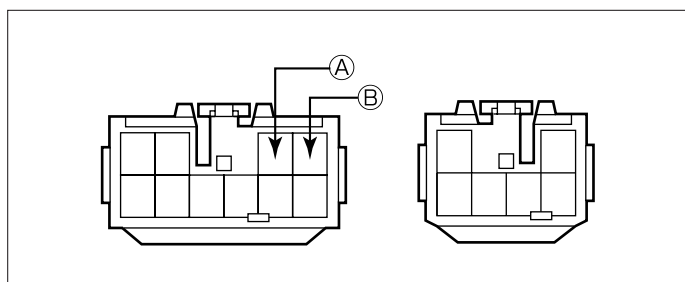

Ⓐ : ACC電源⊕ ( \*線材色 灰 )

Ⓑ : バックアップ電源⊕ ( \*線材色 赤 )

## バック信号接続要領

## リアコンビネーションランプ

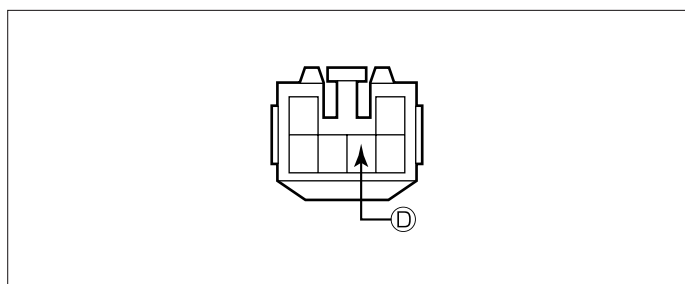

Ⓓ : バックランプ電源⊕ ( \*線材色 赤 - 黒 )

メーカー	車名	年式	車種型式	エンジン型式	車速信号1		車速信号2		車速信号3		駆動方式	備考
					エンジンコントロール							
					位置	形状	位置	形状	位置	形状		
TOYOTA	カム(EXZ10)											
グレード	車両タイプ											
カムEレト標準	5ドアセダン	H.14/5 - H.15/5	TA-EXZ10	5E-FE		A					FF	調査中
カムEレトCIレター	5ドアセダン	H.14/5 - H.15/5	TA-EXZ10	5E-FE		A					FF	調査中
カムEレトGIレター	5ドアセダン	H.14/5 - H.15/5	TA-EXZ10	5E-FE		A					FF	調査中
カムEレトSIレター	5ドアセダン	H.14/5 - H.15/5	TA-EXZ10	5E-FE		A					FF	調査中
カムEレト標準4WD	5ドアセダン	H.14/5 - H.15/5	GF-EXZ15	5E-FE		A					7M744WD	調査中
カムEレトCIレター4WD	5ドアセダン	H.14/5 - H.15/5	GF-EXZ15	5E-FE		A					7M744WD	調査中
カムEレトGIレター4WD	5ドアセダン	H.14/5 - H.15/5	GF-EXZ15	5E-FE		A					7M744WD	調査中
カムEレトSIレター4WD	5ドアセダン	H.14/5 - H.15/5	GF-EXZ15	5E-FE		A					7M744WD	調査中
カムVアベソ標準	5ドアセダン	H.14/5 - H.15/5	TA-EXZ10	5E-FE		A					FF	調査中
カムVアベソCIレター	5ドアセダン	H.14/5 - H.15/5	TA-EXZ10	5E-FE		A					FF	調査中
カムVアベソGIレター	5ドアセダン	H.14/5 - H.15/5	TA-EXZ10	5E-FE		A					FF	調査中
カムVアベソSIレター	5ドアセダン	H.14/5 - H.15/5	TA-EXZ10	5E-FE		A					FF	調査中
カムVアベソ標準4WD	5ドアセダン	H.14/5 - H.15/5	GF-EXZ15	5E-FE		A					7M744WD	調査中
カムVアベソCIレター4WD	5ドアセダン	H.14/5 - H.15/5	GF-EXZ15	5E-FE		A					7M744WD	調査中
カムVアベソGIレター4WD	5ドアセダン	H.14/5 - H.15/5	GF-EXZ15	5E-FE		A					7M744WD	調査中
カムVアベソSIレター4WD	5ドアセダン	H.14/5 - H.15/5	GF-EXZ15	5E-FE		A					7M744WD	調査中
カムEレト標準4WD	5ドアセダン	H.11/8 - H.14/5	GF-EXZ15	5E-FE		A					7M744WD	
カムEレトCIレター4WD	5ドアセダン	H.11/8 - H.14/5	GF-EXZ15	5E-FE		A					7M744WD	
カムEレトGIレター4WD	5ドアセダン	H.11/8 - H.14/5	GF-EXZ15	5E-FE		A					7M744WD	
カムEレトSIレター4WD	5ドアセダン	H.11/8 - H.14/5	GF-EXZ15	5E-FE		A					7M744WD	
カムEレト標準	5ドアセダン	H.11/8 - H.14/5	GF-EXZ10	5E-FE		A					FF	
カムEレトCIレター	5ドアセダン	H.11/8 - H.14/5	GF-EXZ10	5E-FE		A					FF	
カムEレトGIレター	5ドアセダン	H.11/8 - H.14/5	GF-EXZ10	5E-FE		A					FF	
カムEレトSIレター	5ドアセダン	H.11/8 - H.14/5	GF-EXZ10	5E-FE		A					FF	
カムフラットレター標準4WD	5ドアセダン	H.11/8 - H.14/5	GF-EXZ15	5E-FE		A					7M744WD	
カムフラットレターCIレター4WD	5ドアセダン	H.11/8 - H.14/5	GF-EXZ15	5E-FE		A					7M744WD	
カムフラットレターGIレター4WD	5ドアセダン	H.11/8 - H.14/5	GF-EXZ15	5E-FE		A					7M744WD	
カムフラットレターSIレター4WD	5ドアセダン	H.11/8 - H.14/5	GF-EXZ15	5E-FE		A					7M744WD	
カムVアベソ標準4WD	5ドアセダン	H.11/8 - H.14/5	GF-EXZ15	5E-FE		A					7M744WD	
カムVアベソCIレター4WD	5ドアセダン	H.11/8 - H.14/5	GF-EXZ15	5E-FE		A					7M744WD	
カムVアベソGIレター4WD	5ドアセダン	H.11/8 - H.14/5	GF-EXZ15	5E-FE		A					7M744WD	
カムVアベソSIレター4WD	5ドアセダン	H.11/8 - H.14/5	GF-EXZ15	5E-FE		A					7M744WD	
カムVアベソ標準	5ドアセダン	H.11/8 - H.14/5	GF-EXZ10	5E-FE		A					FF	
カムVアベソCIレター	5ドアセダン	H.11/8 - H.14/5	GF-EXZ10	5E-FE		A					FF	
カムVアベソGIレター	5ドアセダン	H.11/8 - H.14/5	GF-EXZ10	5E-FE		A					FF	
カムVアベソSIレター	5ドアセダン	H.11/8 - H.14/5	GF-EXZ10	5E-FE		A					FF	
カム標準4WD	5ドアセダン	H.10/8 - H.11/8	GF-EXZ15	5E-FE		A					7M744WD	
カムGIレター4WD	5ドアセダン	H.10/8 - H.11/8	GF-EXZ15	5E-FE		A					7M744WD	
カムSIレター4WD	5ドアセダン	H.10/8 - H.11/8	GF-EXZ15	5E-FE		A					7M744WD	
カムCIレター4WD	5ドアセダン	H.10/8 - H.11/8	GF-EXZ15	5E-FE		A					7M744WD	
カムBIレター4WD	5ドアセダン	H.10/8 - H.11/8	GF-EXZ15	5E-FE		A					7M744WD	
カム標準	5ドアセダン	H.10/8 - H.11/8	GF-EXZ10	5E-FE		A					FF	
カムGIレター	5ドアセダン	H.10/8 - H.11/8	GF-EXZ10	5E-FE		A					FF	
カムSIレター	5ドアセダン	H.10/8 - H.11/8	GF-EXZ10	5E-FE		A					FF	
カムCIレター	5ドアセダン	H.10/8 - H.11/8	GF-EXZ10	5E-FE		A					FF	
カムBIレター	5ドアセダン	H.10/8 - H.11/8	GF-EXZ10	5E-FE		A					FF	
カム標準4WD	5ドアセダン	H.9/8 - H.10/8	E-EXZ15	5E-FE		A					7M744WD	
カムGIレター4WD	5ドアセダン	H.9/8 - H.10/8	E-EXZ15	5E-FE		A					7M744WD	
カムSIレター4WD	5ドアセダン	H.9/8 - H.10/8	E-EXZ15	5E-FE		A					7M744WD	
カムCIレター4WD	5ドアセダン	H.9/8 - H.10/8	E-EXZ15	5E-FE		A					7M744WD	
カム標準	5ドアセダン	H.9/5 - H.10/8	E-EXZ10	5E-FE		A					FF	
カムGIレター	5ドアセダン	H.9/5 - H.10/8	E-EXZ10	5E-FE		A					FF	
カムSIレター	5ドアセダン	H.9/5 - H.10/8	E-EXZ10	5E-FE		A					FF	
カムCIレター	5ドアセダン	H.9/5 - H.10/8	E-EXZ10	5E-FE		A					FF	
カムEIレター	5ドアセダン	H.9/5 - H.10/8	E-EXZ10	5E-FE		A					FF	