

車種名	年式	型式	管理No.
ハイエース レジアス	H. 9/ 4 ~ H.14/ 5	E-RCH41W	ト-92

03/01 作成

ハイブリッドナビゲーション適合早見一覧

ADDZEST

車両型式	年式	エンジン型式	接続ユニット	難易度	備考
	H.11/ 8 ~ H.14/ 5		オプションコネクター	難・●・易	
GF-RCH41W,47W	H.11/ 8 ~ H.14/ 5	3RZ-FE	エンジンコントロールユニット	難・●・易	
KH-KCH40W,46W	H.11/ 8 ~ H.14/ 5	1KZ-FE	エンジンコントロールユニット	難・●・易	
GE-RCH42V	H.11/ 8 ~ H.14/ 5	1RZ-E	エンジンコントロールユニット	難・●・易	
KG-LXH43V,49V	H.11/ 8 ~ H.14/ 5	5L	オーバードライブコントロールユニット	難・●・易	
E-RCH41W,47W	H. 9/ 4 ~ H.11/ 8	3RZ-FE	エンジンコントロールユニット	難・●・易	
KD-KCH40G,46G	H. 9/ 4 ~ H.11/ 8	1KZ-TE	エンジンコントロールユニット	難・●・易	
GB-RCH42V	H. 9/ 4 ~ H.11/ 8	1RZ-E	エンジンコントロールユニット	難・●・易	
KG-LXH43V,49V	H. 9/ 4 ~ H.14/ 2	5L	×		

※詳しくは、本資料の最終ページの車両グレード別ハイブリッドナビゲーション適合一覧をご参照ください。

車速信号取出しユニット位置

ADDZEST

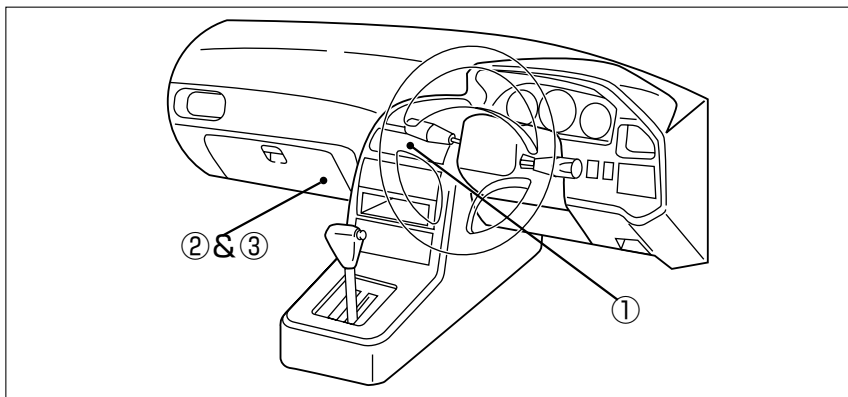

- ① オプションコネクター (ワゴン系のみ)
(H.11/ 8~H.14/ 2)
- ② エンジンコントロールユニット
- ③ オーバードライブコントロールユニット

① オプションコネクター (H.11/ 8~H.14/ 5) (注) ワゴン系のみ

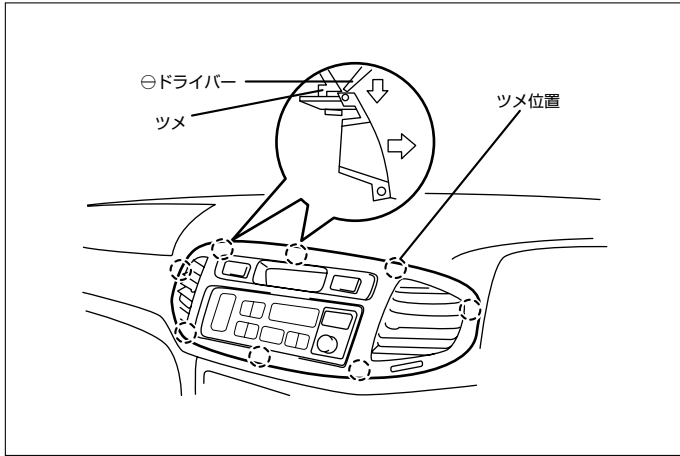

- (1) インストルメントセンターパネルを取外します。
- (2) オーディオA'ssyを取外します。

◆車速信号用コネクター接続位置と線材色

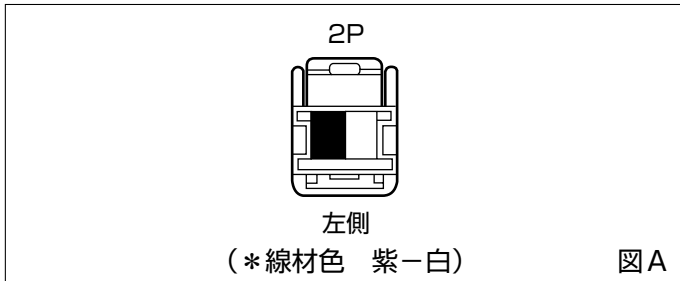

●線材色はあくまで目安にして下さい。

② エンジンコントロールユニット & ③ オーバードライブコントロールユニット

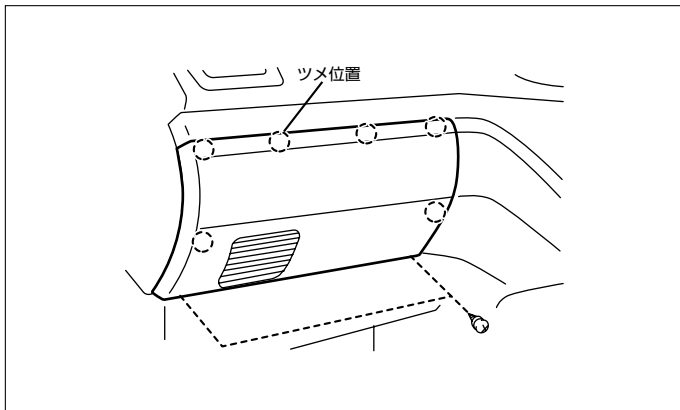

- (1) インストルメントパネルローパネルを取外します。

②エンジンコントロールユニット

◆車速信号用コネクタ接続位置と線材色

◇ 3RZ-FE (H. 9/ 4~H.11/ 8)

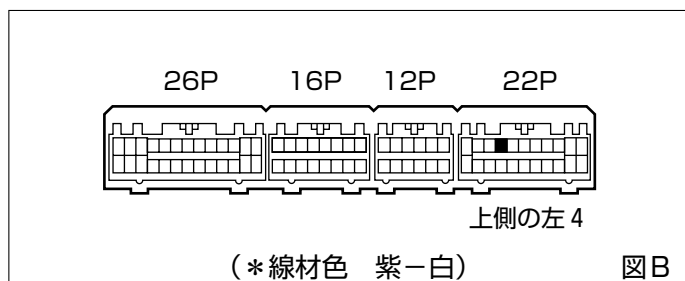

◇ 1KZ-TE (H. 9/ 4~H.11/ 8)

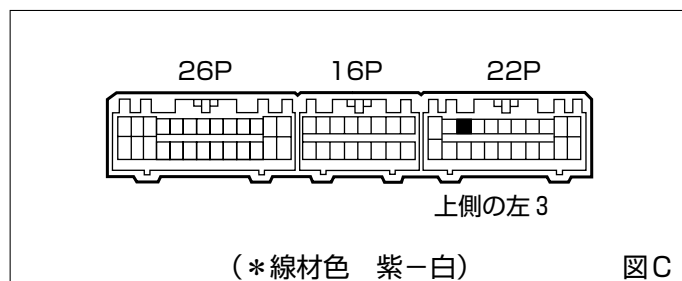

◇ 1RZ-E

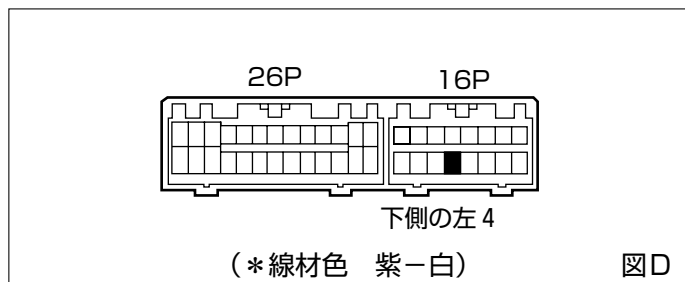

◇ 3RZ-FE (H.11/ 8~H.14/ 5)

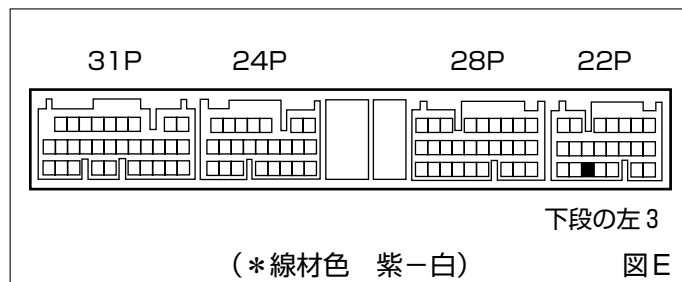

◇ 1KZ-TE (H.11/ 8~H.14/ 5)

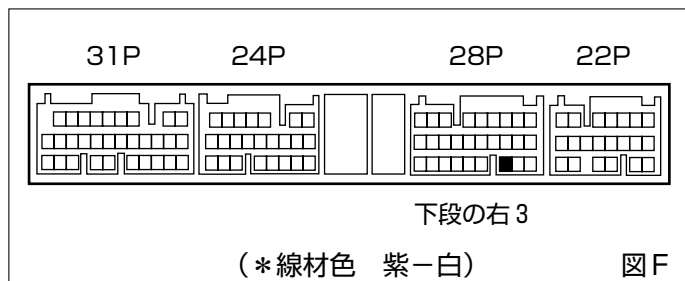

●線材色はあくまで目安にして下さい。

③オーバードライブコントロールユニット

◆車速信号用コネクタ接続位置と線材色

◇ 5L (H.11/ 8~H.14/ 5)

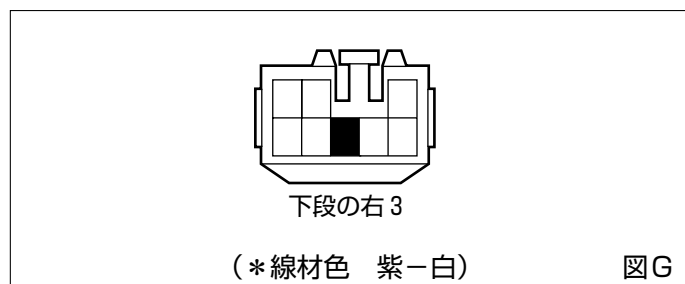

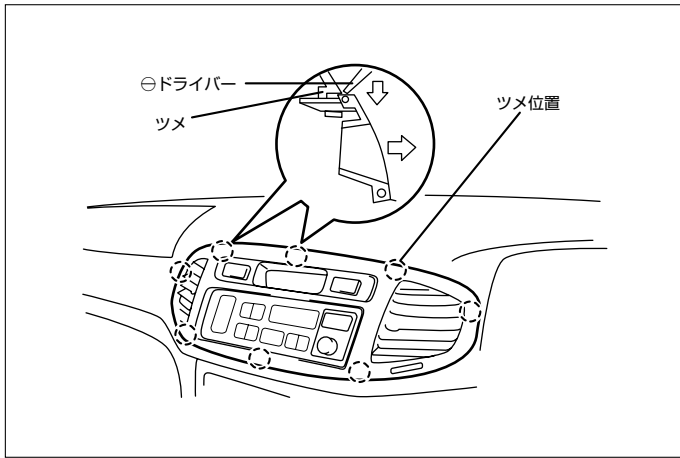

(1) インstrumentセンターパネルを取外します。

(2) オーディオA'ssyを取外します。

◆オーディオカブラ

◇ AM/FM ETラジオ、カセット一体AM/FM ETラジオ

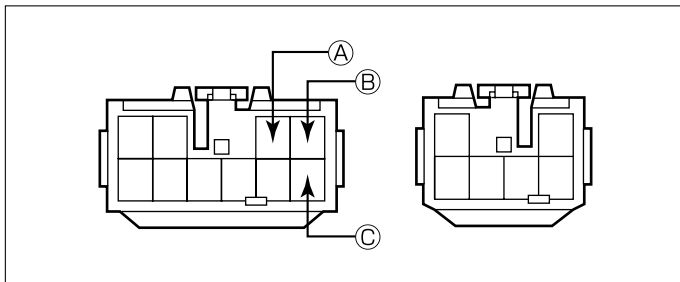

Ⓐ : ACC電源⊕ (*線材色 白-青)

Ⓑ : バックアップ電源⊕ (*線材色 青-黄)

Ⓒ : イルミ電源⊕ (*線材色 緑)

バック信号接続要領

◆リアコンビネーションランプ

◇ ワゴン (H. 9/ 4~H.11/ 8)

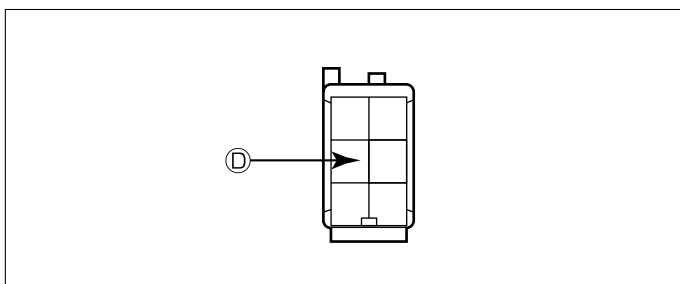

Ⓓ : バックランプ電源⊕ (*線材色 赤-黒)

◇ ワゴン (H.11/ 8~H.14/ 5)

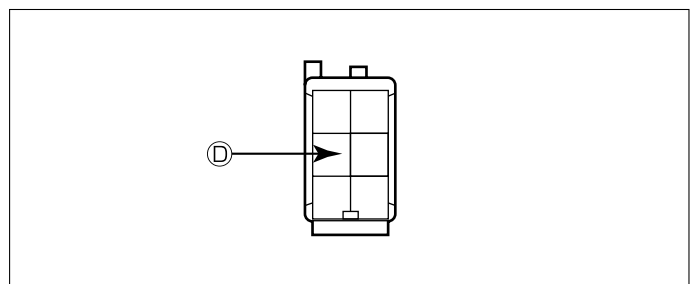

Ⓓ : バックランプ電源⊕ (*線材色 赤-黒)

◇ バン

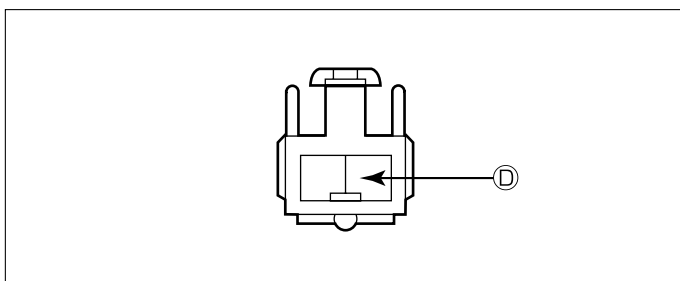

Ⓓ : バックランプ電源⊕ (*線材色 赤-黒)

メーカー	車名	年式	車種型式	エンジン型式	車速信号1		車速信号2		車速信号3		駆動方式	備考
					オプションコネクター	エンジンコントロール	ODコントロール					
TOYOTA	レジアス(RCH41W)				位置	形状	位置	形状	位置	形状		
グレード	車種タイプ											
2WD 2.7 EFI G	ワゴン	H. 11 / 8 ~ H. 14 / 5	GF-RCH41W	3RZ-FE	①	A	②	E			FR	
2WD 2.7 EFI G EX ^h ユーティリティ	ワゴン	H. 11 / 8 ~ H. 14 / 5	GF-RCH41W	3RZ-FE	①	A	②	E			FR	
2WD 2.7 EFI V	ワゴン	H. 11 / 8 ~ H. 14 / 5	GF-RCH41W	3RZ-FE	①	A	②	E			FR	
2WD 2.7 EFI V LN ^h ユーティリティ	ワゴン	H. 11 / 8 ~ H. 14 / 5	GF-RCH41W	3RZ-FE	①	A	②	E			FR	
2WD 2.7 EFI V CN ^h ユーティリティ	ワゴン	H. 11 / 8 ~ H. 14 / 5	GF-RCH41W	3RZ-FE	①	A	②	E			FR	
2WD 2.7 EFI ユーティリティ ユーティリティ	ワゴン	H. 11 / 8 ~ H. 14 / 5	GF-RCH41W	3RZ-FE	①	A	②	E			FR	
2WD 2.7 EFI ユーティリティ ユーティリティ SA ^h ユーティリティ	ワゴン	H. 11 / 8 ~ H. 14 / 5	GF-RCH41W	3RZ-FE	①	A	②	E			FR	
2WD 3.0 ^h イーゼ ^h G	ワゴン	H. 11 / 8 ~ H. 14 / 5	KH-KCH40G	1KZ-TE	①	A	②	F			FR	
2WD 3.0 ^h イーゼ ^h G EX ^h ユーティリティ	ワゴン	H. 11 / 8 ~ H. 14 / 5	KH-KCH40G	1KZ-TE	①	A	②	F			FR	
2WD 3.0 ^h イーゼ ^h V	ワゴン	H. 11 / 8 ~ H. 14 / 5	KH-KCH40G	1KZ-TE	①	A	②	F			FR	
2WD 3.0 ^h イーゼ ^h V LN ^h ユーティリティ	ワゴン	H. 11 / 8 ~ H. 14 / 5	KH-KCH40G	1KZ-TE	①	A	②	F			FR	
2WD 3.0 ^h イーゼ ^h V CN ^h ユーティリティ	ワゴン	H. 11 / 8 ~ H. 14 / 5	KH-KCH40G	1KZ-TE	①	A	②	F			FR	
2WD 3.0 ^h イーゼ ^h V ユーティリティ ユーティリティ	ワゴン	H. 11 / 8 ~ H. 14 / 5	KH-KCH40G	1KZ-TE	①	A	②	F			FR	
2WD 3.0 ^h イーゼ ^h V ユーティリティ ユーティリティ SA ^h ユーティリティ	ワゴン	H. 11 / 8 ~ H. 14 / 5	KH-KCH40G	1KZ-TE	①	A	②	F			FR	
4WD 2.7 EFI G	ワゴン	H. 11 / 8 ~ H. 14 / 5	GF-RCH47W	3RZ-FE	①	A	②	E			フルタイム4WD	
4WD 2.7 EFI G EX ^h ユーティリティ	ワゴン	H. 11 / 8 ~ H. 14 / 5	GF-RCH47W	3RZ-FE	①	A	②	E			フルタイム4WD	
4WD 2.7 EFI V	ワゴン	H. 11 / 8 ~ H. 14 / 5	GF-RCH47W	3RZ-FE	①	A	②	E			フルタイム4WD	
4WD 2.7 EFI V LN ^h ユーティリティ	ワゴン	H. 11 / 8 ~ H. 14 / 5	GF-RCH47W	3RZ-FE	①	A	②	E			フルタイム4WD	
4WD 2.7 EFI V CN ^h ユーティリティ	ワゴン	H. 11 / 8 ~ H. 14 / 5	GF-RCH47W	3RZ-FE	①	A	②	E			フルタイム4WD	
4WD 2.7 EFI ユーティリティ ユーティリティ	ワゴン	H. 11 / 8 ~ H. 14 / 5	GF-RCH47W	3RZ-FE	①	A	②	E			フルタイム4WD	
4WD 2.7 EFI ユーティリティ ユーティリティ SA ^h ユーティリティ	ワゴン	H. 11 / 8 ~ H. 14 / 5	GF-RCH47W	3RZ-FE	①	A	②	E			フルタイム4WD	
4WD 3.0 ^h イーゼ ^h G	ワゴン	H. 11 / 8 ~ H. 14 / 5	KH-KCH46G	1KZ-TE	①	A	②	F			フルタイム4WD	
4WD 3.0 ^h イーゼ ^h G EX ^h ユーティリティ	ワゴン	H. 11 / 8 ~ H. 14 / 5	KH-KCH46G	1KZ-TE	①	A	②	F			フルタイム4WD	
4WD 3.0 ^h イーゼ ^h V	ワゴン	H. 11 / 8 ~ H. 14 / 5	KH-KCH46G	1KZ-TE	①	A	②	F			フルタイム4WD	
4WD 3.0 ^h イーゼ ^h V LN ^h ユーティリティ	ワゴン	H. 11 / 8 ~ H. 14 / 5	KH-KCH46G	1KZ-TE	①	A	②	F			フルタイム4WD	
4WD 3.0 ^h イーゼ ^h V CN ^h ユーティリティ	ワゴン	H. 11 / 8 ~ H. 14 / 5	KH-KCH46G	1KZ-TE	①	A	②	F			フルタイム4WD	
4WD 3.0 ^h イーゼ ^h V ユーティリティ ユーティリティ	ワゴン	H. 11 / 8 ~ H. 14 / 5	KH-KCH46G	1KZ-TE	①	A	②	F			フルタイム4WD	
4WD 3.0 ^h イーゼ ^h V ユーティリティ ユーティリティ SA ^h ユーティリティ	ワゴン	H. 11 / 8 ~ H. 14 / 5	KH-KCH46G	1KZ-TE	①	A	②	F			フルタイム4WD	
2WD 2.7 EFI レジアス G	ワゴン	H. 10 / 5 ~ H. 11 / 8	E-RCH41W	3RZ-FE			②	B			FR	
2WD 2.7 EFI レジアス G EX ^h ユーティリティ	ワゴン	H. 10 / 5 ~ H. 11 / 8	E-RCH41W	3RZ-FE			②	B			FR	
2WD 2.7 EFI レジアス	ワゴン	H. 10 / 5 ~ H. 11 / 8	E-RCH41W	3RZ-FE			②	B			FR	
2WD 2.7 EFI レジアス LN ^h ユーティリティ	ワゴン	H. 10 / 5 ~ H. 11 / 8	E-RCH41W	3RZ-FE			②	B			FR	
2WD 2.7 EFI レジアス CN ^h ユーティリティ	ワゴン	H. 10 / 5 ~ H. 11 / 8	E-RCH41W	3RZ-FE			②	B			FR	
2WD 2.7 EFI レジアス ユーティリティ ユーティリティ	ワゴン	H. 10 / 5 ~ H. 11 / 8	E-RCH41W	3RZ-FE			②	B			FR	
2WD 2.7 EFI レジアス ユーティリティ ユーティリティ SA ^h ユーティリティ	ワゴン	H. 10 / 5 ~ H. 11 / 8	E-RCH41W	3RZ-FE			②	B			FR	
2WD 3.0 ^h イーゼ ^h レジアス G	ワゴン	H. 10 / 5 ~ H. 11 / 8	KD-KCH40G	1KZ-TE			②	C			FR	
2WD 3.0 ^h イーゼ ^h レジアス G EX ^h ユーティリティ	ワゴン	H. 10 / 5 ~ H. 11 / 8	KD-KCH40G	1KZ-TE			②	C			FR	
2WD 3.0 ^h イーゼ ^h レジアス	ワゴン	H. 10 / 5 ~ H. 11 / 8	KD-KCH40G	1KZ-TE			②	C			FR	
2WD 3.0 ^h イーゼ ^h レジアス LN ^h ユーティリティ	ワゴン	H. 10 / 5 ~ H. 11 / 8	KD-KCH40G	1KZ-TE			②	C			FR	
2WD 3.0 ^h イーゼ ^h レジアス CN ^h ユーティリティ	ワゴン	H. 10 / 5 ~ H. 11 / 8	KD-KCH40G	1KZ-TE			②	C			FR	
2WD 3.0 ^h イーゼ ^h レジアス E	ワゴン	H. 10 / 5 ~ H. 11 / 8	KD-KCH40G	1KZ-TE			②	C			FR	
2WD 3.0 ^h イーゼ ^h レジアス ユーティリティ ユーティリティ	ワゴン	H. 10 / 5 ~ H. 11 / 8	KD-KCH40G	1KZ-TE			②	C			FR	
2WD 3.0 ^h イーゼ ^h レジアス ユーティリティ ユーティリティ SA ^h ユーティリティ	ワゴン	H. 10 / 5 ~ H. 11 / 8	KD-KCH40G	1KZ-TE			②	C			FR	
4WD 2.7 EFI レジアス G	ワゴン	H. 10 / 5 ~ H. 11 / 8	E-RCH47W	3RZ-FE			②	B			フルタイム4WD	
4WD 2.7 EFI レジアス G EX ^h ユーティリティ	ワゴン	H. 10 / 5 ~ H. 11 / 8	E-RCH47W	3RZ-FE			②	B			フルタイム4WD	
4WD 2.7 EFI レジアス	ワゴン	H. 10 / 5 ~ H. 11 / 8	E-RCH47W	3RZ-FE			②	B			フルタイム4WD	
4WD 2.7 EFI レジアス LN ^h ユーティリティ	ワゴン	H. 10 / 5 ~ H. 11 / 8	E-RCH47W	3RZ-FE			②	B			フルタイム4WD	
4WD 2.7 EFI レジアス CN ^h ユーティリティ	ワゴン	H. 10 / 5 ~ H. 11 / 8	E-RCH47W	3RZ-FE			②	B			フルタイム4WD	
4WD 2.7 EFI レジアス ユーティリティ ユーティリティ	ワゴン	H. 10 / 5 ~ H. 11 / 8	E-RCH47W	3RZ-FE			②	B			フルタイム4WD	
4WD 2.7 EFI レジアス ユーティリティ ユーティリティ SA ^h ユーティリティ	ワゴン	H. 10 / 5 ~ H. 11 / 8	E-RCH47W	3RZ-FE			②	B			フルタイム4WD	
4WD 3.0 ^h イーゼ ^h レジアス G	ワゴン	H. 10 / 5 ~ H. 11 / 8	KD-KCH46G	1KZ-TE			②	C			フルタイム4WD	
4WD 3.0 ^h イーゼ ^h レジアス G EX ^h ユーティリティ	ワゴン	H. 10 / 5 ~ H. 11 / 8	KD-KCH46G	1KZ-TE			②	C			フルタイム4WD	
4WD 3.0 ^h イーゼ ^h レジアス	ワゴン	H. 10 / 5 ~ H. 11 / 8	KD-KCH46G	1KZ-TE			②	C			フルタイム4WD	
4WD 3.0 ^h イーゼ ^h レジアス LN ^h ユーティリティ	ワゴン	H. 10 / 5 ~ H. 11 / 8	KD-KCH46G	1KZ-TE			②	C			フルタイム4WD	
4WD 3.0 ^h イーゼ ^h レジアス CN ^h ユーティリティ	ワゴン	H. 10 / 5 ~ H. 11 / 8	KD-KCH46G	1KZ-TE			②	C			フルタイム4WD	
4WD 3.0 ^h イーゼ ^h レジアス E	ワゴン	H. 10 / 5 ~ H. 11 / 8	KD-KCH46G	1KZ-TE			②	C			フルタイム4WD	
4WD 3.0 ^h イーゼ ^h レジアス ユーティリティ ユーティリティ	ワゴン	H. 10 / 5 ~ H. 11 / 8	KD-KCH46G	1KZ-TE			②	C			フルタイム4WD	
4WD 3.0 ^h イーゼ ^h レジアス ユーティリティ ユーティリティ SA ^h ユーティリティ	ワゴン	H. 10 / 5 ~ H. 11 / 8	KD-KCH46G	1KZ-TE			②	C			フルタイム4WD	
2WD 2.7 EFI レジアス G	ワゴン	H. 9 / 4 ~ H. 10 / 5	E-RCH41W	3RZ-FE			②	B			FR	
2WD 2.7 EFI レジアス	ワゴン	H. 9 / 4 ~ H. 10 / 5	E-RCH41W	3RZ-FE			②	B			FR	
2WD 2.7 EFI レジアス ユーティリティ ユーティリティ	ワゴン	H. 9 / 4 ~ H. 10 / 5	E-RCH41W	3RZ-FE			②	B			FR	
2WD 3.0 ^h イーゼ ^h レジアス G	ワゴン	H. 9 / 4 ~ H. 10 / 5	KD-KCH40G	1KZ-TE			②	C			FR	
2WD 3.0 ^h イーゼ ^h レジアス	ワゴン	H. 9 / 4 ~ H. 10 / 5	KD-KCH40G	1KZ-TE			②	C			FR	
2WD 3.0 ^h イーゼ ^h レジアス E	ワゴン	H. 9 / 4 ~ H. 10 / 5	KD-KCH40G	1KZ-TE			②	C			FR	
2WD 3.0 ^h イーゼ ^h レジアス ユーティリティ ユーティリティ	ワゴン	H. 9 / 4 ~ H. 10 / 5	KD-KCH40G	1KZ-TE			②	C			FR	
4WD 2.7 EFI レジアス	ワゴン	H. 9 / 4 ~ H. 10 / 5	E-RCH47W	3RZ-FE			②	B			フルタイム4WD	
4WD 2.7 EFI レジアス ユーティリティ ユーティリティ	ワゴン	H. 9 / 4 ~ H. 10 / 5	E-RCH47W	3RZ-FE			②	B			フルタイム4WD	
4WD 3.0 ^h イーゼ ^h レジアス G	ワゴン	H. 9 / 4 ~ H. 10 / 5	KD-KCH46G	1KZ-TE			②	C			フルタイム4WD	
4WD 3.0 ^h イーゼ ^h レジアス	ワゴン	H. 9 / 4 ~ H. 10 / 5	KD-KCH46G	1KZ-TE			②	C			フルタイム4WD	
4WD 3.0 ^h イーゼ ^h レジアス E	ワゴン	H. 9 / 4 ~ H. 10 / 5	KD-KCH46G	1KZ-TE			②	C			フルタイム4WD	
4WD 3.0 ^h イーゼ ^h レジアス ユーティリティ ユーティリティ	ワゴン	H. 9 / 4 ~ H. 10 / 5	KD-KCH46G	1KZ-TE			②	C			フルタイム4WD	

* (無断複製禁止) 本資料をADDZEST以外の製品に使用した場合に生じる全ての不具合については、当社は一切の責任を負いません。

メーカー	車名	年式	車種型式	エンジン型式	車速信号1		車速信号2		車速信号3		駆動方式	備考
					オプションコネクタ		エンジンコントロール		ODコントロール			
					位置	形状	位置	形状	位置	形状		
TOYOTA	レジアス											
グレード	車両タイプ											
2WD 2.0レジアス	5ドア	H. 11 / 8 ~ H. 14 / 5	GE-RCH42V	1RZ-E			②	D			FR	
2WD 3.7レジアスG	4ドア	H. 11 / 8 ~ H. 14 / 5	KG-LXH43V	5L					③	G	FR	
2WD 3.7レジアス	4ドア	H. 11 / 8 ~ H. 14 / 5	KG-LXH43V	5L					③	G	FR	
2WD 3.7レジアス	5ドア	H. 11 / 8 ~ H. 14 / 5	KG-LXH43V	5L					③	G	FR	
4WD 3.7レジアスG	4ドア	H. 11 / 8 ~ H. 14 / 5	KG-LXH49V	5L					③	G	7リンク4WD	
4WD 3.7レジアス	4ドア	H. 11 / 8 ~ H. 14 / 5	KG-LXH49V	5L					③	G	7リンク4WD	
4WD 3.7レジアス	5ドア	H. 11 / 8 ~ H. 14 / 5	KG-LXH49V	5L					③	G	7リンク4WD	
2WD 2.0カシミアレジアス	5ドア	H. 10 / 5 ~ H. 11 / 8	GB-RCH42V	1RZ-E			②	C			FR	
2WD 3.07イーゼルレジアスG	4ドア	H. 10 / 5 ~ H. 11 / 8	KG-LXH43V	5L				X			FR	
2WD 3.07イーゼルレジアス	4ドア	H. 10 / 5 ~ H. 11 / 8	KG-LXH43V	5L				X			FR	
2WD 3.07イーゼルレジアス	5ドア	H. 10 / 5 ~ H. 11 / 8	KG-LXH43V	5L				X			FR	
7リンク4WD 3.07イーゼルレジアスG	4ドア	H. 10 / 5 ~ H. 11 / 8	KG-LXH49V	5L				X			7リンク4WD	
7リンク4WD 3.07イーゼルレジアス	4ドア	H. 10 / 5 ~ H. 11 / 8	KG-LXH49V	5L				X			7リンク4WD	
7リンク4WD 3.07イーゼルレジアス	5ドア	H. 10 / 5 ~ H. 11 / 8	KG-LXH49V	5L				X			7リンク4WD	
2WD 2.0カシミアレジアス	5ドア	H. 9 / 4 ~ H. 10 / 5	GB-RCH42V	1RZ-E			②	D			FR	
2WD 3.07イーゼルレジアスG	4ドア	H. 9 / 4 ~ H. 10 / 5	KG-LXH43V	5L				X			FR	
2WD 3.07イーゼルレジアス	4ドア	H. 9 / 4 ~ H. 10 / 5	KG-LXH43V	5L				X			FR	
2WD 3.07イーゼルレジアス	5ドア	H. 9 / 4 ~ H. 10 / 5	KG-LXH43V	5L				X			FR	
7リンク4WD 3.07イーゼルレジアスG	4ドア	H. 9 / 4 ~ H. 10 / 5	KG-LXH49V	5L				X			7リンク4WD	
7リンク4WD 3.07イーゼルレジアス	4ドア	H. 9 / 4 ~ H. 10 / 5	KG-LXH49V	5L				X			7リンク4WD	
7リンク4WD 3.07イーゼルレジアス	5ドア	H. 9 / 4 ~ H. 10 / 5	KG-LXH49V	5L				X			7リンク4WD	