

車種名	年式	型式	管理No.
マークII/チェイサー/クレスト	H. 8/ 9 ~ H.12/10	E-GX100	ト-88

00/11 作成

ハイブリッドナビゲーション適合早見一覧

ADDZEST

車両型式	年式	エンジン型式	接続ユニット	難易度	備考
GF-GX100	H.10/ 8 ~ H.12/10	1G-FE	エンジンコントロールユニット	難・易	
GF-JZX100	H.10/ 8 ~ H.12/10	1JZ-GTE	エンジンコントロールユニット	難・易	
GF-JZX105	H.10/ 8 ~ H.12/10	1JZ-GE	エンジンコントロールユニット	難・易	
GF-SX100	H.10/ 8 ~ H.12/10	4S-FE	エンジンコントロールユニット	難・易	
KD-LX100	H. 8/ 9 ~ H.12/10	2L-TE	エンジンコントロールユニット	難・易	
E-SX100	H. 9/ 4 ~ H.10/ 8	4S-FE	エンジンコントロールユニット	難・易	
E-GX100	H. 8/ 9 ~ H.10/ 8	1G-FE	エンジンコントロールユニット	難・易	
E-JZX100	H. 8/ 9 ~ H.10/ 8	1JZ-GTE	エンジンコントロールユニット	難・易	
E-JZX105	H. 8/ 9 ~ H.10/ 8	1JZ-GE	エンジンコントロールユニット	難・易	
	H. 8/ 9 ~ H.12/ 9		パワーステアリングユニット	難・易	新プログレススタイプのみ可
	H. 8/ 9 ~ H.12/ 9		オートエアコンコンピューター	難・易	
E-JZX101	H. 8/ 9 ~ H.10/ 8	2JZ-GE	×		

詳しくは、本資料の最終ページの車両グレード別ハイブリッドナビゲーション適合一覧をご参照ください。

車速信号取り出しユニット位置

ADDZEST

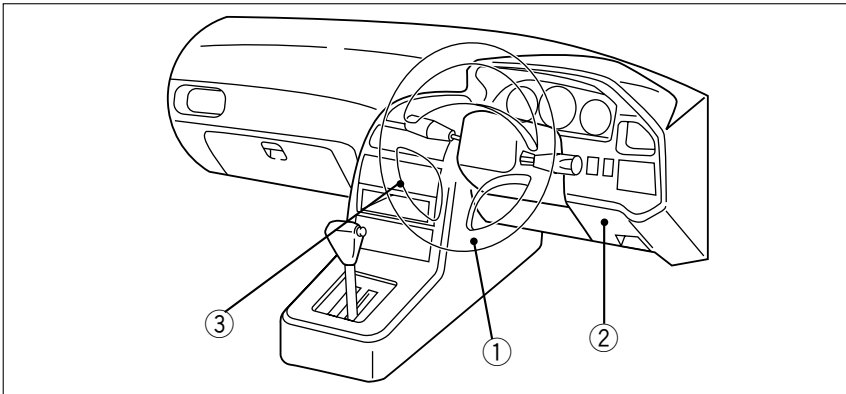

エンジンコントロールユニット

パワーステアリングコントロールユニット

オートエアコンコンピューターユニット

①エンジンコントロールユニット

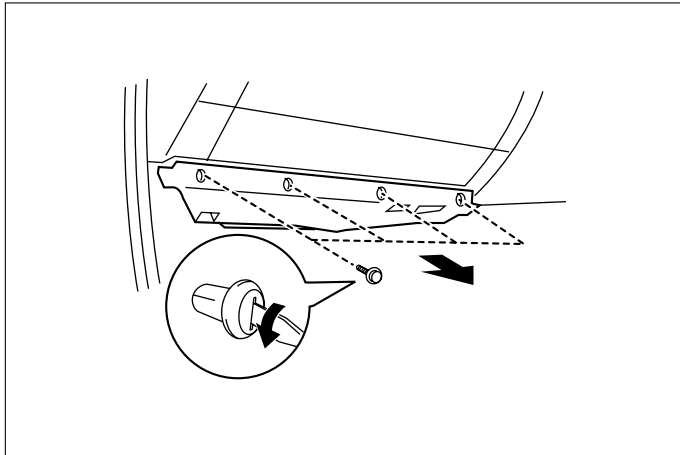

(1)インストルメントアンダーカバーを取外します。

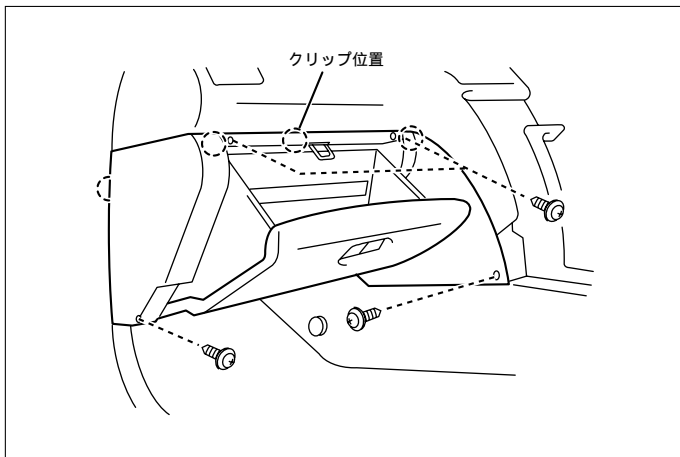

(2)グローブボックスA ｻｯｼを取外します。

車速信号用コネクター接続位置と線材色

1G-FE , 2L-TE

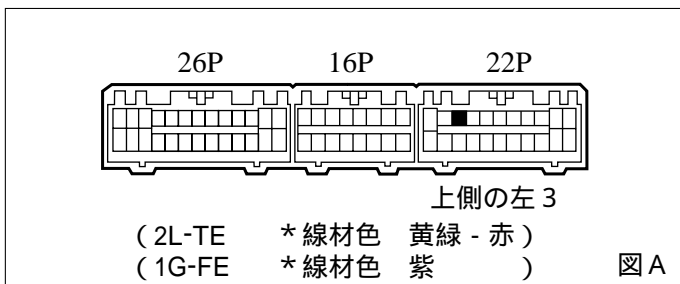

1JZ-GE・4WD車 , 1JZ-GTE・MT車

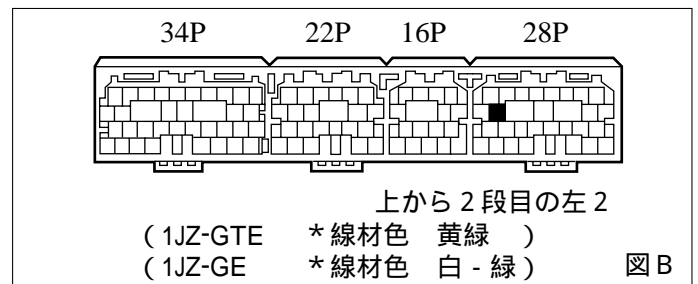

4S-FE (H. 9/ 4 ~ H.12/10)

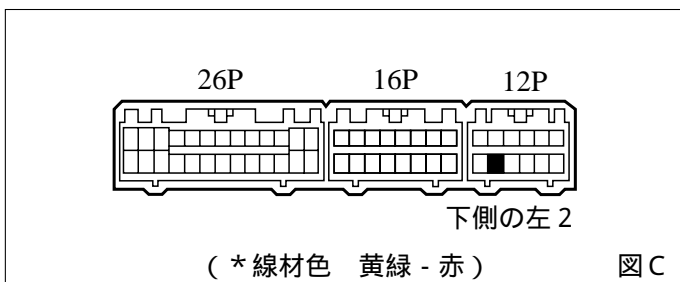

●線材色はあくまで目安にして下さい。

②パワーステアリングコントロールユニット

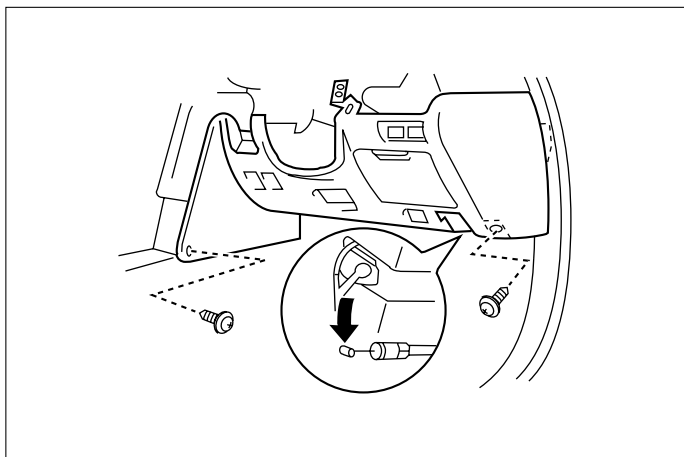

(1)インストルメントアンダーカバー(RH) を取外します。

車速信号用コネクタ-接続位置と線材色

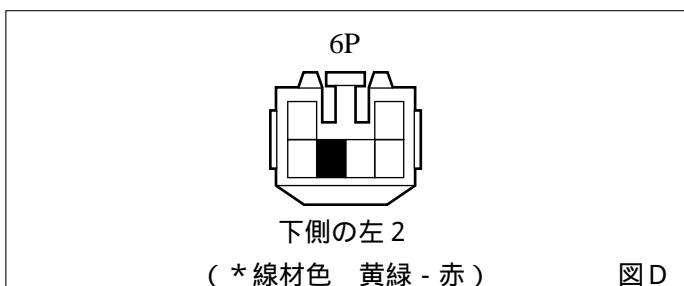

- 線材色はあくまで目安にして下さい。

③オートエアコンコンピューターユニット

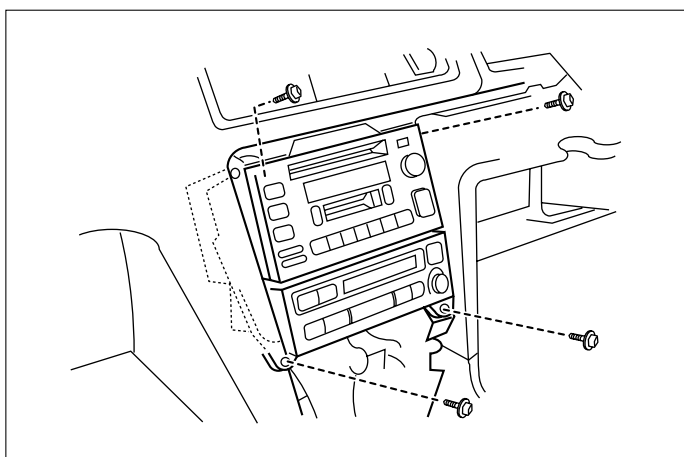

(1)シフトレバーカバーを取外します。

(2)センターパネルを取外します。

(3)オーディオA ssyを取外します。
(下側がオートエアコンユニットです)

車速信号用コネクタ-接続位置と線材色

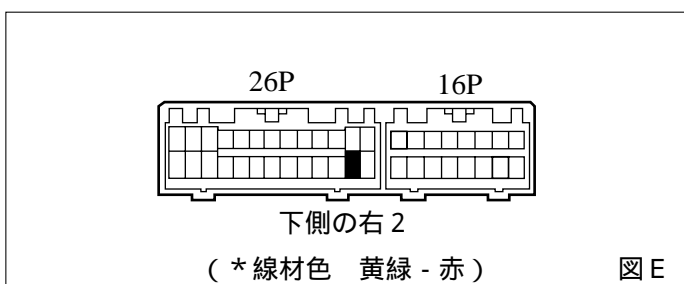

- 線材色はあくまで目安にして下さい。

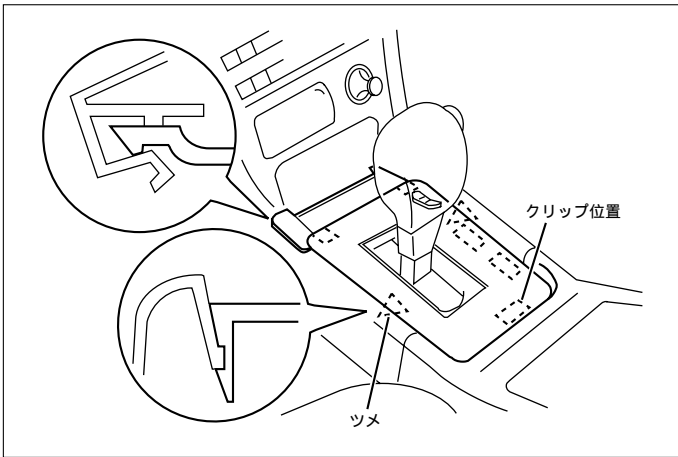

(1) シフトレバーカバーを取外します。

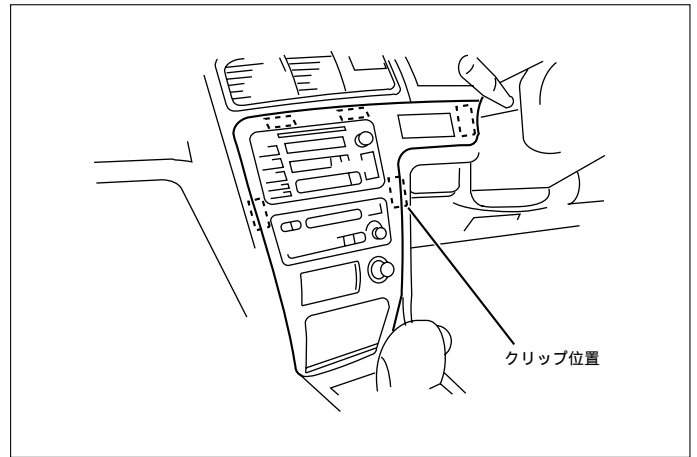

(2) センターパネルを取外します。

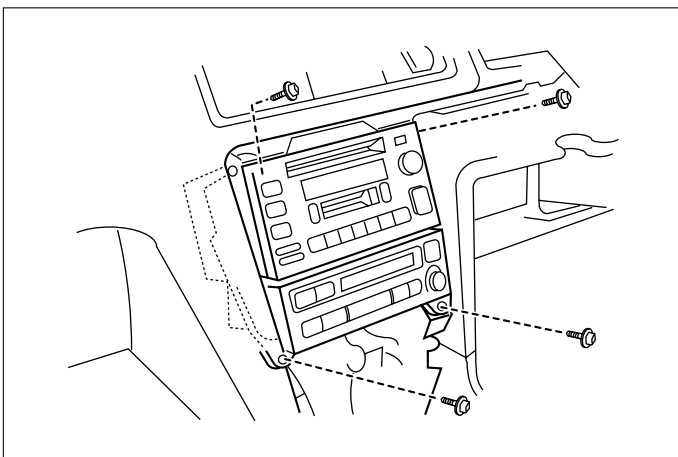

(3) オーディオ Assy を取外します。

オーディオカプラ
ライブサウンドシステム
カセット一体AM/FM ETラジオ，AM/FM ETラジオ

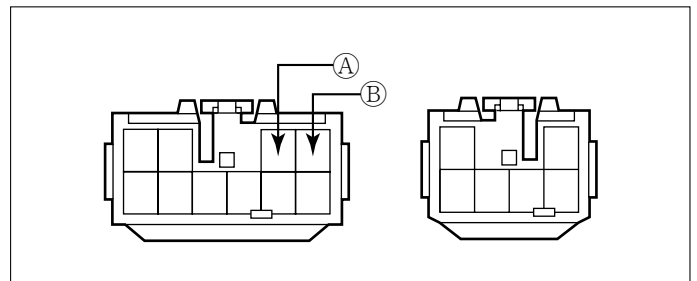

Ⓐ：ACC電源⊕（*線材色 灰）

Ⓑ：バックアップ電源⊕（*線材色 青 - 黄）

リアコンビネーションランプ

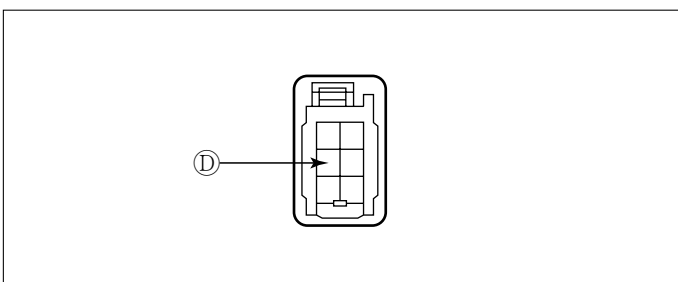

Ⓓ：バックランプ電源⊕（*線材色 赤 - 黒）

メーカー	車名 TOYOTA グレード	年式	車輦型式	エンジン型式	車速信号1		車速信号2		車速信号3		駆動方式	備考
					エンジンコントロール		パワーステアリング		オートエアコンコンピューター			
					位置	形状	位置	形状	位置	形状		
	3000EFI ヲイカ&24 VVT-i グラデ G	4ド アド トッ	H.10/ 8 ~ H.12/ 10	GF-JZX101	2JZ-GE			D		E	FR	
	2500EFI ヲイカ&24 VVT-i グラデ G	4ド アド トッ	H.10/ 8 ~ H.12/ 10	GF-JZX100	1JZ-GE			D		E	FR	
	2500EFI ヲイカ&24 VVT-i グラデ	4ド アド トッ	H.10/ 8 ~ H.12/ 10	GF-JZX100	1JZ-GE			D		E	FR	
	2000EFI 24R 16V VVT-i グラデ	4ド アド トッ	H.10/ 8 ~ H.12/ 10	GF-GX100	1G-FE		A			E	FR	
	2400デ イーゼ 16V グラデ	4ド アド トッ	H.10/ 8 ~ H.12/ 10	KD-LX100	2L-TE		A			E	FR	
	2500EFI ヲイカ&24 VVT-i グラデ-V	4ド アド トッ	H.10/ 8 ~ H.12/ 10	GF-JZX100	1JZ-GTE	B(MT)		D		E	FR	MT車のみ可
	2500EFI ヲイカ&24 VVT-i グラデ-S	4ド アド トッ	H.10/ 8 ~ H.12/ 10	GF-JZX100	1JZ-GE			D		E	FR	
	2000EFI 24R 16V VVT-i グラデ	4ド アド トッ	H.10/ 8 ~ H.12/ 10	GF-GX100	1G-FE		A			E	FR	
	2500EFI VVT-i グラデ Four	4ド アド トッ	H.10/ 8 ~ H.12/ 10	GF-JZX105	1JZ-GE		B		D	E	7R4&4WD	
	2500EFI VVT-i グラデ Four GL 16V	4ド アド トッ	H.10/ 8 ~ H.12/ 10	GF-JZX105	1JZ-GE		B		D	E	7R4&4WD	
	2000EFI 24R 16V VVT-i グラデ Four	4ド アド トッ	H.10/ 8 ~ H.12/ 10	GF-GX105	1G-FE		B		D	E	7R4&4WD	
	2000EFI 24R 16V VVT-i グラデ Four GL 16V	4ド アド トッ	H.10/ 8 ~ H.12/ 10	GF-GX105	1G-FE		B		D	E	7R4&4WD	
	3000EFI ヲイカ&24 VVT-i グラデ G	4ド アド トッ	H. 9/ 7 ~ H.10/ 8	E-JZX101	2JZ-GE			D		E	FR	
	2500EFI ヲイカ&24 VVT-i グラデ G	4ド アド トッ	H. 9/ 7 ~ H.10/ 8	E-JZX100	1JZ-GE			D		E	FR	
	2500EFI ヲイカ&24 VVT-i グラデ	4ド アド トッ	H. 9/ 7 ~ H.10/ 8	E-JZX100	1JZ-GE			D		E	FR	
	2000EFI 24R 16V グラデ	4ド アド トッ	H. 9/ 7 ~ H.10/ 8	E-GX100	1G-FE		A			E	FR	
	2400デ イーゼ 16V グラデ	4ド アド トッ	H. 9/ 7 ~ H.10/ 8	KD-LX100	2L-TE		A			E	FR	
	2400デ イーゼ 16V GL	4ド アド トッ	H. 9/ 7 ~ H.10/ 8	KD-LX100	2L-TE		A			E	FR	
	2500EFI ヲイカ&24 VVT-i グラデ-V	4ド アド トッ	H. 9/ 7 ~ H.10/ 8	E-JZX100	1JZ-GTE	B(MT)		D		E	FR	MT車のみ可
	2500EFI ヲイカ&24 VVT-i グラデ-S	4ド アド トッ	H. 9/ 7 ~ H.10/ 8	E-JZX100	1JZ-GE			D		E	FR	
	2000EFI ヲイカ&24 グラデ	4ド アド トッ	H. 9/ 7 ~ H.10/ 8	E-GX100	1G-FE		A			E	FR	
	2500EFI VVT-i グラデ Four	4ド アド トッ	H. 9/ 7 ~ H.10/ 8	E-JZX105	1JZ-GE		B		D	E	7R4&4WD	
	2500EFI VVT-i グラデ Four GL 16V	4ド アド トッ	H. 9/ 7 ~ H.10/ 8	E-JZX105	1JZ-GE		B		D	E	7R4&4WD	
	3000EFI ヲイカ&24 VVT-i グラデ G	4ド アド トッ	H. 8/ 9 ~ H. 9/ 7	E-JZX101	2JZ-GE			D		E	FR	
	2500EFI ヲイカ&24 VVT-i グラデ G	4ド アド トッ	H. 8/ 9 ~ H. 9/ 7	E-JZX100	1JZ-GE			D		E	FR	
	2500EFI ヲイカ&24 VVT-i グラデ	4ド アド トッ	H. 8/ 9 ~ H. 9/ 7	E-JZX100	1JZ-GE			D		E	FR	
	2000EFI 24R 16V グラデ	4ド アド トッ	H. 8/ 9 ~ H. 9/ 7	E-GX100	1G-FE		A			E	FR	
	2400デ イーゼ 16V グラデ	4ド アド トッ	H. 8/ 9 ~ H. 9/ 7	KD-LX100	2L-TE		A			E	FR	
	2400デ イーゼ 16V GL	4ド アド トッ	H. 8/ 9 ~ H. 9/ 7	KD-LX100	2L-TE		A			E	FR	
	2500EFI ヲイカ&24 VVT-i グラデ-V	4ド アド トッ	H. 8/ 9 ~ H. 9/ 7	E-JZX100	1JZ-GTE	B(MT)		D		E	FR	MT車のみ可
	2500EFI ヲイカ&24 VVT-i グラデ-S	4ド アド トッ	H. 8/ 9 ~ H. 9/ 7	E-JZX100	1JZ-GE			D		E	FR	
	2000EFI ヲイカ&24 グラデ	4ド アド トッ	H. 8/ 9 ~ H. 9/ 7	E-GX100	1G-FE		A			E	FR	
	2500EFI VVT-i グラデ Four	4ド アド トッ	H. 8/ 9 ~ H. 9/ 7	E-JZX105	1JZ-GE		B		D	E	7R4&4WD	
	2500EFI VVT-i グラデ Four GL 16V	4ド アド トッ	H. 8/ 9 ~ H. 9/ 7	E-JZX105	1JZ-GE		B		D	E	7R4&4WD	

メーカー	車名 TOYOTA グレード	年式	車輦型式	エンジン型式	車速信号1		車速信号2		車速信号3		駆動方式	備考
					エンジンコントロール		パワーステアリング		オートエアコンコンピューター			
					位置	形状	位置	形状	位置	形状		
	2500EFI ヲイカ&24 9-8 VVT-i グラデ-V	4ド アド トッ	H.10/ 8 ~ H.12/ 10	GF-JZX100	1JZ-GTE	B(MT)		D		E	FR	MT車のみ可
	2500EFI ヲイカ&24 VVT-i グラデ-S	4ド アド トッ	H.10/ 8 ~ H.12/ 10	GF-JZX100	1JZ-GE			D		E	FR	
	2000EFI 24R 16V VVT-i グラデ	4ド アド トッ	H.10/ 8 ~ H.12/ 10	GF-GX100	1G-FE		A			E	FR	
	3000EFI ヲイカ&24 VVT-i 7R4	4ド アド トッ	H.10/ 8 ~ H.12/ 10	GF-JZX101	2JZ-GE			D		E	FR	
	2500EFI ヲイカ&24 VVT-i 7R4 G	4ド アド トッ	H.10/ 8 ~ H.12/ 10	GF-JZX100	1JZ-GE			D		E	FR	
	2500EFI ヲイカ&24 VVT-i 7R4	4ド アド トッ	H.10/ 8 ~ H.12/ 10	GF-JZX100	1JZ-GE			D		E	FR	
	2000EFI 24R 16V VVT-i 7R4	4ド アド トッ	H.10/ 8 ~ H.12/ 10	GF-GX100	1G-FE		A			E	FR	
	1800EFI 16R 16V ライネ	4ド アド トッ	H.10/ 8 ~ H.12/ 10	GF-SX100	4S-FE		C			E	FR	
	1800EFI 16R 16V XL	4ド アド トッ	H.10/ 8 ~ H.12/ 10	GF-SX100	4S-FE		C			E	FR	
	2400デ イーゼ 16V 7R4	4ド アド トッ	H.10/ 8 ~ H.12/ 10	KD-LX100	2L-TE		A			E	FR	
	2500EFI VVT-i 7R4 Four	4ド アド トッ	H.10/ 8 ~ H.12/ 10	GF-JZX105	1JZ-GE		B		D	E	7R4&4WD	
	2500EFI VVT-i 7R4 Four GL 16V	4ド アド トッ	H.10/ 8 ~ H.12/ 10	GF-JZX105	1JZ-GE		B		D	E	7R4&4WD	
	2000EFI VVT-i 7R4 Four	4ド アド トッ	H.10/ 8 ~ H.12/ 10	GF-GX105	1G-FE		B		D	E	7R4&4WD	
	2000EFI VVT-i 7R4 Four SL 16V	4ド アド トッ	H.10/ 8 ~ H.12/ 10	GF-GX105	1G-FE		B		D	E	7R4&4WD	
	1800EFI 16R 16V ライネ	4ド アド トッ	H. 9/ 7 ~ H.10/ 8	E-SX100	4S-FE		C			E	FR	
	1800EFI 16R 16V XL	4ド アド トッ	H. 9/ 7 ~ H.10/ 8	E-SX100	4S-FE		C			E	FR	
	3000EFI ヲイカ&24 VVT-i 7R4 G	4ド アド トッ	H. 9/ 7 ~ H.10/ 8	E-JZX101	2JZ-GE			D		E	FR	
	2500EFI ヲイカ&24 VVT-i 7R4 G	4ド アド トッ	H. 9/ 7 ~ H.10/ 8	E-JZX100	1JZ-GE			D		E	FR	
	2500EFI ヲイカ&24 VVT-i 7R4	4ド アド トッ	H. 9/ 7 ~ H.10/ 8	E-JZX100	1JZ-GE			D		E	FR	
	2000EFI 24R 16V 7R4	4ド アド トッ	H. 9/ 7 ~ H.10/ 8	E-GX100	1G-FE		A			E	FR	
	2400デ イーゼ 16V 7R4	4ド アド トッ	H. 9/ 7 ~ H.10/ 8	KD-LX100	2L-TE		A			E	FR	
	2400デ イーゼ 16V GL	4ド アド トッ	H. 9/ 7 ~ H.10/ 8	KD-LX100	2L-TE		A			E	FR	
	2500EFI ヲイカ&24 9-8 VVT-i グラデ-V	4ド アド トッ	H. 9/ 7 ~ H.10/ 8	E-JZX100	1JZ-GTE	B(MT)		D		E	FR	MT車のみ可
	2500EFI ヲイカ&24 VVT-i グラデ-S	4ド アド トッ	H. 9/ 7 ~ H.10/ 8	E-JZX100	1JZ-GE			D		E	FR	
	2000EFI ヲイカ&24 グラデ	4ド アド トッ	H. 9/ 7 ~ H.10/ 8	E-GX100	1G-FE		A			E	FR	
	2500EFI VVT-i 7R4 Four	4ド アド トッ	H. 9/ 7 ~ H.10/ 8	E-JZX105	1JZ-GE		B		D	E	7R4&4WD	
	2500EFI VVT-i 7R4 Four GL 16V	4ド アド トッ	H. 9/ 7 ~ H.10/ 8	E-JZX105	1JZ-GE		B		D	E	7R4&4WD	
	1800EFI 16R 16V ライネ	4ド アド トッ	H. 9/ 4 ~ H. 9/ 7	E-SX100	4S-FE		C			E	FR	
	1800EFI 16R 16V XL	4ド アド トッ	H. 9/ 4 ~ H. 9/ 7	E-SX100	4S-FE		C			E	FR	
	3000EFI ヲイカ&24 VVT-i 7R4 G	4ド アド トッ	H. 9/ 4 ~ H. 9/ 7	E-JZX101	2JZ-GE			D		E	FR	
	2500EFI ヲイカ&24 VVT-i 7R4 G	4ド アド トッ	H. 9/ 4 ~ H. 9/ 7	E-JZX100	1JZ-GE			D		E	FR	
	2500EFI ヲイカ&24 VVT-i 7R4	4ド アド トッ	H. 9/ 4 ~ H. 9/ 7	E-JZX100	1JZ-GE			D		E	FR	
	2000EFI 24R 16V 7R4	4ド アド トッ	H. 9/ 4 ~ H. 9/ 7	E-GX100	1G-FE		A			E	FR	
	2400デ イーゼ 16V 7R4	4ド アド トッ	H. 9/ 4 ~ H. 9/ 7	KD-LX100	2L-TE		A			E	FR	
	2400デ イーゼ 16V GL	4ド アド トッ	H. 9/ 4 ~ H. 9/ 7	KD-LX100	2L-TE		A			E	FR	
	2500EFI ヲイカ&24 VVT-i グラデ-V	4ド アド トッ	H. 9/ 4 ~ H. 9/ 7	E-JZX100	1JZ-GTE	B(MT)		D		E	FR	MT車のみ可
	2500EFI ヲイカ&24 VVT-i グラデ-S	4ド アド トッ	H. 9/ 4 ~ H. 9/ 7	E-JZX100	1JZ-GE			D		E	FR	
	2000EFI ヲイカ&24 グラデ	4ド アド トッ	H. 9/ 4 ~ H. 9/ 7	E-GX100	1G-FE		A			E	FR	
	2500EFI VVT-i 7R4 Four	4ド アド トッ	H. 9/ 4 ~ H. 9/ 7	E-JZX105	1JZ-GE		B		D	E	7R4&4WD	
	2500EFI VVT-i 7R4 Four GL 16V	4ド アド トッ	H. 9/ 4 ~ H. 9/ 7	E-JZX105	1JZ-GE		B		D	E	7R4&4WD	

* 《無断複製禁止》本資料をADDZEST以外の製品に使用した場合に生じる全ての不具合については、当社は一切の責任を負いません。

メーカー	車名	年式	車輦型式	エンジン型式	車速信号1		車速信号2		車速信号3		駆動方式	備考
					エンジンコントロール		パワーステアリング		オートエアコンコンピューター			
					位置	形状	位置	形状	位置	形状		
TOYOTA	カシ(GX100)											
グレード	車輦タイプ											
3000EFI	カシ24 VVT-i エコモード G	H. 10 / 8 ~ H. 12 / 10	GF-JZX101	2JZ-GE			D		E		FR	
2500EFI	カシ24 VVT-i エコモード G	H. 10 / 8 ~ H. 12 / 10	GF-JZX100	1JZ-GE			D		E		FR	
2500EFI	カシ24 VVT-i エコモード	H. 10 / 8 ~ H. 12 / 10	GF-JZX100	1JZ-GE			D		E		FR	
2500EFI	カシ24 VVT-i スーパースポーツ	H. 10 / 8 ~ H. 12 / 10	GF-JZX100	1JZ-GE			D		E		FR	
2000EFI	2400 1JZ VVT-i エコモード	H. 10 / 8 ~ H. 12 / 10	GF-GX100	1G-FE		A			E		FR	
2000EFI	2400 1JZ VVT-i スーパースポーツ	H. 10 / 8 ~ H. 12 / 10	GF-GX100	1G-FE		A			E		FR	
2400EFI	ディーゼルスーパースポーツ	H. 10 / 8 ~ H. 12 / 10	KD-LX100	2L-TE		A			E		FR	
2500EFI	VVT-i スーパースポーツ Four	H. 10 / 8 ~ H. 12 / 10	GF-JZX105	1JZ-GE		A		D	E		フルタイム4WD	
2500EFI	VVT-i スーパースポーツ Four G 1JZ	H. 10 / 8 ~ H. 12 / 10	GF-JZX105	1JZ-GE		A		D	E		フルタイム4WD	
2000EFI	2400 1JZ VVT-i スーパースポーツ Four	H. 10 / 8 ~ H. 12 / 10	GF-GX105	1G-FE		A			E		フルタイム4WD	
2000EFI	2400 1JZ VVT-i スーパースポーツ Four SR 1JZ	H. 10 / 8 ~ H. 12 / 10	GF-GX105	1G-FE		A			E		フルタイム4WD	
2500EFI	カシ24ターボ VVT-i 1JZ	H. 10 / 8 ~ H. 12 / 10	GF-JZX100	1JZ-GTE		B (MT)		D	E		FR	MT車のみ可
2500EFI	カシ24 VVT-i 1JZ	H. 10 / 8 ~ H. 12 / 10	GF-JZX100	1JZ-GE		A		D	E		FR	
2000EFI	カシ24 VVT-i 1JZ	H. 10 / 8 ~ H. 12 / 10	GF-GX100	1G-FE		A		D	E		FR	
3000EFI	カシ24 VVT-i エコモード G	H. 9 / 7 ~ H. 10 / 8	E-JZX101	2JZ-GE				D	E		FR	
2500EFI	カシ24 VVT-i エコモード G	H. 9 / 7 ~ H. 10 / 8	E-JZX100	1JZ-GE				D	E		FR	
2500EFI	カシ24 VVT-i エコモード	H. 9 / 7 ~ H. 10 / 8	E-JZX100	1JZ-GE				D	E		FR	
2500EFI	カシ24 VVT-i スーパースポーツ	H. 9 / 7 ~ H. 10 / 8	E-JZX100	1JZ-GE				D	E		FR	
2000EFI	カシ24 エコモード	H. 9 / 7 ~ H. 10 / 8	E-GX100	1G-FE		A			E		FR	
2000EFI	カシ24 スーパースポーツ	H. 9 / 7 ~ H. 10 / 8	E-GX100	1G-FE		A			E		FR	
2500EFI	カシ24ターボ VVT-i 1JZ	H. 9 / 7 ~ H. 10 / 8	E-JZX100	1JZ-GTE		B (MT)		D	E		FR	MT車のみ可
2500EFI	カシ24 VVT-i 1JZ	H. 9 / 7 ~ H. 10 / 8	E-JZX100	1JZ-GE				D	E		FR	
2500EFI	VVT-i スーパースポーツ Four	H. 9 / 7 ~ H. 10 / 8	E-JZX105	1JZ-GE		B		D	E		フルタイム4WD	
2500EFI	VVT-i スーパースポーツ Four G 1JZ	H. 9 / 7 ~ H. 10 / 8	E-JZX105	1JZ-GE		B		D	E		フルタイム4WD	
2400EFI	ディーゼルスーパースポーツ	H. 9 / 7 ~ H. 10 / 8	KD-LX100	2L-TE		A			E		FR	
2400EFI	ディーゼルスーパースポーツ SC	H. 9 / 7 ~ H. 10 / 8	KD-LX100	2L-TE		A			E		FR	
3000EFI	カシ24 VVT-i エコモード G	H. 8 / 9 ~ H. 9 / 7	E-JZX101	2JZ-GE				D			FR	
2500EFI	カシ24 VVT-i エコモード G	H. 8 / 9 ~ H. 9 / 7	E-JZX100	1JZ-GE				D			FR	
2500EFI	カシ24 VVT-i エコモード	H. 8 / 9 ~ H. 9 / 7	E-JZX100	1JZ-GE				D			FR	
2500EFI	カシ24 VVT-i スーパースポーツ	H. 8 / 9 ~ H. 9 / 7	E-JZX100	1JZ-GE				D			FR	
2000EFI	カシ24 エコモード	H. 8 / 9 ~ H. 9 / 7	E-GX100	1G-FE		A					FR	
2000EFI	カシ24 スーパースポーツ	H. 8 / 9 ~ H. 9 / 7	E-GX100	1G-FE		A					FR	
2500EFI	カシ24ターボ VVT-i 1JZ	H. 8 / 9 ~ H. 9 / 7	E-JZX100	1JZ-GTE		B (MT)		D			FR	MT車のみ可
2500EFI	カシ24 VVT-i 1JZ	H. 8 / 9 ~ H. 9 / 7	E-JZX100	1JZ-GE				D			FR	
2500EFI	VVT-i スーパースポーツ Four	H. 8 / 9 ~ H. 9 / 7	E-JZX105	1JZ-GE		B		D			フルタイム4WD	
2500EFI	VVT-i スーパースポーツ Four G 1JZ	H. 8 / 9 ~ H. 9 / 7	E-JZX105	1JZ-GE		B		D			フルタイム4WD	
2400EFI	ディーゼルスーパースポーツ	H. 8 / 9 ~ H. 9 / 7	KD-LX100	2L-TE		A					FR	
2400EFI	ディーゼルスーパースポーツ SC	H. 8 / 9 ~ H. 9 / 7	KD-LX100	2L-TE		A					FR	