

車種名	年式	型式	管理No.
スターレット	H. 7/12 ~ H.11/ 8	E-EP91	ト-81

00/11 作成

ハイブリッドナビゲーション適合早見一覧

ADDZEST

車両型式	年式	エンジン型式	接続ユニット	難易度	備考
E-EP91,95	H. 7/12 ~ H.11/ 8	4E-FE	エンジンコントロールユニット	難・易	
E-EP91,95	H. 7/12 ~ H.11/ 8	4E-FTE	エンジンコントロールユニット	難・易	
KD-NP90	H. 7/12 ~ H.11/ 8	IN(AT)	ミッションコントロールユニット	難・易	AT車のみ可
KD-NP90	H. 7/12 ~ H.11/ 8	IN(MT)	プレヒーティングタイマー	難・易	MT車のみ可

詳しくは、本資料の最終ページの車両グレード別ハイブリッドナビゲーション適合一覧をご参照ください。

車速信号取出しユニット位置

ADDZEST

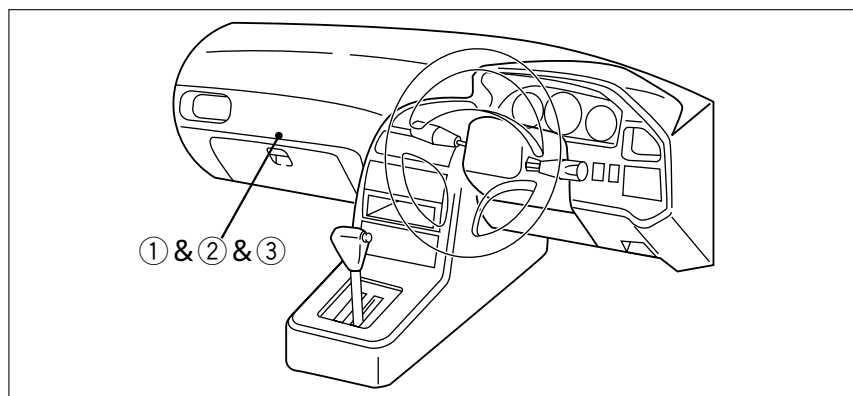

エンジンコントロールユニット
 エミッションコントロールユニット
 プレヒーティングタイマー

車速信号接続要領

ADDZEST

①エンジンコントロールユニット&②エミッションコントロールユニット&③プレヒーティングタイマー

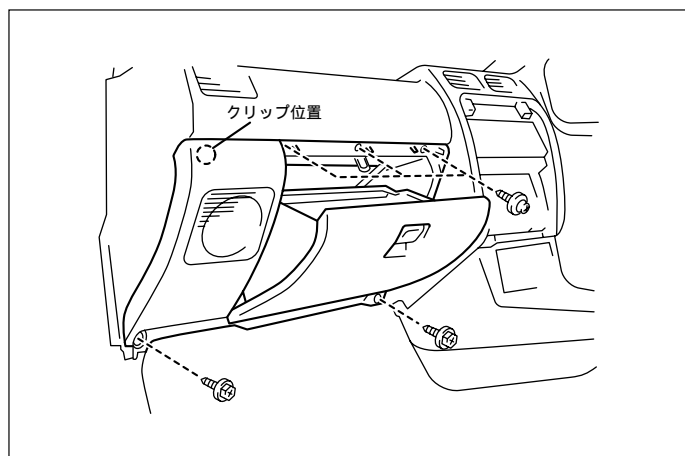

(1)グローブボックスA Assyを取外します。

①エンジンコントロールユニット

車速信号用コネクタ接続位置と線材色

4E-FE (H. 7/12 ~ H. 9/12)

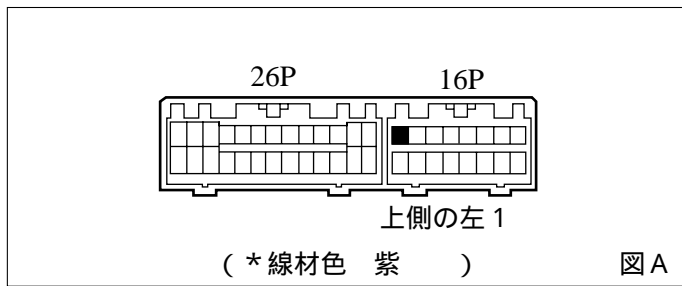

4E-FTE

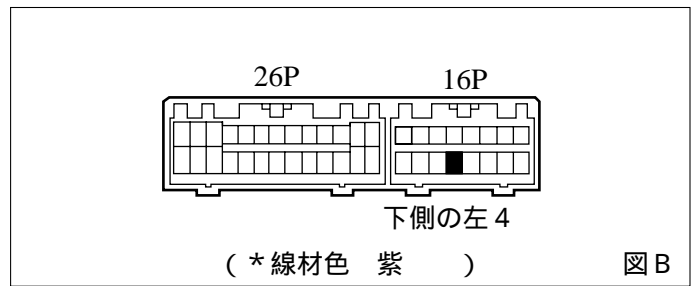

4E-FE (H. 9/12 ~ H.11/ 8)

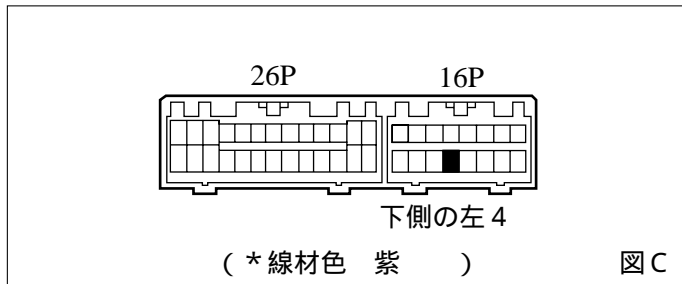

●線材色はあくまで目安にして下さい。

②エミッションコントロールユニット

車速信号用コネクタ接続位置と線材色

1N・AT車

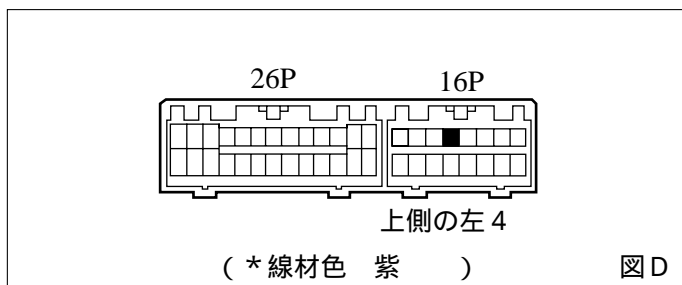

③プレヒーティングタイマー

車速信号用コネクタ接続位置と線材色

1N・MT車

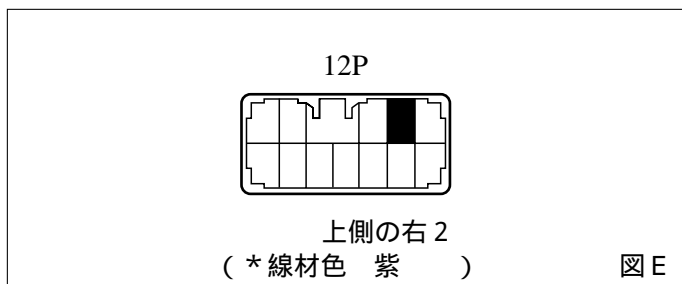

●線材色はあくまで目安にして下さい。

オーディオの取外し要領

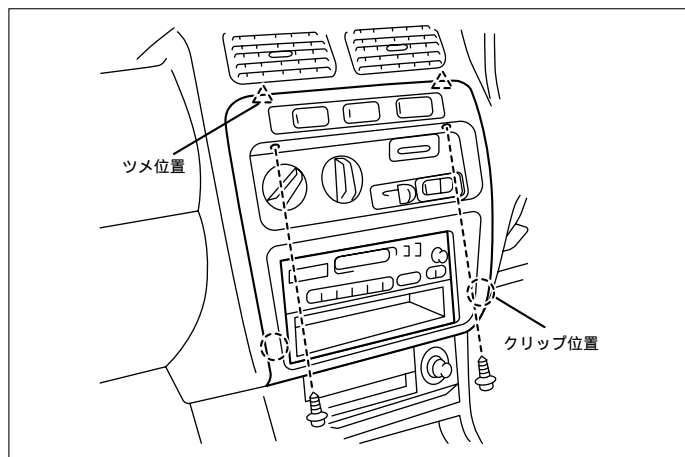

(1) センタークラスターを取外します。

(2) オーディオA ssyを取外します。

オーディオカプラ

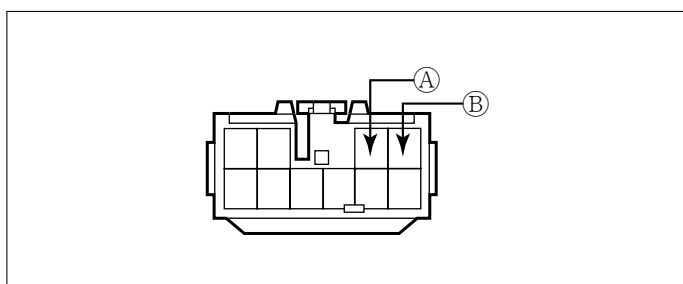

Ⓐ: ACC電源⊕ (*線材色 灰)

Ⓑ: バックアップ電源⊕ (*線材色 青 - 黄)

バック信号接続要領

リアコンビネーションランプ

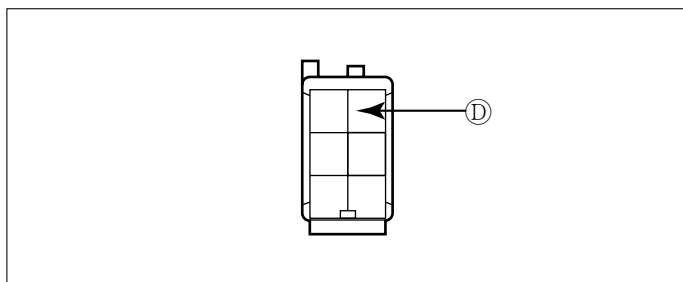

Ⓓ: バックランプ電源⊕ (*線材色 赤 - 黒)

メーカー	車名 ※レフト(EP91)	年 式	車種型式	エンジン型式	車速信号 1		車速信号 2		車速信号 3		駆動方式	備 考
					エンジンコントロール		エミッションコントロール		プレヒーティング			
					位置	形状	位置	形状	位置	形状		
ガソリンフレックス	3ドアハッチバック	H. 9/12 ~ H. 11/8	E-EP91	4E-FE		C					FF	
ガソリンフレックス	3ドアハッチバック	H. 9/12 ~ H. 11/8	E-EP91	4E-FE		C					FF	
ガソリンフレックス	3ドアハッチバック	H. 9/12 ~ H. 11/8	E-EP91	4E-FE		C					FF	
ディーゼルフleks	3ドアハッチバック	H. 9/12 ~ H. 11/8	KD-NP90	1N				D(AT)		E(MT)	FF	
ガソリンフレックス	5ドアハッチバック	H. 9/12 ~ H. 11/8	E-EP91	4E-FE		C					FF	
ガソリンフレックス	5ドアハッチバック	H. 9/12 ~ H. 11/8	E-EP91	4E-FE		C					FF	
ディーゼルフleks	5ドアハッチバック	H. 9/12 ~ H. 11/8	KD-NP90	1N				D(AT)		E(MT)	FF	
4WD ガソリンフレックス	3ドアハッチバック	H. 9/12 ~ H. 11/8	E-EP95	4E-FE		C					7MT/4WD	
4WD ガソリンフレックス	3ドアハッチバック	H. 9/12 ~ H. 11/8	E-EP95	4E-FE		C					7MT/4WD	
4WD ガソリンフレックス	5ドアハッチバック	H. 9/12 ~ H. 11/8	E-EP95	4E-FE		C					7MT/4WD	
4WD ガソリンフレックス	5ドアハッチバック	H. 9/12 ~ H. 11/8	E-EP95	4E-FE		C					7MT/4WD	
ガソリンカブリオ	3ドアハッチバック	H. 9/12 ~ H. 11/8	E-EP91	4E-FE		C					FF	
ガソリンカブリオ	5ドアハッチバック	H. 9/12 ~ H. 11/8	E-EP91	4E-FE		C					FF	
4WD ガソリンカブリオ	3ドアハッチバック	H. 9/12 ~ H. 11/8	E-EP95	4E-FE		C					7MT/4WD	
4WD ガソリンカブリオ	5ドアハッチバック	H. 9/12 ~ H. 11/8	E-EP95	4E-FE		C					7MT/4WD	
グランドV	3ドアハッチバック	H. 9/12 ~ H. 11/8	E-EP91	4E-FTE		B					FF	
グランドS	3ドアハッチバック	H. 9/12 ~ H. 11/8	E-EP91	4E-FE		C					FF	
ガソリンカブリオ	3ドアハッチバック	H. 9/4 ~ H. 9/12	E-EP91	4E-FE		A					FF	
4WD ガソリンカブリオ	3ドアハッチバック	H. 9/4 ~ H. 9/12	E-EP95	4E-FE		A					7MT/4WD	
ガソリンフレックス	3ドアハッチバック	H. 7/12 ~ H. 9/12	E-EP91	4E-FE		A					FF	
ガソリンフレックス	3ドアハッチバック	H. 7/12 ~ H. 9/12	E-EP91	4E-FE		A					FF	
ガソリンフレックス	3ドアハッチバック	H. 7/12 ~ H. 9/12	E-EP91	4E-FE		A					FF	
ディーゼルフleks	3ドアハッチバック	H. 7/12 ~ H. 9/12	KD-NP90	1N				D(AT)		E(MT)	FF	
ガソリンフレックス	5ドアハッチバック	H. 7/12 ~ H. 9/12	E-EP91	4E-FE		A					FF	
ガソリンフレックス	5ドアハッチバック	H. 7/12 ~ H. 9/12	E-EP91	4E-FE		A					FF	
ガソリンフレックス	5ドアハッチバック	H. 7/12 ~ H. 9/12	E-EP91	4E-FE		A					FF	
ディーゼルフleks	5ドアハッチバック	H. 7/12 ~ H. 9/12	KD-NP90	1N				D(AT)		E(MT)	FF	
4WD ガソリンフレックス	3ドアハッチバック	H. 7/12 ~ H. 9/12	E-EP95	4E-FE		A					7MT/4WD	
4WD ガソリンフレックス	3ドアハッチバック	H. 7/12 ~ H. 9/12	E-EP95	4E-FE		A					7MT/4WD	
4WD ガソリンフレックス	5ドアハッチバック	H. 7/12 ~ H. 9/12	E-EP95	4E-FE		A					7MT/4WD	
4WD ガソリンフレックス	5ドアハッチバック	H. 7/12 ~ H. 9/12	E-EP95	4E-FE		A					7MT/4WD	
グランドV	3ドアハッチバック	H. 7/12 ~ H. 9/12	E-EP91	4E-FTE		B					FF	
グランドS	3ドアハッチバック	H. 7/12 ~ H. 9/12	E-EP91	4E-FE		A					FF	