

車種名	年式	型式	管理No.
ハイラックス	H. 6/ 8 ~ H. 9/ 9	GA-YN107	ト-73

00/11 作成

ハイブリッドナビゲーション適合早見一覧

ADDZEST

車両型式	年式	エンジン型式	接続ユニット	難易度	備考
KB-LN108,112	H. 7/ 8 ~ H. 9/ 9	2L-TE	エンジンコントロールユニット	難・・▶易	
GA-YN107	H. 6/ 8 ~ H. 9/ 9	3Y-E	エンジンコントロールユニット	難・・▶易	
KB-LN106,107	H. 6/ 8 ~ H. 9/ 9	3L	×		
KB-LN109	H. 6/ 8 ~ H. 9/ 9	3L	×		

詳しくは、本資料の最終ページの車両グレード別ハイブリッドナビゲーション適合一覧をご参照ください。

車速信号取出しユニット位置

ADDZEST

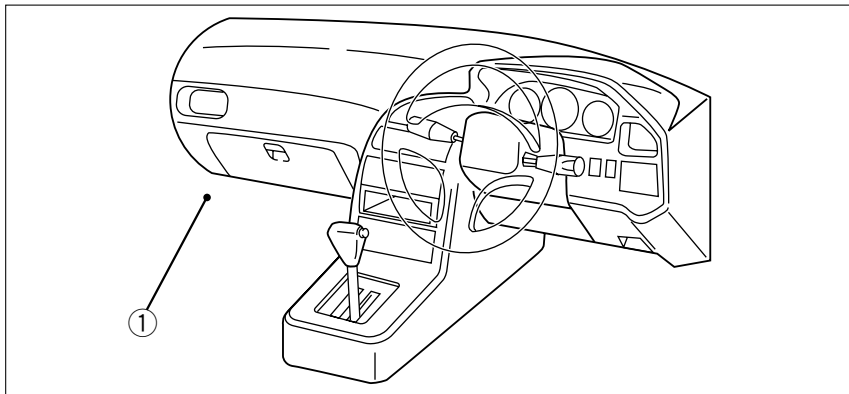

エンジンコントロールユニット

①エンジンコントロールユニット

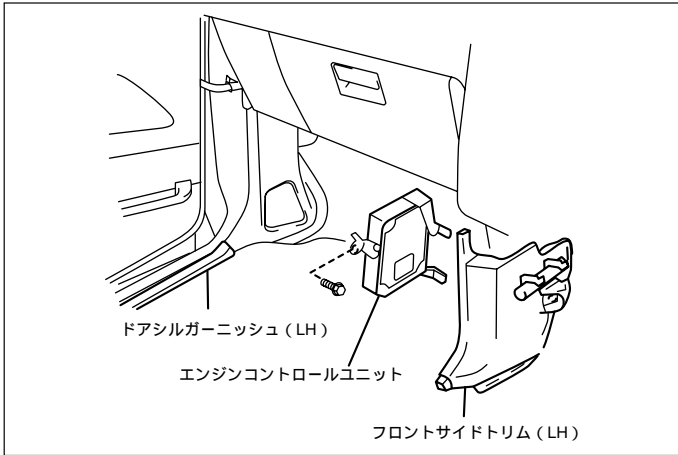

- (1) ドアシルガーニッシュ (LH) を取外します。
- (2) フロントサイドトリム (LH) を取外します。

車速信号用コネクター接続位置と線材色

3Y-E

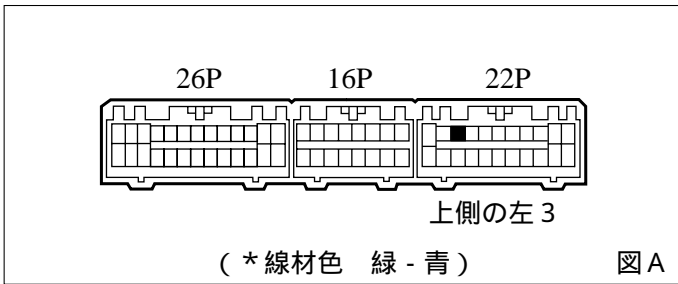

2L-TE ECDシステム付車

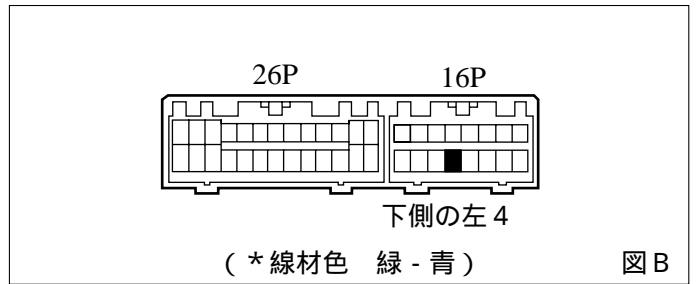

- 線材色はあくまで目安にしてください。

オーディオの取外し要領

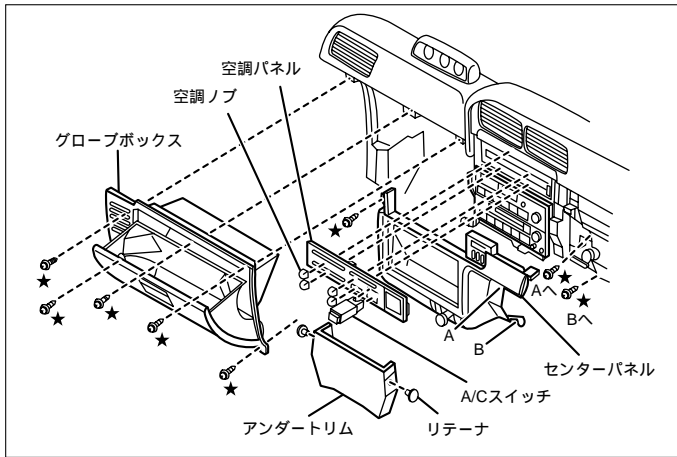

- (1) 印ネジを外し、グローブボックスを取外します。
- (2) 空調ノブ、A/Cスイッチを外し、空調パネルを取外します。
- (3) リテーナを外し、アンダートリムを取外します。
- (4) センターパネルを取外します。
(コネクター類を外します)

オーディオカプラ

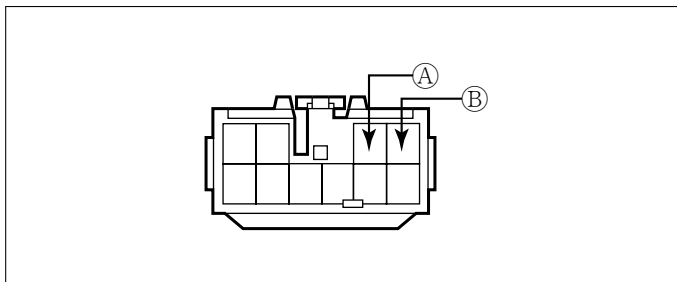

- Ⓐ: ACC電源⊕ (*線材色 灰)
- Ⓑ: バックアップ電源⊕ (*線材色 青 - 黄)

バック信号接続要領

リアコンビネーションランプ

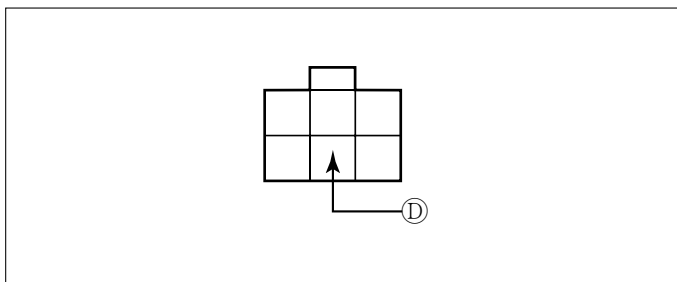

- Ⓓ: バックランプ電源⊕ (*線材色 緑 - 白)

メーカー	車名 トヨタ (Y/N107)	年式	車種型式	エンジン型式	車速信号 1		車速信号 2		車速信号 3		駆動方式	備考		
					エンジンコントロール		位置	形状	位置	形状			位置	形状
					位置	形状								
2400 SSR-X (ワイドナビ)	4ドアダブルキャブ	H. 7/ 8 ~ H. 9/ 9	KB-LN112	2L-TE		B					4WD	ECD付車		
2400 SSR-X	4ドアダブルキャブ	H. 7/ 8 ~ H. 9/ 9	KB-LN108	2L-TE		B					4WD	ECD付車		
2400 SSR	4ドアダブルキャブ	H. 7/ 8 ~ H. 9/ 9	KB-LN108	2L-TE		B					4WD	ECD付車		
2800 SSR-X (ワイドナビ)	4ドアダブルキャブ	H. 7/ 8 ~ H. 9/ 9	KB-LN109	3L		x					4WD			
2800 SSR-X	4ドアダブルキャブ	H. 7/ 8 ~ H. 9/ 9	KB-LN107	3L		x					4WD			
2800 SSR	4ドアダブルキャブ	H. 7/ 8 ~ H. 9/ 9	KB-LN107	3L		x					4WD			
2000 SSR-X	4ドアダブルキャブ	H. 7/ 8 ~ H. 9/ 9	GA-YN107	3Y-E		A					4WD			
2000 SSR	4ドアダブルキャブ	H. 7/ 8 ~ H. 9/ 9	GA-YN107	3Y-E		A					4WD			
2800 SR	4ドアダブルキャブ	H. 7/ 8 ~ H. 9/ 9	KB-LN107	3L		x					4WD			
2800 SR	2ドアシングルキャブ	H. 7/ 8 ~ H. 9/ 9	KB-LN106	3L		x					4WD			
2800 DLX	2ドアシングルキャブ	H. 7/ 8 ~ H. 9/ 9	KB-LN106	3L		x					4WD			
2800 SSR-X (ワイドナビ)	4ドアダブルキャブ	H. 6/ 8 ~ H. 7/ 8	KB-LN109	3L		x					4WD			
2800 SSR-X	4ドアダブルキャブ	H. 6/ 8 ~ H. 7/ 8	KB-LN107	3L		x					4WD			
2800 SSR	4ドアダブルキャブ	H. 6/ 8 ~ H. 7/ 8	KB-LN107	3L		x					4WD			
2000 SSR-X	4ドアダブルキャブ	H. 6/ 8 ~ H. 7/ 8	GA-YN107	3Y-E		A					4WD			
2000 SSR	4ドアダブルキャブ	H. 6/ 8 ~ H. 7/ 8	GA-YN107	3Y-E		A					4WD			
2800 SR	4ドアダブルキャブ	H. 6/ 8 ~ H. 7/ 8	KB-LN107	3L		x					4WD			
2800 SR	2ドアシングルキャブ	H. 6/ 8 ~ H. 7/ 8	KB-LN106	3L		x					4WD			
2800 DLX	2ドアシングルキャブ	H. 6/ 8 ~ H. 7/ 8	KB-LN106	3L		x					4WD			