

車種名	年式	型式	管理No.
グランビア	H. 7/ 8 ~ H.14/ 5	E-RCH11W	ト・71

02/06 作成

ハイブリッドナビゲーション適合早見一覧 **ADDZEST**

車両型式	年式	エンジン型式	接続ユニット	難易度	備考
	H.11/ 8 ~ H.14/ 5		オプションコネクター	難・・易	
GF-VCH10W,16W	H.11/ 8 ~ H.14/ 5	5VZ-FE	エンジンコントロールユニット	難◀・・易	
KH-KCH10W,16W	H.11/ 8 ~ H.14/ 5	1KZ-TE	エミッションコントロールユニット	難◀・・易	
E-VCH10W,16W	H. 9/ 8 ~ H.11/ 8	5VZ-FE	エンジンコントロールユニット	難◀・・易	
E-RCH11W	H. 7/ 8 ~ H.10/ 5	3RZ-FE	エンジンコントロールユニット	難◀・・易	
KD-KCH10W,16W	H. 7/ 8 ~ H.11/ 8	1KZ-TE	エミッションコントロールユニット	難◀・・易	

詳しくは、本資料の最終ページの車両グレード別ハイブリッドナビゲーション適合一覧をご参照ください。

車速信号取出しユニット位置 **ADDZEST**

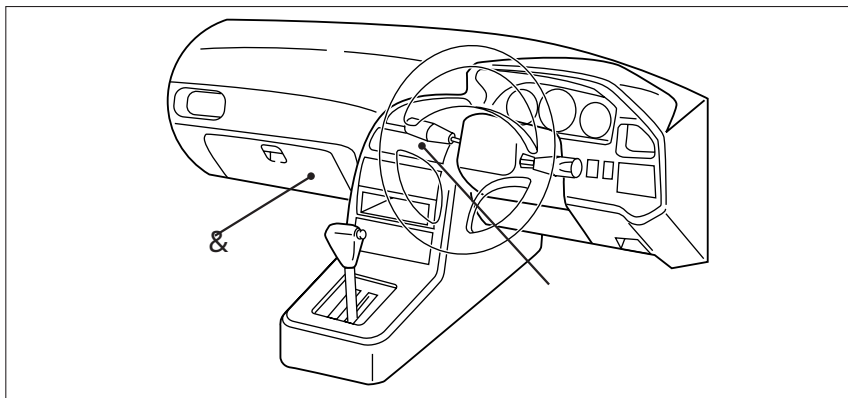

エンジンコントロールユニット
 エミッションコントロールユニット
 オプションコネクター
 (H.11/ 8~H.14/ 5)

車速信号接続要領 **ADDZEST**

エンジンコントロールユニット & エミッションコントロールユニット

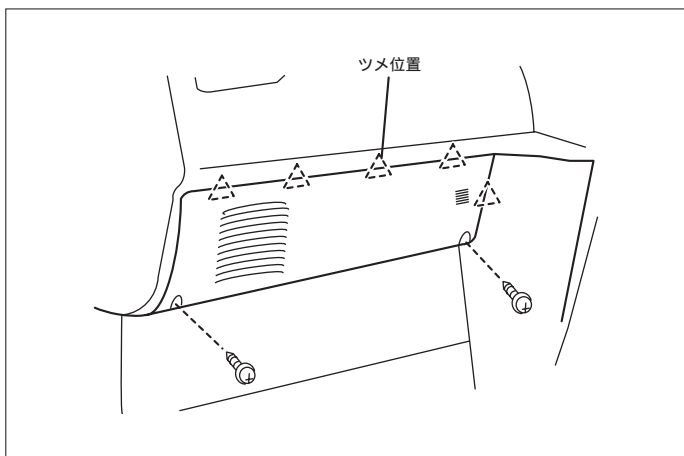

(1) インstrumentパネル、ローパネルを取外します。

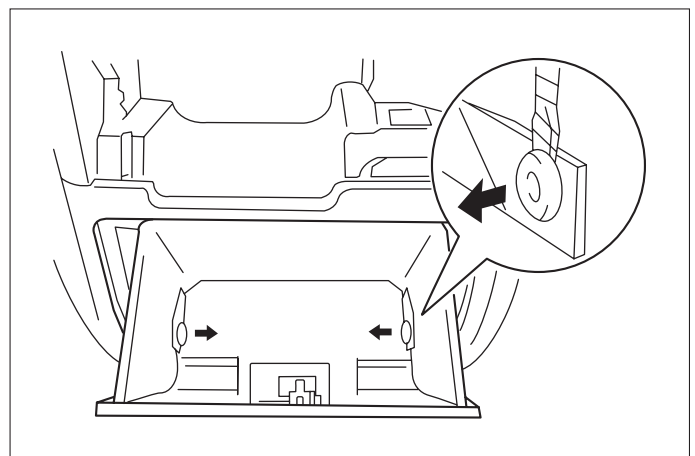

(2) グローブボックスA Assyを取外します。

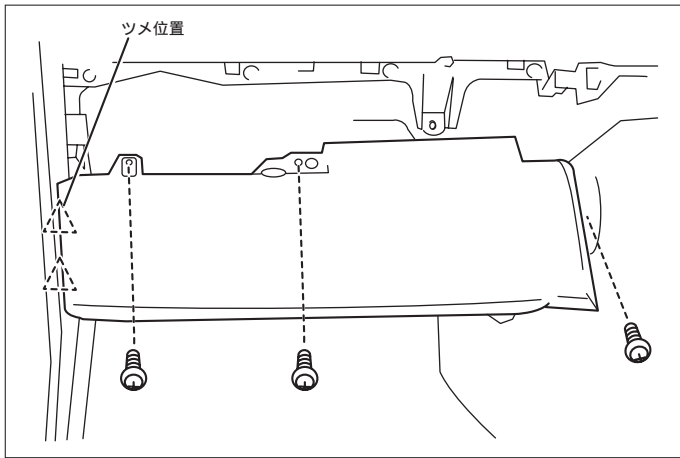

(3) インストルメントアンダーカバーを取外します。

車速信号用コネクタ-接続位置と線材色

3RZ-FE (H. 7/ 8 ~ H.10/ 5)

1KZ-TE (H. 7/ 8 ~ H.11/ 8)

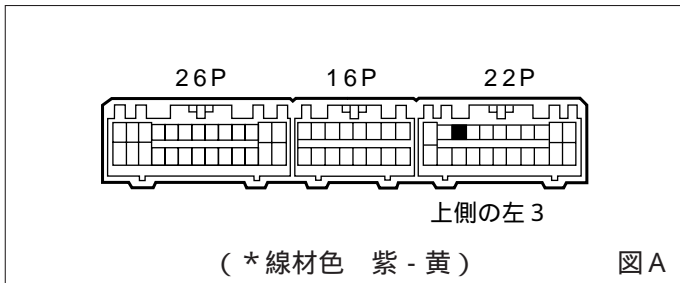

5VZ-FE (H. 9/ 8 ~ H.11/ 8)

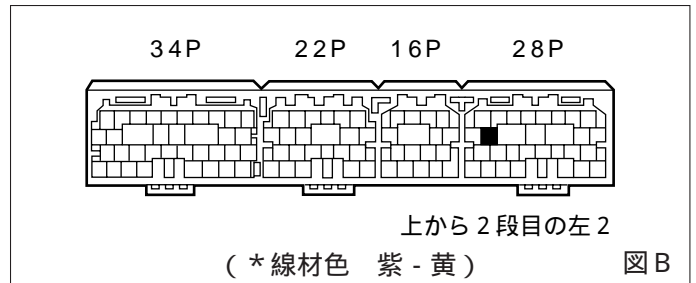

5VZ-FE (H.11/ 8 ~ H.14/ 5)

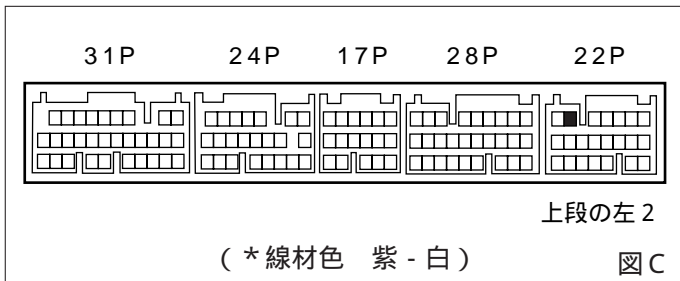

1KZ-TE (H.11/ 8 ~ H.14/ 5)

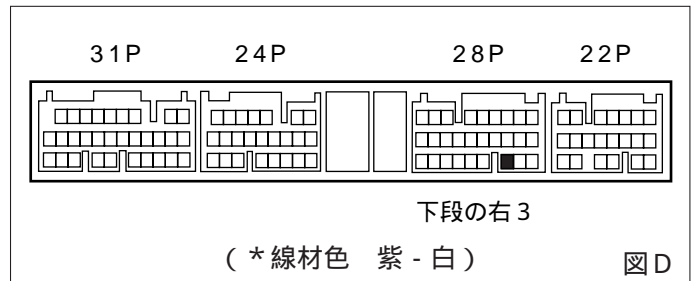

線材色はあくまで目安にして下さい。

オプションコネクタ (H.11/ 8 ~ H.14/ 5)

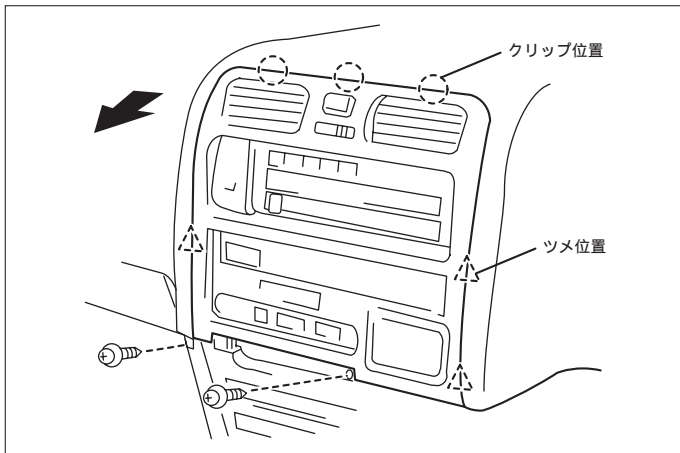

(1) 灰皿を取外します。

(2) インストルメントクラスター、センタークラスターパネルを取外します。

(3) オーディオA ssyを取外します。

車速信号用コネクタ接続位置と線材色

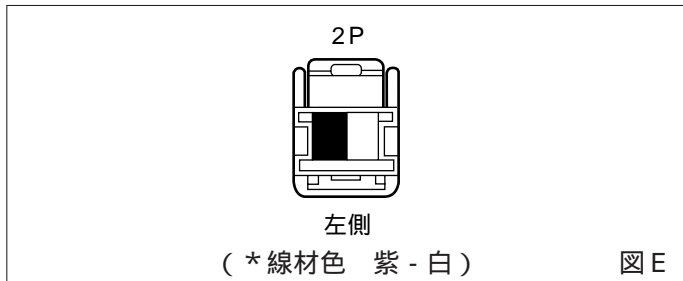

線材色はあくまで目安にして下さい。

オーディオの取外し要領

ADDZEST

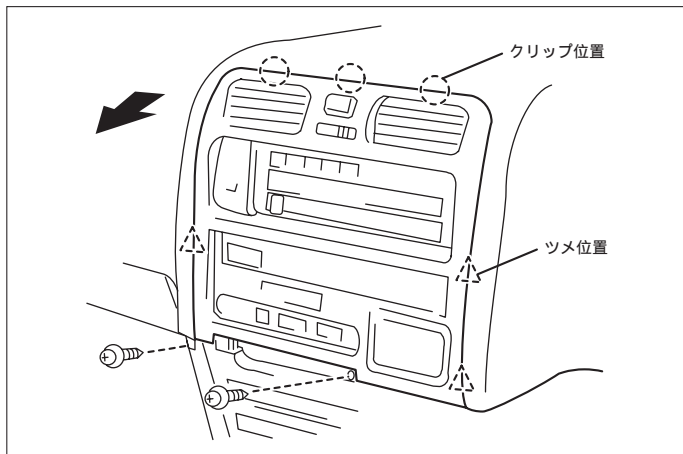

(参考)

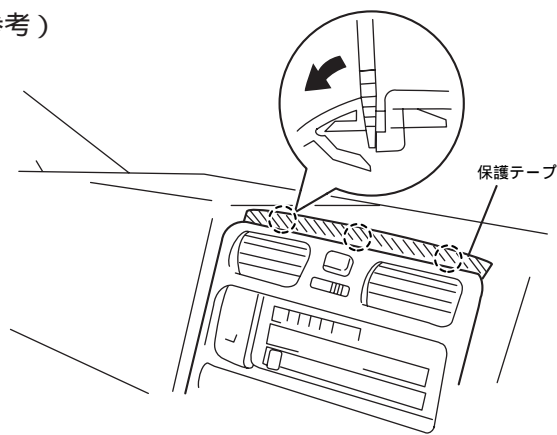

- (1) 灰皿を取外します。
- (2) インstrumentクラスター、センタークラスターパネルを取外します。
- (3) オーディオAssyを取外します。

オーディオカプラ

4 S P

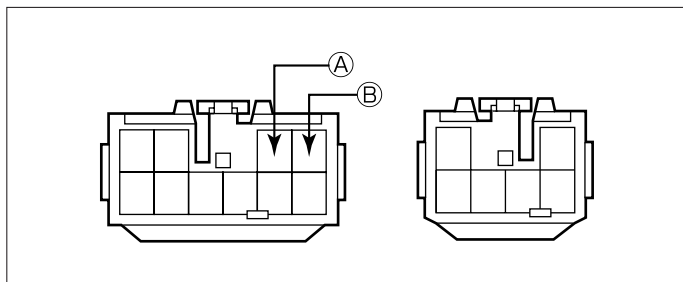

- Ⓐ : ACC電源⊕ (*線材色 白 - 青)
- Ⓑ : バックアップ電源⊕ (*線材色 青 - 黄)
- Ⓒ : イルミ電源⊕ (*線材色 黒 - 赤)

バック信号接続要領

ADDZEST

リアコンビネーションランプ

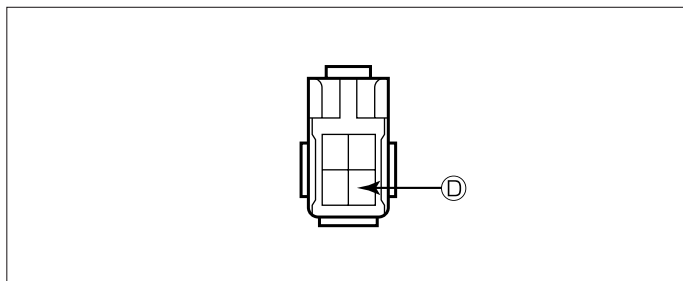

- Ⓓ : バックランプ電源⊕ (*線材色 赤 - 黒)

メーカー	車名	年式	車種型式	エンジン型式	車速信号1		車速信号2		車速信号3		駆動方式	備考
					エンジンコントロール		オプションコネクター					
					位置	形状	位置	形状	位置	形状		
TOYOTA	グレード	車種タイプ										
	2WD 3.4ガソリン Q 7人乗	5ドアワゴン	H.11/ 8 ~ H.14/ 5	GF-VCH10W	5VZ-FE		C		E			FR
	2WD 3.4ガソリン Q 7人乗 (レフトハンドリング)	5ドアワゴン	H.11/ 8 ~ H.14/ 5	GF-VCH10W	5VZ-FE		C		E			FR
	2WD 3.4ガソリン Q 7人乗 (右ハンドリング)	5ドアワゴン	H.11/ 8 ~ H.14/ 5	GF-VCH10W	5VZ-FE		C		E			FR
	2WD 3.4ガソリン Q 8人乗	5ドアワゴン	H.11/ 8 ~ H.14/ 5	GF-VCH10W	5VZ-FE		C		E			FR
	2WD 3.4ガソリン Q 8人乗 (レフトハンドリング)	5ドアワゴン	H.11/ 8 ~ H.14/ 5	GF-VCH10W	5VZ-FE		C		E			FR
	2WD 3.4ガソリン Q 8人乗 (右ハンドリング)	5ドアワゴン	H.11/ 8 ~ H.14/ 5	GF-VCH10W	5VZ-FE		C		E			FR
	2WD 3.4ガソリン G 8人乗	4ドアワゴン	H.11/ 8 ~ H.14/ 5	GF-VCH10W	5VZ-FE		C		E			FR
	2WD 3.4ガソリン G 8人乗 (レフトハンドリング)	4ドアワゴン	H.11/ 8 ~ H.14/ 5	GF-VCH10W	5VZ-FE		C		E			FR
	2WD 3.4ガソリン G 8人乗 (右ハンドリング)	4ドアワゴン	H.11/ 8 ~ H.14/ 5	GF-VCH10W	5VZ-FE		C		E			FR
	2WD 3.0ディーゼル Q 7人乗	5ドアワゴン	H.11/ 8 ~ H.14/ 5	KH-KCH10W	1KZ-TE		D		E			FR
	2WD 3.0ディーゼル Q 7人乗 (レフトハンドリング)	5ドアワゴン	H.11/ 8 ~ H.14/ 5	KH-KCH10W	1KZ-TE		D		E			FR
	2WD 3.0ディーゼル Q 7人乗 (右ハンドリング)	5ドアワゴン	H.11/ 8 ~ H.14/ 5	KH-KCH10W	1KZ-TE		D		E			FR
	2WD 3.0ディーゼル Q 8人乗	5ドアワゴン	H.11/ 8 ~ H.14/ 5	KH-KCH10W	1KZ-TE		D		E			FR
	2WD 3.0ディーゼル Q 8人乗 (レフトハンドリング)	5ドアワゴン	H.11/ 8 ~ H.14/ 5	KH-KCH10W	1KZ-TE		D		E			FR
	2WD 3.0ディーゼル Q 8人乗 (右ハンドリング)	5ドアワゴン	H.11/ 8 ~ H.14/ 5	KH-KCH10W	1KZ-TE		D		E			FR
	2WD 3.0ディーゼル G 8人乗	4ドアワゴン	H.11/ 8 ~ H.14/ 5	KH-KCH10W	1KZ-TE		D		E			FR
	2WD 3.0ディーゼル G 8人乗 (レフトハンドリング)	4ドアワゴン	H.11/ 8 ~ H.14/ 5	KH-KCH10W	1KZ-TE		D		E			FR
	2WD 3.0ディーゼル G 8人乗 (右ハンドリング)	4ドアワゴン	H.11/ 8 ~ H.14/ 5	KH-KCH10W	1KZ-TE		D		E			FR
	4WD 3.4ガソリン Q 7人乗	5ドアワゴン	H.11/ 8 ~ H.14/ 5	GF-VCH16W	5VZ-FE		C		E			7MHz4WD
	4WD 3.4ガソリン Q 7人乗 (レフトハンドリング)	5ドアワゴン	H.11/ 8 ~ H.14/ 5	GF-VCH16W	5VZ-FE		C		E			7MHz4WD
	4WD 3.4ガソリン Q 7人乗 (右ハンドリング)	5ドアワゴン	H.11/ 8 ~ H.14/ 5	GF-VCH16W	5VZ-FE		C		E			7MHz4WD
	4WD 3.4ガソリン Q 8人乗	5ドアワゴン	H.11/ 8 ~ H.14/ 5	GF-VCH16W	5VZ-FE		C		E			7MHz4WD
	4WD 3.4ガソリン Q 8人乗 (レフトハンドリング)	5ドアワゴン	H.11/ 8 ~ H.14/ 5	GF-VCH16W	5VZ-FE		C		E			7MHz4WD
	4WD 3.4ガソリン Q 8人乗 (右ハンドリング)	5ドアワゴン	H.11/ 8 ~ H.14/ 5	GF-VCH16W	5VZ-FE		C		E			7MHz4WD
	4WD 3.4ガソリン G 8人乗	4ドアワゴン	H.11/ 8 ~ H.14/ 5	GF-VCH16W	5VZ-FE		C		E			7MHz4WD
	4WD 3.4ガソリン G 8人乗 (レフトハンドリング)	4ドアワゴン	H.11/ 8 ~ H.14/ 5	GF-VCH16W	5VZ-FE		C		E			7MHz4WD
	4WD 3.4ガソリン G 8人乗 (右ハンドリング)	4ドアワゴン	H.11/ 8 ~ H.14/ 5	GF-VCH16W	5VZ-FE		C		E			7MHz4WD
	4WD 3.0ディーゼル Q 7人乗	5ドアワゴン	H.11/ 8 ~ H.14/ 5	KH-KCH16W	1KZ-TE		D		E			7MHz4WD
	4WD 3.0ディーゼル Q 7人乗 (レフトハンドリング)	5ドアワゴン	H.11/ 8 ~ H.14/ 5	KH-KCH16W	1KZ-TE		D		E			7MHz4WD
4WD 3.0ディーゼル Q 7人乗 (右ハンドリング)	5ドアワゴン	H.11/ 8 ~ H.14/ 5	KH-KCH16W	1KZ-TE		D		E			7MHz4WD	
4WD 3.0ディーゼル Q 8人乗	5ドアワゴン	H.11/ 8 ~ H.14/ 5	KH-KCH16W	1KZ-TE		D		E			7MHz4WD	
4WD 3.0ディーゼル Q 8人乗 (レフトハンドリング)	5ドアワゴン	H.11/ 8 ~ H.14/ 5	KH-KCH16W	1KZ-TE		D		E			7MHz4WD	
4WD 3.0ディーゼル Q 8人乗 (右ハンドリング)	5ドアワゴン	H.11/ 8 ~ H.14/ 5	KH-KCH16W	1KZ-TE		D		E			7MHz4WD	
4WD 3.0ディーゼル G 8人乗	4ドアワゴン	H.11/ 8 ~ H.14/ 5	KH-KCH16W	1KZ-TE		D		E			7MHz4WD	
4WD 3.0ディーゼル G 8人乗 (レフトハンドリング)	4ドアワゴン	H.11/ 8 ~ H.14/ 5	KH-KCH16W	1KZ-TE		D		E			7MHz4WD	
4WD 3.0ディーゼル G 8人乗 (右ハンドリング)	4ドアワゴン	H.11/ 8 ~ H.14/ 5	KH-KCH16W	1KZ-TE		D		E			7MHz4WD	
2WD 3.4 V6 DOHC Q	4 (5) ドアワゴン	H.10/ 5 ~ H.11/ 8	E-VCH10W	5VZ-FE		B					FR	
2WD 3.4 V6 DOHC G	4 (5) ドアワゴン	H.10/ 5 ~ H.11/ 8	E-VCH10W	5VZ-FE		B					FR	
2WD 3.0ディーゼル 勝者 Q	4 (5) ドアワゴン	H.10/ 5 ~ H.11/ 8	KD-KCH10W	1KZ-TE		A					FR	
2WD 3.0ディーゼル 勝者 G	4 (5) ドアワゴン	H.10/ 5 ~ H.11/ 8	KD-KCH10W	1KZ-TE		A					FR	
4WD 3.4 V6 DOHC Q	4 (5) ドアワゴン	H.10/ 5 ~ H.11/ 8	E-VCH16W	5VZ-FE		B					7MHz4WD	
4WD 3.4 V6 DOHC G	4 (5) ドアワゴン	H.10/ 5 ~ H.11/ 8	E-VCH16W	5VZ-FE		B					7MHz4WD	
4WD 3.0ディーゼル 勝者 Q	4 (5) ドアワゴン	H.10/ 5 ~ H.11/ 8	KD-KCH16W	1KZ-TE		A					7MHz4WD	
4WD 3.0ディーゼル 勝者 G	4 (5) ドアワゴン	H.10/ 5 ~ H.11/ 8	KD-KCH16W	1KZ-TE		A					7MHz4WD	
2WD 3.4 V6 DOHC Q	4 (5) ドアワゴン	H.9/ 8 ~ H.10/ 5	E-VCH10W	5VZ-FE		B					FR	
2WD 2.7 16バルブ EFI G	4 (5) ドアワゴン	H.9/ 8 ~ H.10/ 5	E-RCH11W	3RZ-FE		A					FR	
2WD 3.0ディーゼル 勝者 Q	4 (5) ドアワゴン	H.9/ 8 ~ H.10/ 5	KD-KCH10W	1KZ-TE		A					FR	
2WD 3.0ディーゼル 勝者 G	4 (5) ドアワゴン	H.9/ 8 ~ H.10/ 5	KD-KCH10W	1KZ-TE		A					FR	
4WD 3.4 V6 DOHC Q	4 (5) ドアワゴン	H.9/ 8 ~ H.10/ 5	E-VCH16W	5VZ-FE		B					7MHz4WD	
4WD 3.4 V6 DOHC G	4 (5) ドアワゴン	H.9/ 8 ~ H.10/ 5	E-VCH16W	5VZ-FE		B					7MHz4WD	
4WD 3.0ディーゼル 勝者 Q	4 (5) ドアワゴン	H.9/ 8 ~ H.10/ 5	KD-KCH16W	1KZ-TE		A					7MHz4WD	
4WD 3.0ディーゼル 勝者 G	4 (5) ドアワゴン	H.9/ 8 ~ H.10/ 5	KD-KCH16W	1KZ-TE		A					7MHz4WD	
2WD 2.7 16バルブ EFI Q	4ドアワゴン	H.8/ 8 ~ H.9/ 8	E-RCH11W	3RZ-FE		A					FR	
2WD 2.7 16バルブ EFI G	4ドアワゴン	H.8/ 8 ~ H.9/ 8	E-RCH11W	3RZ-FE		A					FR	
2WD 3.0ディーゼル 勝者 Q	4ドアワゴン	H.8/ 8 ~ H.9/ 8	KD-KCH10W	1KZ-TE		A					FR	
2WD 3.0ディーゼル 勝者 G	4ドアワゴン	H.8/ 8 ~ H.9/ 8	KD-KCH10W	1KZ-TE		A					FR	
4WD 3.0ディーゼル 勝者 Q	4ドアワゴン	H.8/ 8 ~ H.9/ 8	KD-KCH16W	1KZ-TE		A					7MHz4WD	
4WD 3.0ディーゼル 勝者 G	4ドアワゴン	H.8/ 8 ~ H.9/ 8	KD-KCH16W	1KZ-TE		A					7MHz4WD	
2WD 2.7 16バルブ EFI Q	4ドアワゴン	H.7/ 8 ~ H.8/ 8	E-RCH11W	3RZ-FE		A					FR	
2WD 2.7 16バルブ EFI G	4ドアワゴン	H.7/ 8 ~ H.8/ 8	E-RCH11W	3RZ-FE		A					FR	
2WD 3.0ディーゼル 勝者 Q	4ドアワゴン	H.7/ 8 ~ H.8/ 8	KD-KCH10W	1KZ-TE		A					FR	
2WD 3.0ディーゼル 勝者 G	4ドアワゴン	H.7/ 8 ~ H.8/ 8	KD-KCH10W	1KZ-TE		A					FR	
4WD 3.0ディーゼル 勝者 Q	4ドアワゴン	H.7/ 8 ~ H.8/ 8	KD-KCH16W	1KZ-TE		A					7MHz4WD	
4WD 3.0ディーゼル 勝者 G	4ドアワゴン	H.7/ 8 ~ H.8/ 8	KD-KCH16W	1KZ-TE		A					7MHz4WD	