

車種名	年式	型式	管理No.
ソアラ	H. 3/ 5 ~ H.13/ 4	E-JZZ30	ト・6

01/05 作成

## ハイブリッドナビゲーション適合早見一覧

ADDZEST

車両型式	年式	エンジン型式	接続ユニット	難易度	備考
GF-JZZ30	H.11/ 8 ~ H.13/ 4	1JZ-GTE	エンジンコントロールユニット	難 ・ ・ 易	
GF-JZZ31	H.11/ 8 ~ H.13/ 4	2JZ-GE	エンジンコントロールユニット	難 ・ ・ 易	
E-JZZ30	H. 8/ 8 ~ H.13/ 4	1JZ-GTE	エンジンコントロールユニット	難 ・ ・ 易	MT車のみ可
E-UZZ32	H. 3/ 5 ~ H. 8/ 8	1UZ-FE	エンジンコントロールユニット	難 ・ ・ 易	
E-UZZ31	H. 3/ 5 ~ H. 9/ 8	1UZ-FE	エンジンコントロールユニット	難 ・ ・ 易	
E-UZZ30	H. 3/ 5 ~ H. 6/ 1	1UZ-FE	エンジンコントロールユニット	難 ・ ・ 易	
E-JZZ30	H. 3/ 5 ~ H. 8/ 8	1JZ-GTE	エンジンコントロールユニット	難 ・ ・ 易	
E-JZZ31	H. 6/ 1 ~ H. 9/ 8	2JZ-GE	クルーズコントロールユニット	難 ・ ・ 易	
	H. 9/ 8 ~ H.13/ 4		メーター裏側	難 ◀ ・ ・ 易	
	H. 3/ 5 ~ H.13/ 4		クルーズコントロールユニット	難 ・ ・ 易	

詳しくは、本資料の最終ページの車両グレード別ハイブリッドナビゲーション適合一覧をご参照ください。

## 車速信号取出しユニット位置

ADDZEST

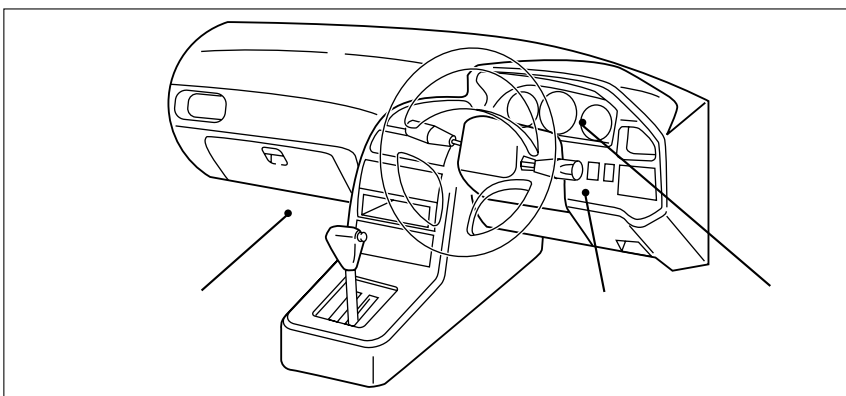

エンジンコントロールユニット

クルーズコントロールユニット

メーター裏側

エンジンコントロールユニット

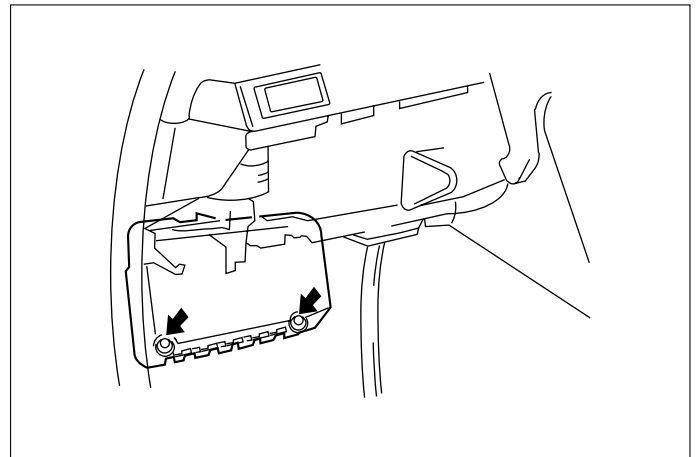
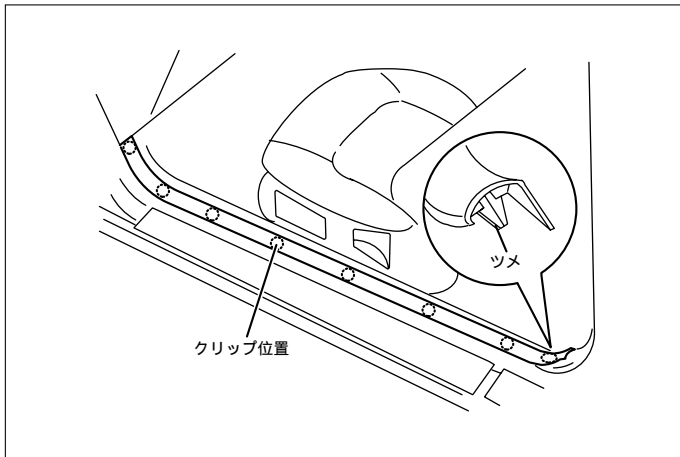

- (1) ドアシルガーニッシュ(LH)を取外します。
- (2) フロントサイドトリム(LH)を取外します。

- (3) フロアカーペットをめくります。
- (4) エンジンコントロールユニットカバーを取外します。

車速信号用コネクタ接続位置と線材色

- 1JZ-GTE (H. 3/ 5~H. 8/ 8)
- 1JZ-GTE・MT車 (H. 8/ 8~H.13/ 4)
- 2JZ-GE,1UZ-FE (H. 6/ 1~H. 9/ 8)

- 1UZ-FE (H. 3/ 5~H. 6/ 1)

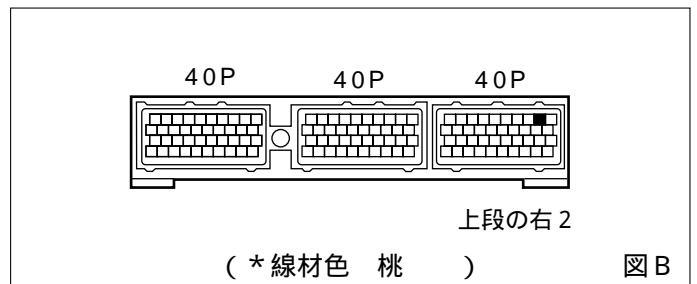
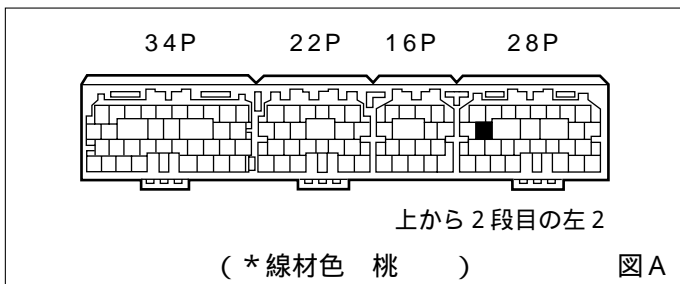

線材色はあくまで目安にして下さい。

クルーズコントロールユニット

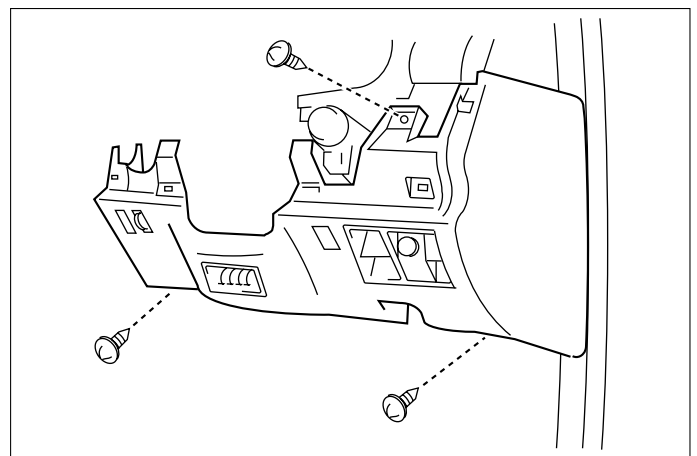
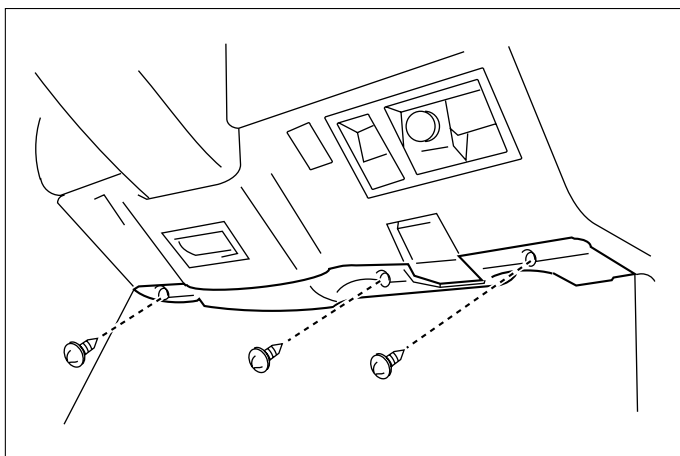

- (1) エンジンフードレリーズレバーを取外します。
- (2) アンダーカバーを取外します。

- (3) インストルメントパネルローパネルを取外します。

## 車速信号用コネクタ接続位置と線材色

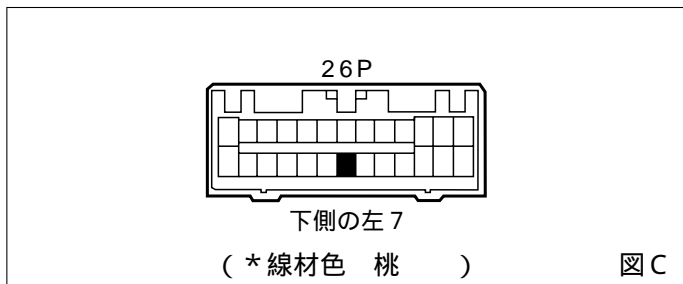

線材色はあくまで目安にして下さい。

## メーター裏側

## 車速信号用コネクタ接続位置と線材色

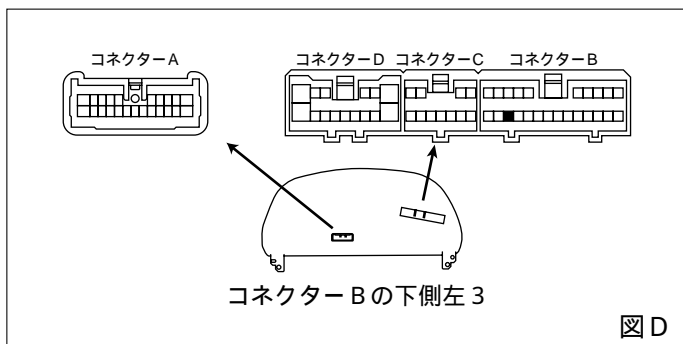

## オーディオの取外し要領

ADDZEST

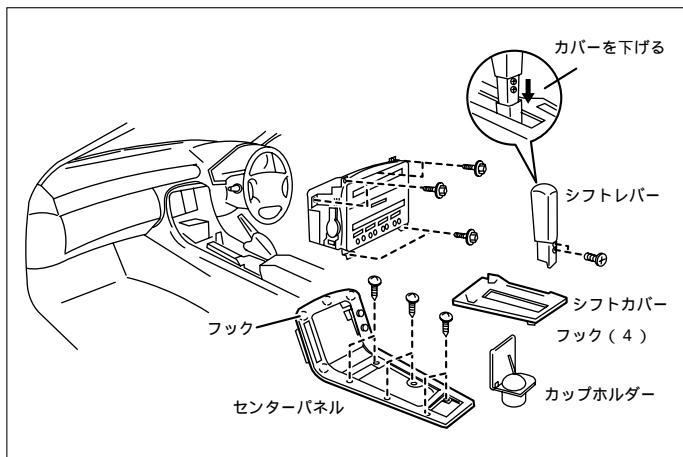

- (1) シフトレバーカバーを下げ、シフトレバーを取外します。
- (2) シフトカバーとカップホルダーを取外します。
- (3) センターパネルを取外します。
- (4) オーディオアッシーを取外します。

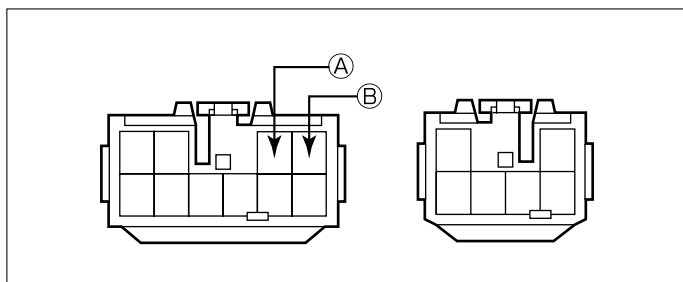
オーディオカプラ  
アンプ内蔵タイプ

## アンプ別置 (AVステーションシステムは除く)

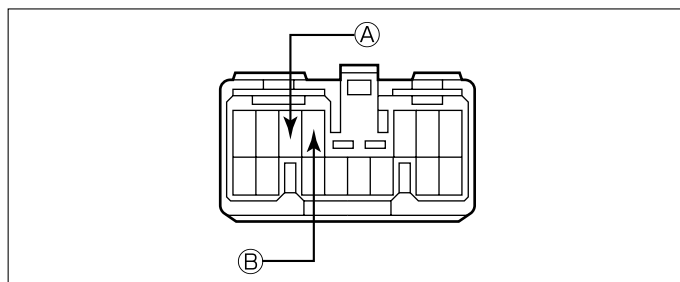

- ① : ACC電源⊕ (\*線材色 灰)  
② : バックアップ電源⊕ (\*線材色 青 - 黄)

- ① : ACC電源⊕ (\*線材色 灰)  
② : バックアップ電源⊕ (\*線材色 青 - 黄)

## リアコンビネーションランプ

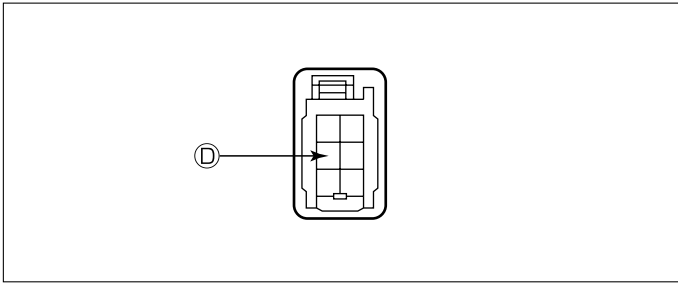

ⓓ : バックランプ電源 ⊕ ( \* 線材色 赤 - 青 )

# 車両グレード別ハイブリッドナビゲーション適合一覧

メーカー	車名	年式	車種型式	エンジン型式	車速信号 1		車速信号 2		車速信号 3		駆動方式	備考
					エンジンコントロール		クルーズコントロール		メーター裏側			
					位置	形状	位置	形状	位置	形状		
TOYOTA	リッパ (JZZ30)											
	グレード	車種タイプ										
	3.0GT GI <sup>レ</sup> ッカーズ	2ドア	H. 11 / 8 ~ H. 13 / 4	GF-JZZ31	2JZ-GE					D	FR	
	3.0GT SI <sup>レ</sup> ッカーズ	2ドア	H. 11 / 8 ~ H. 13 / 4	GF-JZZ31	2JZ-GE					D	FR	
	3.0GT	2ドア	H. 11 / 8 ~ H. 13 / 4	GF-JZZ31	2JZ-GE					D	FR	
	2.5GT-T LI <sup>レ</sup> ッカーズ	2ドア	H. 11 / 8 ~ H. 13 / 4	GF-JZZ30	1JZ-GTE			C		D	FR	MT車のみ可
	2.5GT-T	2ドア	H. 11 / 8 ~ H. 13 / 4	GF-JZZ30	1JZ-GTE			A(MT)		D	FR	MT車のみ可
	3.0GT GI <sup>レ</sup> ッカーズ	2ドア	H. 9 / 8 ~ H. 11 / 8	E-JZZ31	2JZ-GE					D	FR	
	3.0GT SI <sup>レ</sup> ッカーズ	2ドア	H. 9 / 8 ~ H. 11 / 8	E-JZZ31	2JZ-GE					D	FR	
	3.0GT	2ドア	H. 9 / 8 ~ H. 11 / 8	E-JZZ31	2JZ-GE					D	FR	
	2.5GT-T LI <sup>レ</sup> ッカーズ	2ドア	H. 9 / 8 ~ H. 11 / 8	E-JZZ30	1JZ-GTE			C		D	FR	MT車のみ可
	2.5GT-T	2ドア	H. 9 / 8 ~ H. 11 / 8	E-JZZ30	1JZ-GTE			A(MT)		D	FR	MT車のみ可
	4.0GT-L	2ドア	H. 8 / 8 ~ H. 9 / 8	E-UZZ31	1UZ-FE					C	FR	
	3.0GT GI <sup>レ</sup> ッカーズ	2ドア	H. 8 / 8 ~ H. 9 / 8	E-JZZ31	2JZ-GE					A	FR	
	3.0GT SI <sup>レ</sup> ッカーズ	2ドア	H. 8 / 8 ~ H. 9 / 8	E-JZZ31	2JZ-GE					A	FR	
	3.0GT	2ドア	H. 8 / 8 ~ H. 9 / 8	E-JZZ31	2JZ-GE					A	FR	
	2.5GT-T LI <sup>レ</sup> ッカーズ	2ドア	H. 8 / 8 ~ H. 9 / 8	E-JZZ30	1JZ-GTE			C		A(MT)	FR	MT車のみ可
	2.5GT-T	2ドア	H. 8 / 8 ~ H. 9 / 8	E-JZZ30	1JZ-GTE			A(MT)		A	FR	MT車のみ可
	4.0GT-L アクティブ <sup>レ</sup> コントロールシステム <sup>レ</sup> ション	2ドア	H. 7 / 5 ~ H. 8 / 8	E-UZZ32	1UZ-FE					C	FR	
	4.0GT-L EMV <sup>レ</sup> ッカーズ	2ドア	H. 7 / 5 ~ H. 8 / 8	E-UZZ31	1UZ-FE					C	FR	
	4.0GT-L	2ドア	H. 7 / 5 ~ H. 8 / 8	E-UZZ31	1UZ-FE					C	FR	
	3.0GT GI <sup>レ</sup> ッカーズ	2ドア	H. 7 / 5 ~ H. 8 / 8	E-JZZ31	2JZ-GE					A	FR	
	3.0GT	2ドア	H. 7 / 5 ~ H. 8 / 8	E-JZZ31	2JZ-GE					A	FR	
	2.5GT-T LI <sup>レ</sup> ッカーズ	2ドア	H. 7 / 5 ~ H. 8 / 8	E-JZZ30	1JZ-GTE			C		A	FR	
	2.5GT-T	2ドア	H. 7 / 5 ~ H. 8 / 8	E-JZZ30	1JZ-GTE			A		A	FR	
	4.0GT-L アクティブ <sup>レ</sup> コントロールシステム <sup>レ</sup> ション	2ドア	H. 6 / 1 ~ H. 7 / 5	E-UZZ32	1UZ-FE					C	FR	
	4.0GT-L EMV <sup>レ</sup> ッカーズ	2ドア	H. 6 / 1 ~ H. 7 / 5	E-UZZ31	1UZ-FE					C	FR	
	4.0GT-L	2ドア	H. 6 / 1 ~ H. 7 / 5	E-UZZ31	1UZ-FE					C	FR	
	3.0GT GI <sup>レ</sup> ッカーズ	2ドア	H. 6 / 1 ~ H. 7 / 5	E-JZZ31	2JZ-GE					A	FR	
	3.0GT	2ドア	H. 6 / 1 ~ H. 7 / 5	E-JZZ31	2JZ-GE					A	FR	
	2.5GT-T LI <sup>レ</sup> ッカーズ	2ドア	H. 6 / 1 ~ H. 7 / 5	E-JZZ30	1JZ-GTE			C		A	FR	
	2.5GT-T	2ドア	H. 6 / 1 ~ H. 7 / 5	E-JZZ30	1JZ-GTE			A		A	FR	
	4.0GT リミテッド <sup>レ</sup> GPS付 <sup>レ</sup> エコナビゲーション	2ドア	H. 3 / 5 ~ H. 6 / 1	E-UZZ31	1UZ-FE					B	FR	
	4.0GT リミテッド <sup>レ</sup> アクティブ <sup>レ</sup> コントロールシステム <sup>レ</sup> ション	2ドア	H. 3 / 5 ~ H. 6 / 1	E-UZZ32	1UZ-FE					B	FR	
	4.0GT リミテッド <sup>レ</sup>	2ドア	H. 3 / 5 ~ H. 6 / 1	E-UZZ31	1UZ-FE					B	FR	
	4.0GT	2ドア	H. 3 / 5 ~ H. 6 / 1	E-UZZ30	1UZ-FE					B	FR	
	2.5GT ツインターボ <sup>レ</sup> L	2ドア	H. 3 / 5 ~ H. 6 / 1	E-JZZ30	1JZ-GTE					A	FR	
	2.5GT ツインターボ <sup>レ</sup>	2ドア	H. 3 / 5 ~ H. 6 / 1	E-JZZ30	1JZ-GTE					A	FR	