

車種名	年式	型式	管理No.
セルシオ	H. 6/10 ~ H.12/ 8	E-UCF20	ト-67

00/11 作成

ハイブリッドナビゲーション適合早見一覧

ADDZEST

車両型式	年式	エンジン型式	接続ユニット	難易度	備考
GF-UCF20,21	H.10/ 8 ~ H.12/ 8	1UZ-FE	オプションコネクター	難・易	
E-UCF20,21	H. 9/ 7 ~ H.10/ 8	1UZ-FE	オプションコネクター	難・易	
E-UCF20,21	H. 6/10 ~ H. 9/ 7	1UZ-FE	エンジンコントロールユニット	難・易	

詳しくは、本資料の最終ページの車両グレード別ハイブリッドナビゲーション適合一覧をご参照ください。

車速信号取出しユニット位置

ADDZEST

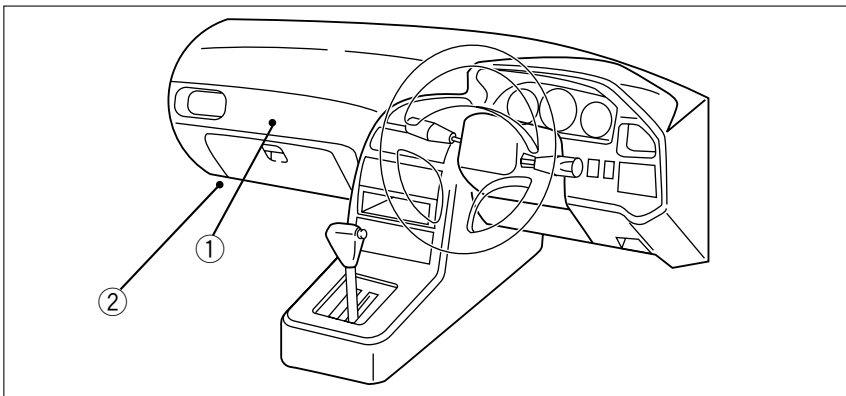

エンジンコントロールユニット
オプションコネクター

車速信号接続要領

ADDZEST

①エンジンコントロールユニット

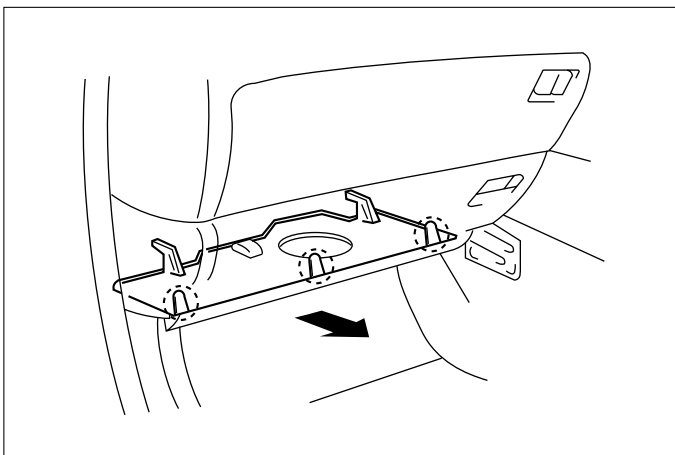

(1)インストルメントパネルアンダーカバーを取外します。

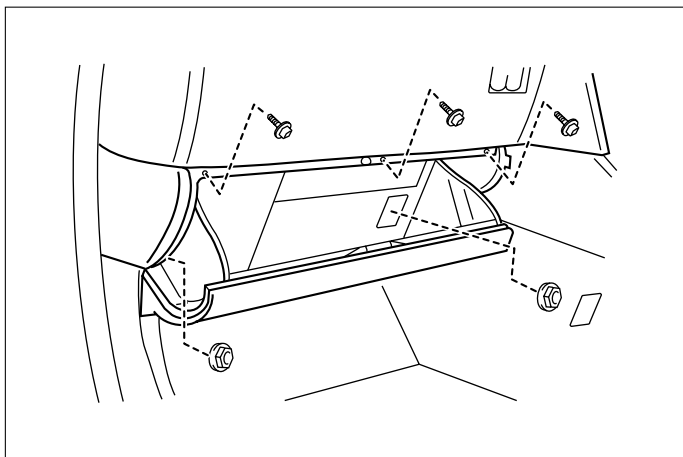

(2)インストルメントパネルボックスA ssyを取外します。

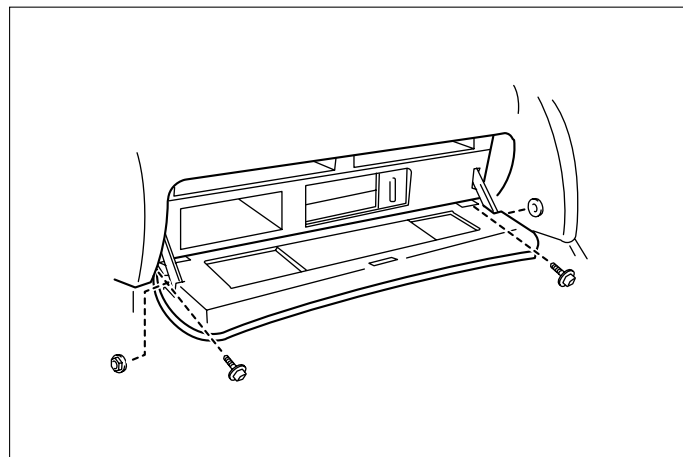

(3)グローブボックスドアA ssyを取外します。

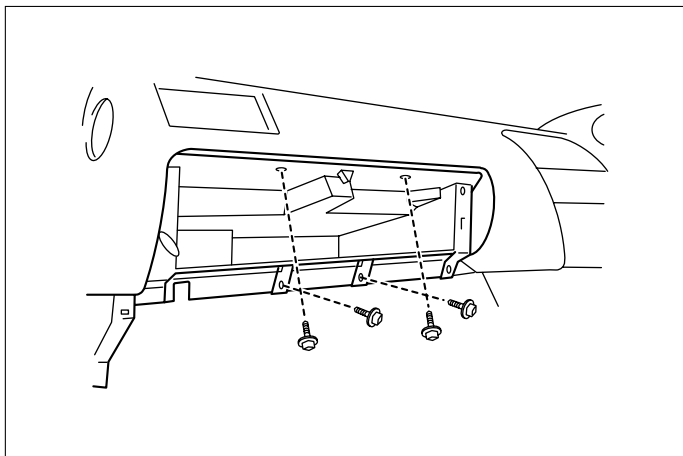

(4)グローブボックスA ssyを取外します。

車速信号用コネクター接続位置と線材色
(H. 6/10 ~ H. 9/ 7)

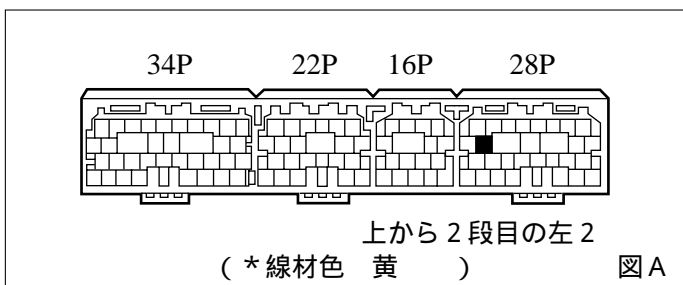

●線材色はあくまで目安にして下さい。

②オプションコネクター

車速信号用コネクター接続位置と線材色
(H. 9/ 7 ~ H.12/ 8)

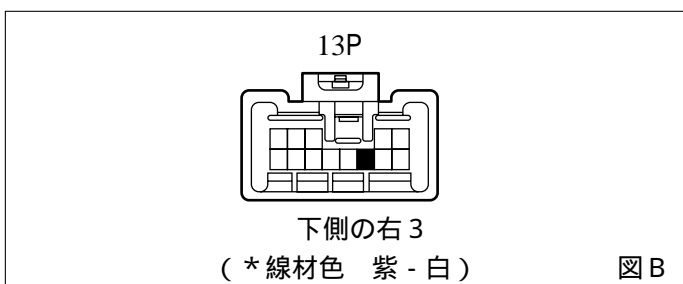

●線材色はあくまで目安にして下さい。

オーディオの取外し要領

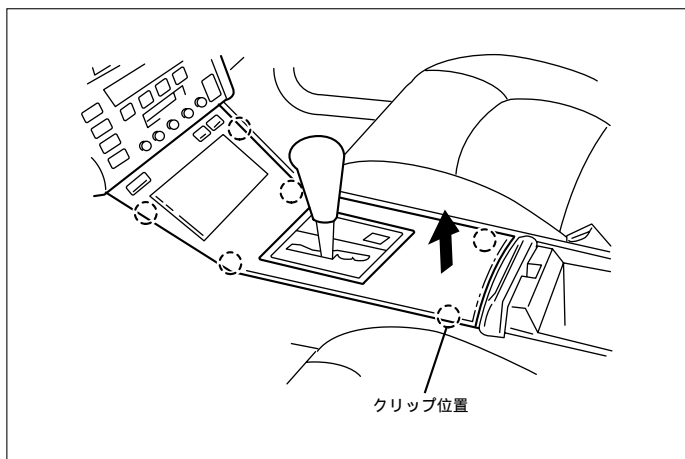

(1) コンソールアッパーパネルを取外します。

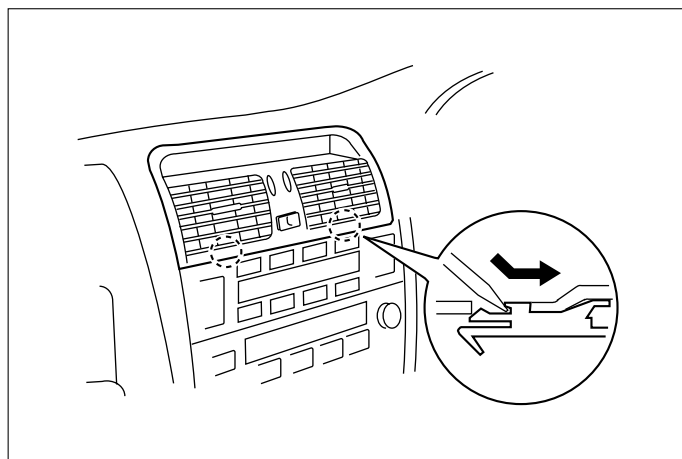

(2) インstrumentパネルレジスターを取外します。

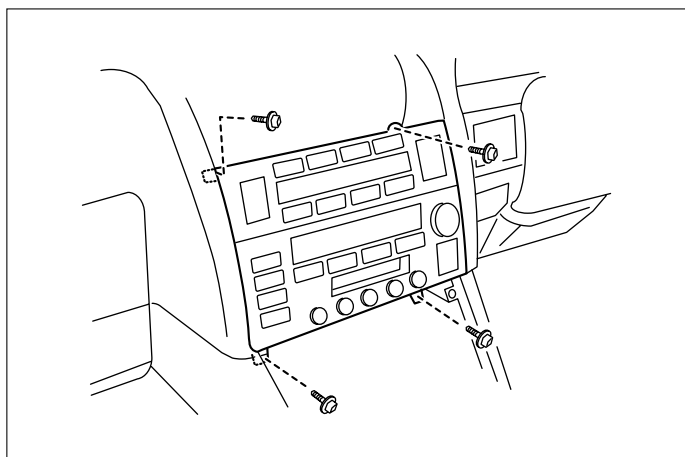

(3) オーディオA ssyを取外します。

オーディオカプラ
マルチビジョン無

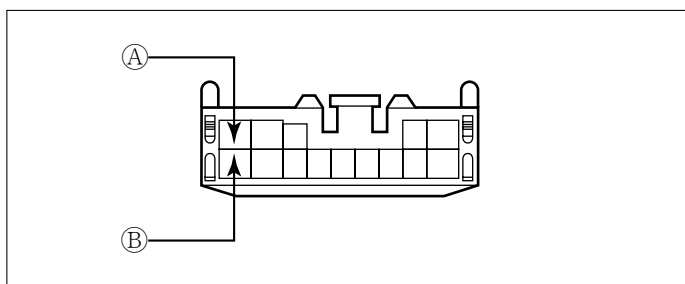

- Ⓐ: ACC電源⊕ (*線材色 灰)
- Ⓑ: バックアップ電源⊕ (*線材色 青 - 黄)

バック信号接続要領

リアコンビネーションランプ

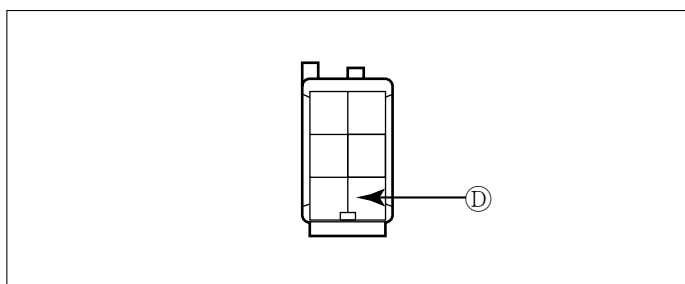

- Ⓓ: バックランプ電源⊕ (*線材色 赤 - 青)

メーカー	車名 TOYOTA グレード	年式	車種型式	エンジン型式	車速信号1		車速信号2		車速信号3		駆動方式	備考
					エンジンコントロール		オプションコネクタ					
					位置	形状	位置	形状	位置	形状		
	C仕様 F11 ッカジ	4ドアセダン	H. 10/ 8 ~ H. 12/ 8	GF-UCF21	1UZ-FE			B			FR	
	C仕様	4ドアセダン	H. 10/ 8 ~ H. 12/ 8	GF-UCF21	1UZ-FE			B			FR	
	B仕様	4ドアセダン	H. 10/ 8 ~ H. 12/ 8	GF-UCF20	1UZ-FE			B			FR	
	B仕様 eRA1-3 ッカジ装着	4ドアセダン	H. 10/ 8 ~ H. 12/ 8	GF-UCF20	1UZ-FE			B			FR	
	A仕様	4ドアセダン	H. 10/ 8 ~ H. 12/ 8	GF-UCF20	1UZ-FE			B			FR	
	A仕様 eRA1-3 ッカジ装着	4ドアセダン	H. 10/ 8 ~ H. 12/ 8	GF-UCF20	1UZ-FE			B			FR	
	C仕様 F11 ッカジ	4ドアセダン	H. 9/ 7 ~ H. 10/ 8	E-UCF21	1UZ-FE			B			FR	
	C仕様	4ドアセダン	H. 9/ 7 ~ H. 10/ 8	E-UCF21	1UZ-FE			B			FR	
	B仕様	4ドアセダン	H. 9/ 7 ~ H. 10/ 8	E-UCF20	1UZ-FE			B			FR	
	B仕様 eRA1-3 ッカジ装着	4ドアセダン	H. 9/ 7 ~ H. 10/ 8	E-UCF20	1UZ-FE			B			FR	
	A仕様	4ドアセダン	H. 9/ 7 ~ H. 10/ 8	E-UCF20	1UZ-FE			B			FR	
	A仕様 eRA1-3 ッカジ装着	4ドアセダン	H. 9/ 7 ~ H. 10/ 8	E-UCF20	1UZ-FE			B			FR	
	C仕様 F11 ッカジ	4ドアセダン	H. 8/ 8 ~ H. 9/ 8	E-UCF21	1UZ-FE		A				FR	
	C仕様	4ドアセダン	H. 8/ 8 ~ H. 9/ 8	E-UCF21	1UZ-FE		A				FR	
	B仕様	4ドアセダン	H. 8/ 8 ~ H. 9/ 8	E-UCF20	1UZ-FE		A				FR	
	B仕様 eRA1-3 ッカジ装着	4ドアセダン	H. 8/ 8 ~ H. 9/ 8	E-UCF20	1UZ-FE		A				FR	
	A仕様	4ドアセダン	H. 8/ 8 ~ H. 9/ 8	E-UCF20	1UZ-FE		A				FR	
	A仕様 eRA1-3 ッカジ装着	4ドアセダン	H. 8/ 8 ~ H. 9/ 8	E-UCF20	1UZ-FE		A				FR	
	C仕様 F11 ッカジ	4ドアセダン	H. 6/ 10 ~ H. 8/ 8	E-UCF21	1UZ-FE		A				FR	
	C仕様	4ドアセダン	H. 6/ 10 ~ H. 8/ 8	E-UCF21	1UZ-FE		A				FR	
	B仕様	4ドアセダン	H. 6/ 10 ~ H. 8/ 8	E-UCF20	1UZ-FE		A				FR	
	A仕様	4ドアセダン	H. 6/ 10 ~ H. 8/ 8	E-UCF20	1UZ-FE		A				FR	