

車種名	年式	型式	管理No.
スープラ	H. 5/ 5 ~ H.14/ 9	E-JZA80	ト・57

03/08 作成

ハイブリッドナビゲーション適合早見一覧

ADDZEST

車両型式	年式	エンジン型式	接続ユニット	難易度	備考
GF-JZA80	H.11/ 8 ~ H.14/ 9	2JZ-GE, GTE	エンジンコントロールユニット	難・易	
E-JZA80	H. 5/ 5 ~ H.11/ 8	2JZ-GE, GTE	エンジンコントロールユニット	難・易	
E-JZA80	H. 5/ 5 ~ H. 7/ 5	2JZ-GE, GTE	クルーズコントロールユニット	難・易	

詳しくは、本資料の最終ページの車両グレード別ハイブリッドナビゲーション適合一覧をご参照ください。

車速信号取り出しユニット位置

ADDZEST

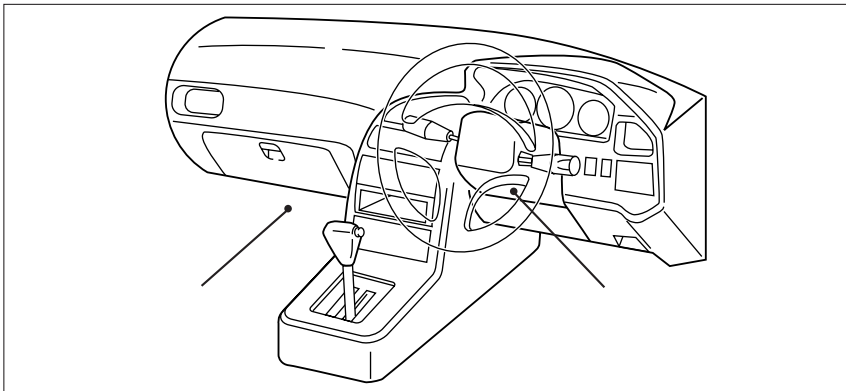

エンジンコントロールユニット

クルーズコントロールユニット

エンジンコントロールユニット

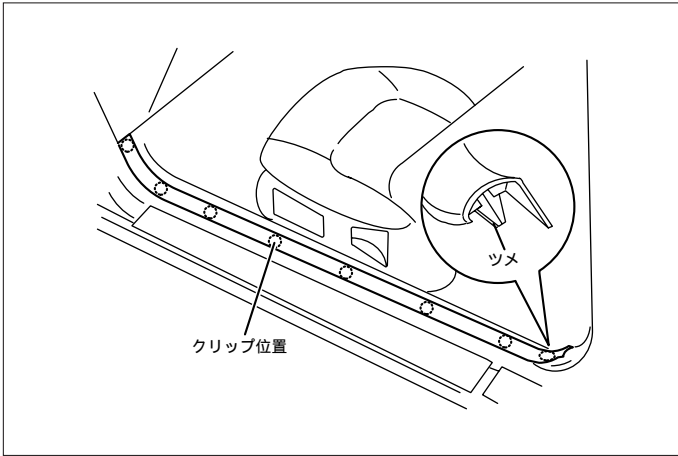

- (1) ドアシルガーニッシュ(LH)を取外します。
- (2) フロントサイドトリム(LH)を取外します。

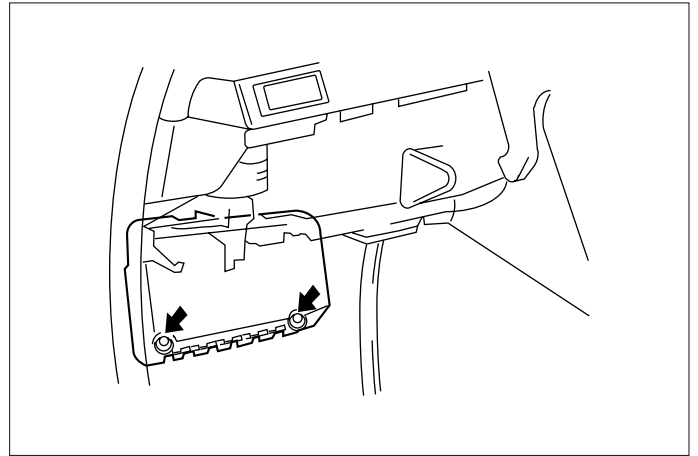

- (3) フロアカーペットをめくります。
- (4) エンジンコントロールユニットカバーを取外します。

車速信号用コネクタ接続位置と線材色

2JZ-GE, 2JZ-GTE (H. 5/ 5 ~ H. 9/ 8)

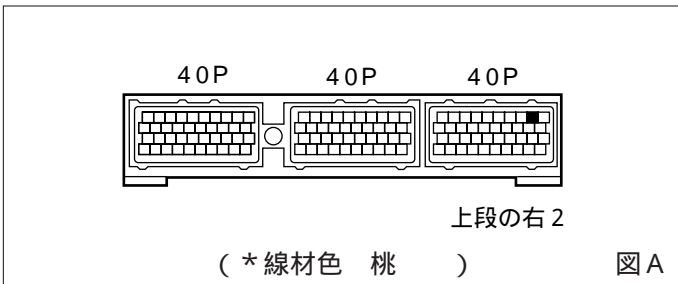

2JZ-GTE (H. 9/ 8 ~ H.14/ 9)

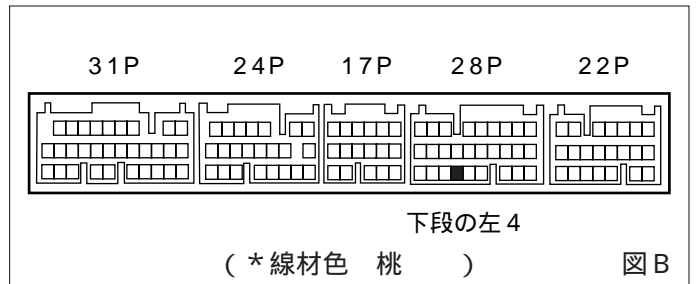

線材色はあくまで目安にして下さい。

クルーズコントロールユニット

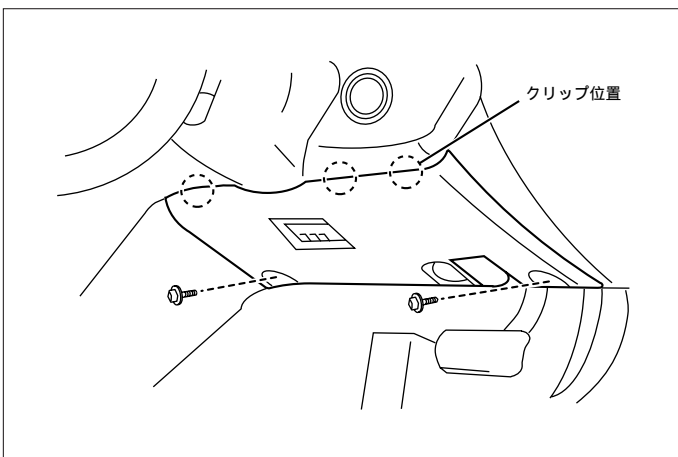

- (1) エンジンフードリリースレバーを取外します。
- (2) インstrumentパネルロウパネルを取外します。

車速信号用コネクタ接続位置と線材色

(H. 5/ 5 ~ H. 7/ 5)

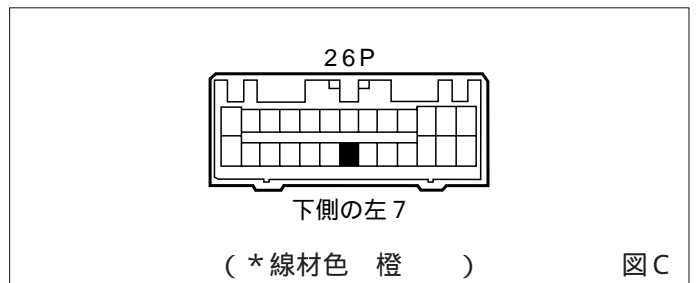

線材色はあくまで目安にして下さい。

オーディオの取外し要領

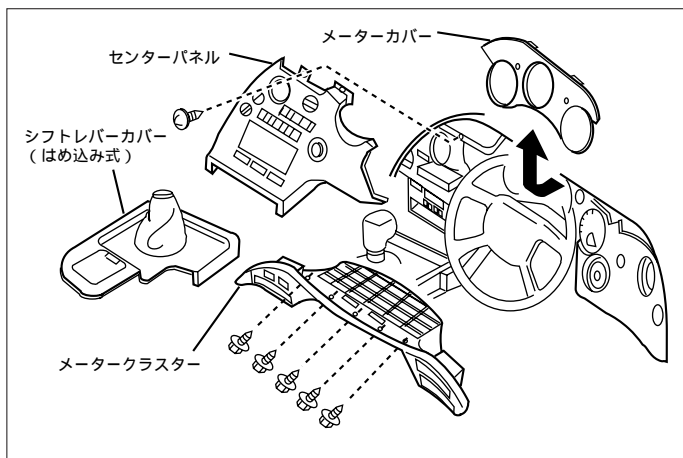

(1) 印ネジを外し、メータークラスター、メーターカバーを取外します。
(コネクター類を外します)

(2) シフトレバーカバー、印ネジを外し、センターパネルを取外します。
(コネクター類を外します)

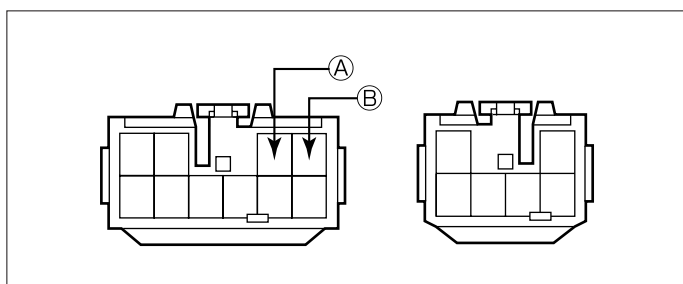
オーディオカプラ
内蔵アンプタイプ

Ⓐ: ACC電源⊕ (*線材色 灰)

Ⓑ: バックアップ電源⊕ (*線材色 青 - 黄)

バック信号接続要領

リアコンビネーションランプA ssyの取外し

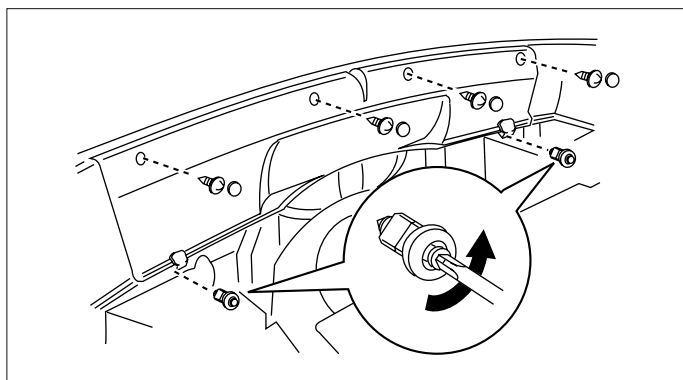

リアコンビネーションランプ

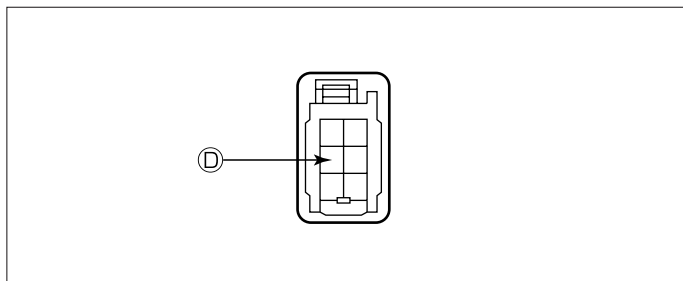

Ⓓ: バックランプ電源⊕ (*線材色 赤 - 黒)

メーカー	車名	年式	車種型式	エンジン型式	車速信号1		車速信号2		車速信号3		駆動方式	備考
					エンジンコントロール		クルーズコントロール					
					位置	形状	位置	形状	位置	形状		
TOYOTA	スプーラ(JZA80)											
グレード	車種タイプ											
3000TWIN CAM24 TWO WAY TWIN TURBO RZ	2ドアリアットバック	H. 11/ 8 ~ H. 14/ 9	GF-JZA80	2JZ-GTE	①	B					FR	
3000TWINCAM24 TWO WAY TWIN TURBO RZ-S	2ドアリアットバック	H. 11/ 8 ~ H. 14/ 9	GF-JZA80	2JZ-GTE	①	B					FR	
3000TWINCAM24 SZ-R	2ドアリアットバック	H. 11/ 8 ~ H. 14/ 9	GF-JZA80	2JZ-GE	①	A					FR	
3000TWINCAM24 SZ	2ドアリアットバック	H. 11/ 8 ~ H. 14/ 9	GF-JZA80	2JZ-GE	①	A					FR	
3000TWIN CAM24 TWO WAY TWIN TURBO RZ	2ドアリアットバック	H. 9/ 8 ~ H. 11/ 8	E-JZA80	2JZ-GTE	①	B					FR	
3000TWINCAM24 TWO WAY TWIN TURBO RZ-S	2ドアリアットバック	H. 9/ 8 ~ H. 11/ 8	E-JZA80	2JZ-GTE	①	B					FR	
3000TWINCAM24 SZ-R	2ドアリアットバック	H. 9/ 8 ~ H. 11/ 8	E-JZA80	2JZ-GE	①	A					FR	
3000TWINCAM24 SZ	2ドアリアットバック	H. 9/ 8 ~ H. 11/ 8	E-JZA80	2JZ-GE	①	A					FR	
3000TWINCAM24 SZ	2ドアリアットバック170トッパ	H. 9/ 8 ~ H. 11/ 8	E-JZA80	2JZ-GE	①	A					FR	
3000TWIN CAM24 TWO WAY TWIN TURBO RZ	2ドアリアットバック	H. 8/ 4 ~ H. 9/ 8	E-JZA80	2JZ-GTE	①	A					FR	
3000TWINCAM24 TWO WAY TWIN TURBO RZ-S	2ドアリアットバック	H. 8/ 4 ~ H. 9/ 8	E-JZA80	2JZ-GTE	①	A					FR	
3000TWINCAM24 SZ-R	2ドアリアットバック	H. 8/ 4 ~ H. 9/ 8	E-JZA80	2JZ-GE	①	A					FR	
3000TWINCAM24 SZ	2ドアリアットバック	H. 8/ 4 ~ H. 9/ 8	E-JZA80	2JZ-GE	①	A					FR	
3000TWINCAM24 SZ	2ドアリアットバック170トッパ	H. 8/ 4 ~ H. 9/ 8	E-JZA80	2JZ-GE	①	A					FR	
3000TWIN CAM24 TWIN TURBO GZ	2ドアリアットバック	H. 7/ 5 ~ H. 8/ 4	E-JZA80	2JZ-GTE	①	A					FR	
3000TWIN CAM24 TWIN TURBO RZ	2ドアリアットバック	H. 7/ 5 ~ H. 8/ 4	E-JZA80	2JZ-GTE	①	A					FR	
3000TWIN CAM24 TWIN TURBO RZ-S	2ドアリアットバック	H. 7/ 5 ~ H. 8/ 4	E-JZA80	2JZ-GTE	①	A					FR	
3000TWIN CAM24 SZ-R	2ドアリアットバック	H. 7/ 5 ~ H. 8/ 4	E-JZA80	2JZ-GE	①	A					FR	
3000TWIN CAM24 SZ	2ドアリアットバック170トッパ	H. 7/ 5 ~ H. 8/ 4	E-JZA80	2JZ-GE	①	A					FR	
3000TWIN CAM24 SZ	2ドアリアットバック	H. 7/ 5 ~ H. 8/ 4	E-JZA80	2JZ-GE	①	A					FR	
3000TWIN CAM24 TWIN TURBO GZ	2ドアリアットバック	H. 5/ 5 ~ H. 7/ 5	E-JZA80	2JZ-GTE	①	A	②	C(OP)			FR	
3000TWIN CAM24 TWIN TURBO GZ	2ドアリアットバック170トッパ	H. 5/ 5 ~ H. 7/ 5	E-JZA80	2JZ-GTE	①	A	②	C(OP)			FR	
3000TWIN CAM24 TWIN TURBO RZ	2ドアリアットバック	H. 5/ 5 ~ H. 7/ 5	E-JZA80	2JZ-GTE	①	A	②	C(OP)			FR	
3000TWIN CAM24 SZ-R	2ドアリアットバック	H. 5/ 5 ~ H. 7/ 5	E-JZA80	2JZ-GE	①	A	②	C(OP)			FR	
3000TWIN CAM24 SZ	2ドアリアットバック170トッパ	H. 5/ 5 ~ H. 7/ 5	E-JZA80	2JZ-GE	①	A	②	C(OP)			FR	
3000TWIN CAM24 SZ	2ドアリアットバック	H. 5/ 5 ~ H. 7/ 5	E-JZA80	2JZ-GE	①	A	②	C(OP)			FR	