

車種名	年式	型式	管理No.
カルディナ	H. 4/ 9 ~ H. 9/ 9	E-ST195G	ト-54

00/11 作成

## ハイブリッドナビゲーション適合早見一覧

ADDZEST

車両型式	年式	エンジン型式	接続ユニット	難易度	備考
E-AT191G	H. 8/ 1 ~ H. 9/ 9	7A-FE	エンジンコントロールユニット	難・易	
KD-CT190G	H. 8/ 1 ~ H. 9/ 9	2C-T	エミッションコントロールユニット	難・易	
E-ST195G	H. 7/ 2 ~ H. 9/ 9	3S-GE	エンジンコントロールユニット	難・易	
E-ST190G	H. 4/ 9 ~ H. 8/ 1	4S-FE	エンジンコントロールユニット	難・易	
E-ST191G,195G	H. 4/ 9 ~ H. 9/ 9	3S-FE	エンジンコントロールユニット	難・易	
KD-CT190G	H. 7/ 2 ~ H. 8/ 1	2C	エミッションコントロールユニット	難・易	
X-CT190G	H. 4/ 9 ~ H. 7/ 2	2C	エミッションコントロールユニット	難・易	

詳しくは、本資料の最終ページの車両グレード別ハイブリッドナビゲーション適合一覧をご参照ください。

## 車速信号取出しユニット位置

ADDZEST

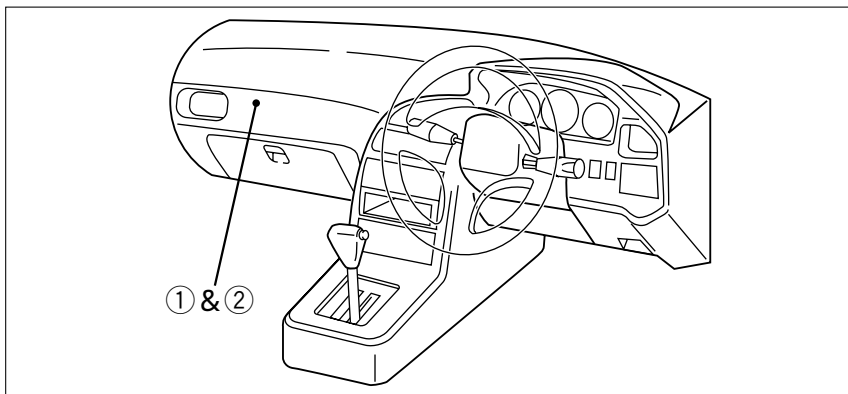

エンジンコントロールユニット

エミッションコントロールユニット

①エンジンコントロールユニット&②エミッションコントロールユニット

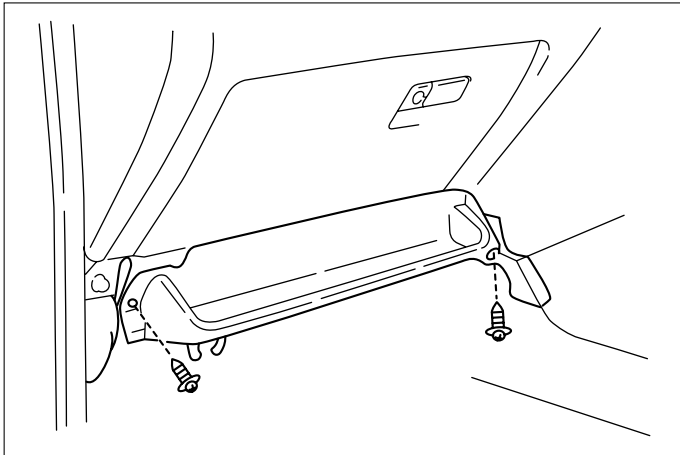

(1)インストルメントパネルアンダートレイを取外します。

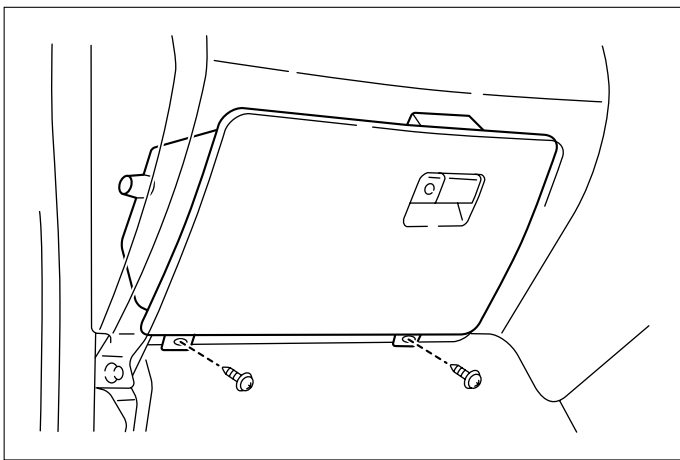

(2)グローブボックスA ésyを取外します。

車速信号用コネクタ接続位置と線材色

3S-FE・4WD MT車 (H. 4/ 9~H. 9/ 9)  
4S-FE・MT車 (H. 4/ 9~H. 8/ 1)

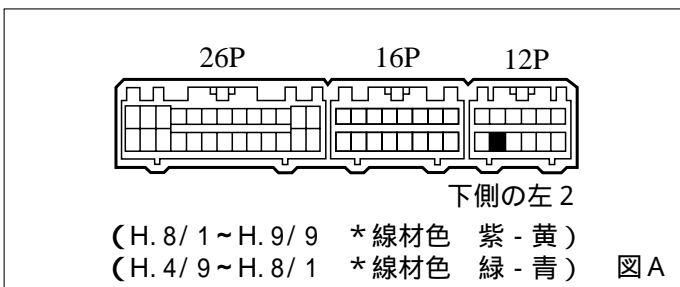

3S-FE・2WD車 (H. 8/ 1~H. 9/ 9)  
3S-FE・4WD AT車 (H. 4/ 9~H. 9/ 9)  
4S-FE・AT車 (H. 4/ 9~H. 8/ 1), 7A-FE  
3S-FE・2WD TRC無車 (H. 6/ 2~H. 8/ 1)

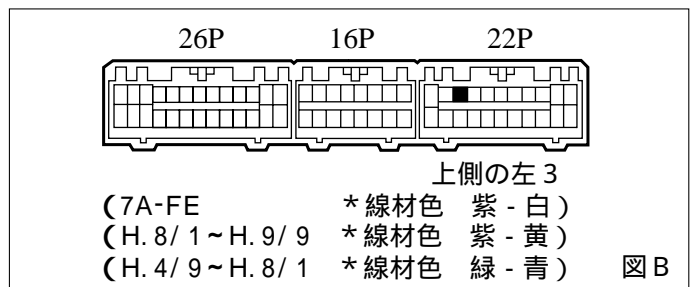

3S-GE(H. 7/ 2~H. 9/ 9)3S-FE(H. 4/ 9~H. 6/ 2)  
3S-FE・2WD TRC付車 (H. 6/ 2~H. 8/ 1)

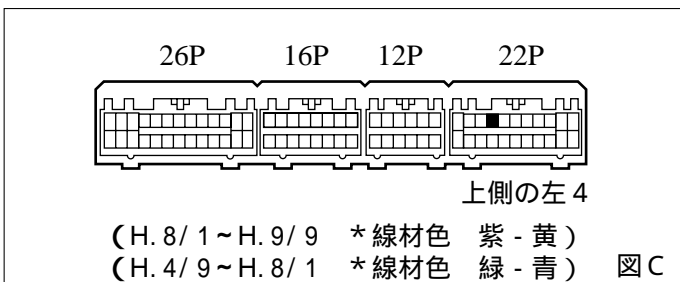

5E-FE, 2Q(H. 4/ 9~H. 9/ 9), 2C-T

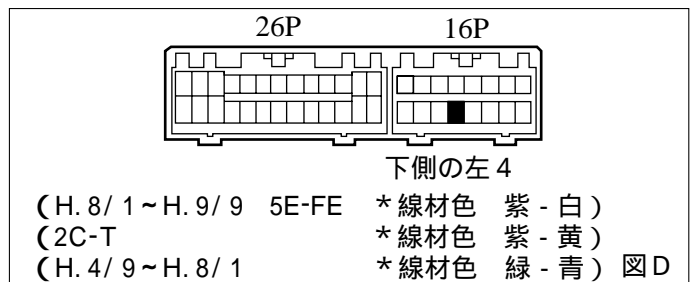

●線材色はあくまで目安にしてください。

オーディオの取外し要領

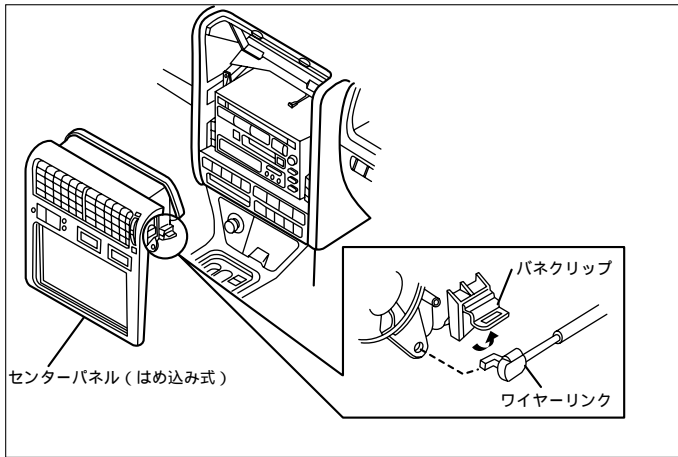

- (1)センターパネルを取外します。
- (2)空調切替レバーのワイヤーリンクを図の様に外します。  
(コネクター類を外します)
- (3)オーディオA \$syを取外します。

オーディオカプラ

AM/FMラジオ、カセット一体AM/FM ETラジオ

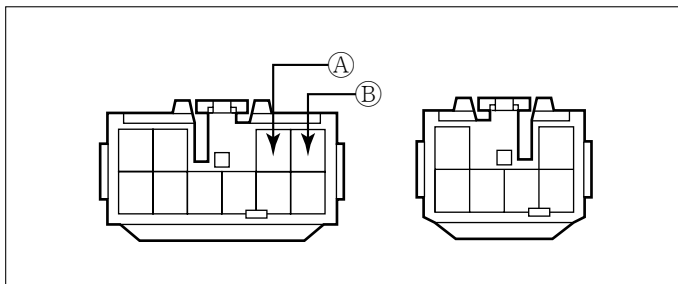

- Ⓐ: ACC電源⊕ (\*線材色 赤 又は緑 - 赤)
- Ⓑ: バックアップ電源⊕ (\*線材色 青 - 黄)

バック信号接続要領

リアコンビネーションランプ

ワゴン(H. 4/ 9~H. 8/ 1)

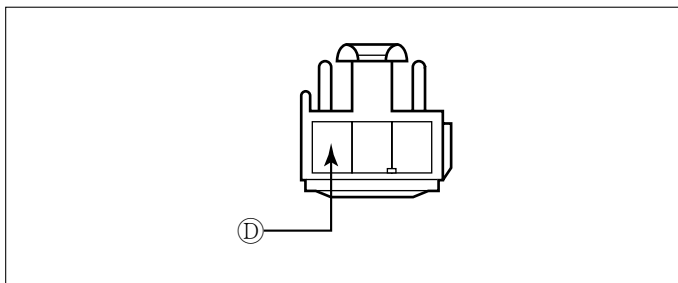

- Ⓓ: バックランプ電源⊕ (\*線材色 赤 - 黒)

バン,ワゴン(H. 8/ 1~H. 9/ 9)

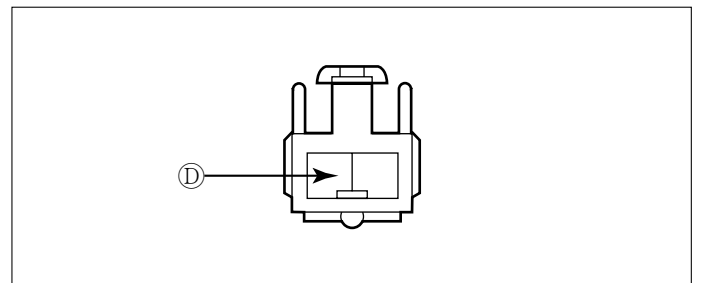

- Ⓓ: バックランプ電源⊕ (\*線材色 赤 - 黒)

メーカー	車名	年式	車種型式	エンジン型式	車速信号1		車速信号2		車速信号3		駆動方式	備考
					エンジンコントロール		エミッションコントロール					
					位置	形状	位置	形状	位置	形状		
TOYOTA	加デ(デ)ST195G											
グレード	車種タイプ											
2000 4WD TZ-G	4ドアワゴン	H. 8/ 1 ~ H. 9/ 9	E-ST195G	3S-GE		C						7/9/14/4WD
2000 4WD TZ-G エアリアル仕様	4ドアワゴン	H. 8/ 1 ~ H. 9/ 9	E-ST195G	3S-GE		C						7/9/14/4WD
2000 4WD TZ	4ドアワゴン	H. 8/ 1 ~ H. 9/ 9	E-ST195G	3S-FE		A & B						7/9/14/4WD
2000 4WD TZ エアリアル仕様	4ドアワゴン	H. 8/ 1 ~ H. 9/ 9	E-ST195G	3S-FE		A & B						7/9/14/4WD
2000 4WD CZ	4ドアワゴン	H. 8/ 1 ~ H. 9/ 9	E-ST195G	3S-FE		A & B						7/9/14/4WD
2000 TZ	4ドアワゴン	H. 8/ 1 ~ H. 9/ 9	E-ST191G	3S-FE		B						FF
2000 TZ エアリアル仕様	4ドアワゴン	H. 8/ 1 ~ H. 9/ 9	E-ST191G	3S-FE		B						FF
2000 CZ	4ドアワゴン	H. 8/ 1 ~ H. 9/ 9	E-ST191G	3S-FE		B						FF
1800 CZ	4ドアワゴン	H. 8/ 1 ~ H. 9/ 9	E-AT191G	7A-FE		B						FF
1800 FZ	4ドアワゴン	H. 8/ 1 ~ H. 9/ 9	E-AT191G	7A-FE		B						FF
2000 ディーゼルターボ CZ	4ドアワゴン	H. 8/ 1 ~ H. 9/ 9	KD-CT190G	2C-T				D				FF
2000 ディーゼルターボ FZ	4ドアワゴン	H. 8/ 1 ~ H. 9/ 9	KD-CT190G	2C-T				D				FF
1500 UX	4ドアバン	H. 10/ 5 ~	R-ET196V	5E-FE				D				FF
1500 UL	4ドアバン	H. 10/ 5 ~	R-ET196V	5E-FE				D				FF
1500 U	4ドアバン	H. 10/ 5 ~	R-ET196V	5E-FE				D				FF
2200 ディーゼルUX	4ドアバン	H. 10/ 5 ~	KF-CT197V	3C-E				D				FF
2200 ディーゼルUL	4ドアバン	H. 10/ 5 ~	KF-CT197V	3C-E				D				FF
2200 ディーゼルU	4ドアバン	H. 10/ 5 ~	KF-CT197V	3C-E				D				FF
2200 ディーゼルUL(4WD)	4ドアバン	H. 10/ 5 ~	KF-CT199V	3C-E				D				7/9/14/4WD
2200 ディーゼルU(4WD)	4ドアバン	H. 10/ 5 ~	KF-CT199V	3C-E				D				7/9/14/4WD
1500 UX	4ドアバン	H. 7/ 2 ~ H. 10/ 5	R-ET196V	5E-FE				D				FF
1500 UL	4ドアバン	H. 7/ 2 ~ H. 10/ 5	R-ET196V	5E-FE				D				FF
1500 U	4ドアバン	H. 7/ 2 ~ H. 10/ 5	R-ET196V	5E-FE				D				FF
2000 ディーゼルUX	4ドアバン	H. 7/ 2 ~ H. 10/ 5	KB-CT196V	2C				D				FF
2000 ディーゼルUL	4ドアバン	H. 7/ 2 ~ H. 10/ 5	KB-CT196V	2C				D				FF
2000 ディーゼルU	4ドアバン	H. 7/ 2 ~ H. 10/ 5	KB-CT196V	2C				D				FF
2000 ディーゼルUL(4WD)	4ドアバン	H. 7/ 2 ~ H. 10/ 5	KB-CT196V	2C				D				7/9/14/4WD
2000 ディーゼルU(4WD)	4ドアバン	H. 7/ 2 ~ H. 10/ 5	KB-CT196V	2C				D				7/9/14/4WD
2000 4WD TZ-G	4ドアワゴン	H. 7/ 2 ~ H. 8/ 1	E-ST195G	3S-GE		C						7/9/14/4WD
2000 4WD TZ	4ドアワゴン	H. 7/ 2 ~ H. 8/ 1	E-ST195G	3S-FE		A & B						7/9/14/4WD
2000 4WD CZ	4ドアワゴン	H. 7/ 2 ~ H. 8/ 1	E-ST195G	3S-FE		A & B						7/9/14/4WD
2000 TZ	4ドアワゴン	H. 7/ 2 ~ H. 8/ 1	E-ST191G	3S-FE		C						FF
2000 CZ	4ドアワゴン	H. 7/ 2 ~ H. 8/ 1	E-ST191G	3S-FE		C						FF
1800 TZ	4ドアワゴン	H. 7/ 2 ~ H. 8/ 1	E-ST190G	4S-FE		A & B						FF
1800 CZ	4ドアワゴン	H. 7/ 2 ~ H. 8/ 1	E-ST190G	4S-FE		A & B						FF
1800 FZ	4ドアワゴン	H. 7/ 2 ~ H. 8/ 1	E-ST190G	4S-FE		A & B						FF
2000 ディーゼルCZ	4ドアワゴン	H. 7/ 2 ~ H. 8/ 1	KD-CT190G	2C				D				FF
2000 ディーゼルFZ	4ドアワゴン	H. 7/ 2 ~ H. 8/ 1	KD-CT190G	2C				D				FF
1500 UX	4ドアバン	H. 7/ 2 ~ H. 8/ 1	R-ET196V	5E-FE				D				FF
1500 UL	4ドアバン	H. 7/ 2 ~ H. 8/ 1	R-ET196V	5E-FE				D				FF
1500 U	4ドアバン	H. 7/ 2 ~ H. 8/ 1	R-ET196V	5E-FE				D				FF
2000 ディーゼルUX	4ドアバン	H. 7/ 2 ~ H. 8/ 1	KB-CT196V	2C				D				FF
2000 ディーゼルUL	4ドアバン	H. 7/ 2 ~ H. 8/ 1	KB-CT196V	2C				D				FF
2000 ディーゼルU	4ドアバン	H. 7/ 2 ~ H. 8/ 1	KB-CT196V	2C				D				FF
2000 ディーゼルUL(4WD)	4ドアバン	H. 7/ 2 ~ H. 8/ 1	KB-CT196V	2C				D				7/9/14/4WD
2000 ディーゼルU(4WD)	4ドアバン	H. 7/ 2 ~ H. 8/ 1	KB-CT196V	2C				D				7/9/14/4WD
2000 4WD TZ	4ドアワゴン	H. 6/ 2 ~ H. 7/ 2	E-ST195G	3S-FE		A & B						7/9/14/4WD
2000 4WD CZ	4ドアワゴン	H. 6/ 2 ~ H. 7/ 2	E-ST195G	3S-FE		A & B						7/9/14/4WD
2000 TZ	4ドアワゴン	H. 6/ 2 ~ H. 7/ 2	E-ST191G	3S-FE		C						FF
2000 CZ	4ドアワゴン	H. 6/ 2 ~ H. 7/ 2	E-ST191G	3S-FE		C						FF
1800 TZ	4ドアワゴン	H. 6/ 2 ~ H. 7/ 2	E-ST190G	4S-FE		A & B						FF
1800 CZ	4ドアワゴン	H. 6/ 2 ~ H. 7/ 2	E-ST190G	4S-FE		A & B						FF
1800 FZ	4ドアワゴン	H. 6/ 2 ~ H. 7/ 2	E-ST190G	4S-FE		A & B						FF
2000 ディーゼルCZ	4ドアワゴン	H. 6/ 2 ~ H. 7/ 2	X-CT190G	2C				D				FF
2000 ディーゼルFZ	4ドアワゴン	H. 6/ 2 ~ H. 7/ 2	X-CT190G	2C				D				FF
1500 UX	4ドアバン	H. 6/ 2 ~ H. 7/ 2	R-ET196V	5E-FE				D				FF
1500 UL	4ドアバン	H. 6/ 2 ~ H. 7/ 2	R-ET196V	5E-FE				D				FF
1500 U	4ドアバン	H. 6/ 2 ~ H. 7/ 2	R-ET196V	5E-FE				D				FF
2000 ディーゼルUX	4ドアバン	H. 6/ 2 ~ H. 7/ 2	S-CT196V	2C				D				FF
2000 ディーゼルUL	4ドアバン	H. 6/ 2 ~ H. 7/ 2	S-CT196V	2C				D				FF
2000 ディーゼルU	4ドアバン	H. 6/ 2 ~ H. 7/ 2	S-CT196V	2C				D				FF
2000 ディーゼルUL(4WD)	4ドアバン	H. 6/ 2 ~ H. 7/ 2	S-CT198V	2C				D				7/9/14/4WD
2000 ディーゼルU(4WD)	4ドアバン	H. 6/ 2 ~ H. 7/ 2	S-CT198V	2C				D				7/9/14/4WD
2000 4WD TZ	4ドアワゴン	H. 4/ 9 ~ H. 6/ 2	E-ST195G	3S-FE		A & B						7/9/14/4WD
2000 4WD CZ	4ドアワゴン	H. 4/ 9 ~ H. 6/ 2	E-ST195G	3S-FE		A & B						7/9/14/4WD
2000 TZ	4ドアワゴン	H. 4/ 9 ~ H. 6/ 2	E-ST191G	3S-FE		C						FF
2000 CZ	4ドアワゴン	H. 4/ 9 ~ H. 6/ 2	E-ST191G	3S-FE		C						FF
1800 TZ	4ドアワゴン	H. 4/ 9 ~ H. 6/ 2	E-ST190G	4S-FE		A & B						FF
1800 CZ	4ドアワゴン	H. 4/ 9 ~ H. 6/ 2	E-ST190G	4S-FE		A & B						FF
1800 FZ	4ドアワゴン	H. 4/ 9 ~ H. 6/ 2	E-ST190G	4S-FE		A & B						FF
2000 ディーゼルCZ	4ドアワゴン	H. 4/ 9 ~ H. 6/ 2	X-CT190G	2C				D				FF
2000 ディーゼルFZ	4ドアワゴン	H. 4/ 9 ~ H. 6/ 2	X-CT190G	2C				D				FF
1500 UX	4ドアバン	H. 4/ 9 ~ H. 6/ 2	R-ET196V	5E-FE				D				FF
1500 UL	4ドアバン	H. 4/ 9 ~ H. 6/ 2	R-ET196V	5E-FE				D				FF
1500 U	4ドアバン	H. 4/ 9 ~ H. 6/ 2	R-ET196V	5E-FE				D				FF
2000 ディーゼルUX	4ドアバン	H. 4/ 9 ~ H. 6/ 2	S-CT196V	2C				D				FF
2000 ディーゼルUL	4ドアバン	H. 4/ 9 ~ H. 6/ 2	S-CT196V	2C				D				FF
2000 ディーゼルU	4ドアバン	H. 4/ 9 ~ H. 6/ 2	S-CT196V	2C				D				FF
2000 ディーゼルUL(4WD)	4ドアバン	H. 4/ 9 ~ H. 6/ 2	S-CT198V	2C				D				7/9/14/4WD
2000 ディーゼルU(4WD)	4ドアバン	H. 4/ 9 ~ H. 6/ 2	S-CT198V	2C				D				7/9/14/4WD