

車種名	年式	型式	管理No.
アリスト	H. 3/10 ~ H. 9/ 8	E-JZS147	ト・5

00/11 作成

## ハイブリッドナビゲーション適合早見一覧

ADDZEST

車両型式	年式	エンジン型式	接続ユニット	難易度	備考
E-JZS147	H. 3/10 ~ H. 9/ 8	2JZ-GE	エンジンコントロールユニット	難・易	
E-JZS147	H. 3/10 ~ H. 9/ 8	2JZ-GTE	エンジンコントロールユニット	難・易	
E-UZS143	H. 4/10 ~ H. 9/ 8	1UZ-FE	エンジンコントロールユニット	難・易	
	H. 3/10 ~ H. 9/ 8		クルーズコントロールユニット	難・易	

詳しくは、本資料の最終ページの車両グレード別ハイブリッドナビゲーション適合一覧をご参照ください。

## 車速信号取出しユニット位置

ADDZEST

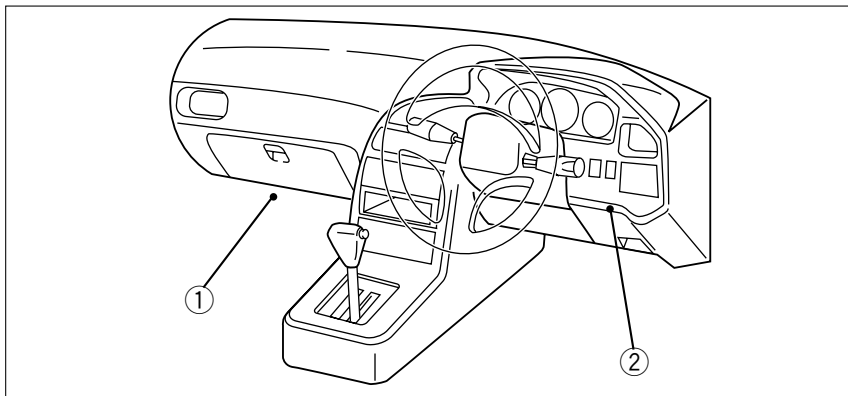

エンジンコントロールユニット  
クルーズコントロールユニット

## 車速信号接続要領

ADDZEST

## ①エンジンコントロールユニット

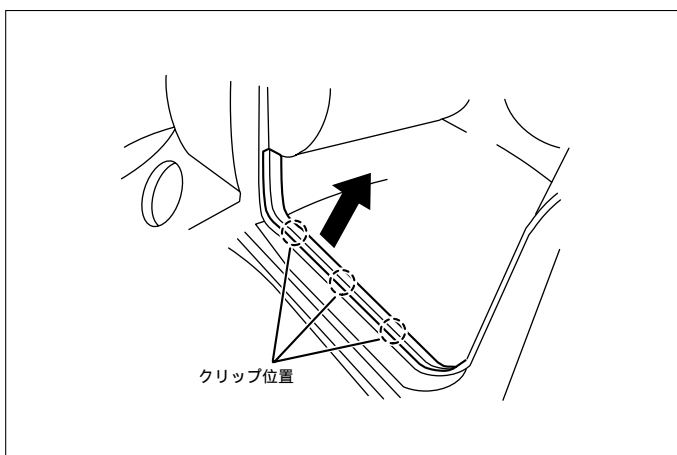

- (1) ドアシルガーニッシュ (LH) を取外します。  
(2) フロントサイドトリム (LH) を取外します。

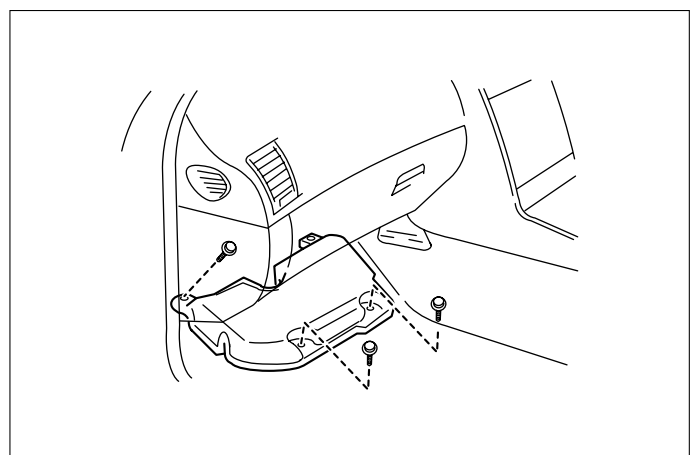

- (3) フロアカーペットをめくります。  
(4) エンジンコントロールユニットカバーを取外します。

## 車速信号用コネクタ接続位置と線材色

2JZ-GE, 2JZ-GTE, 1UZ-FE

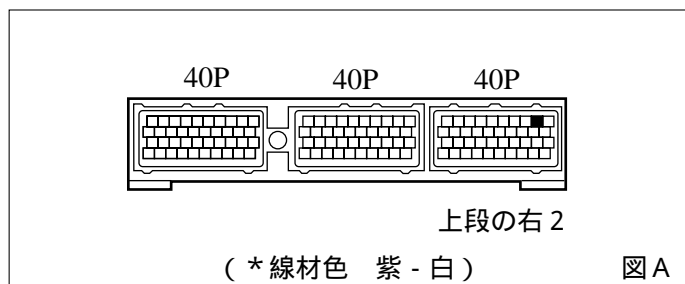

- 線材色はあくまで目安にしてください。

## ②クルーズコントロールユニット

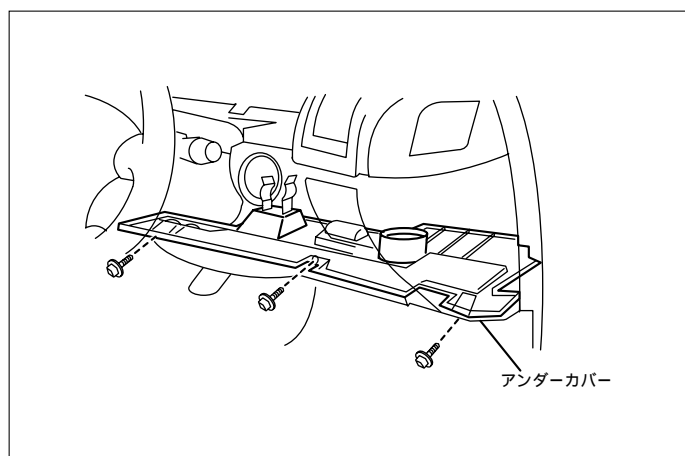

- (1) インstrumentパネルアンダーカバーを取外します。
- (2) フードロックリリースレバーを取外します。

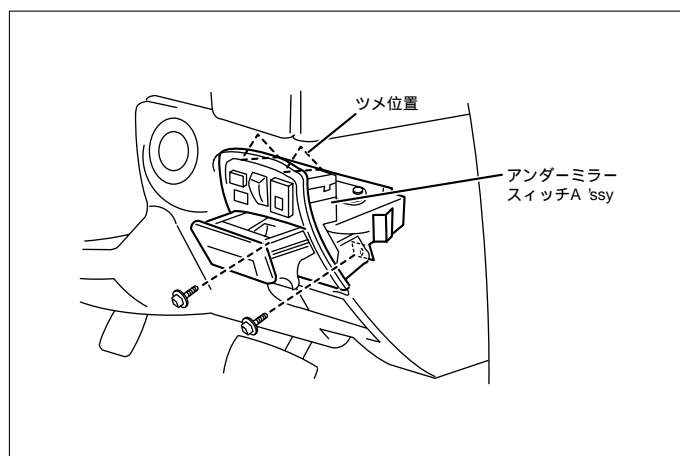

- (3) アウターミラースイッチA \$syを取外します。

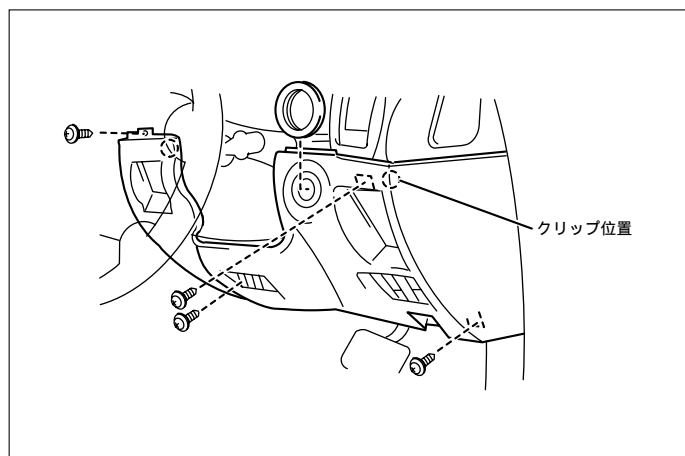

- (4) インstrumentパネルフィニッシュプレートを取外します。

## 車速信号用コネクタ接続位置と線材色

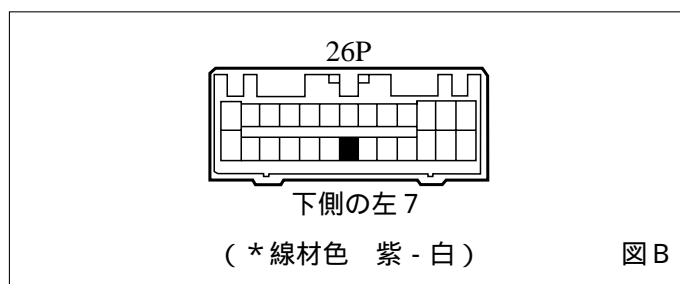

- 線材色はあくまで目安にしてください。

オーディオの取外し要領

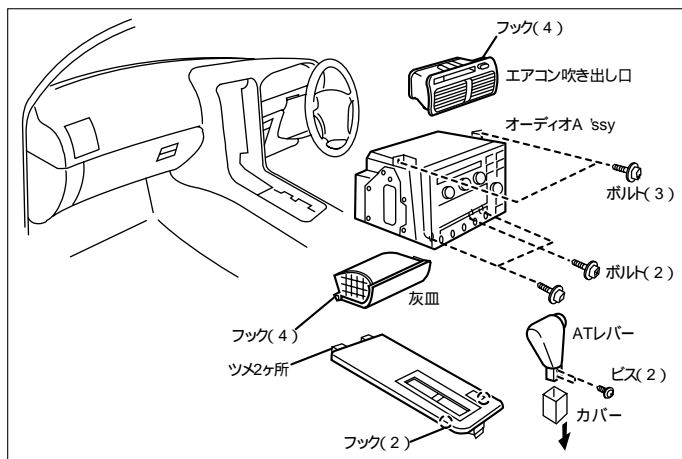

- (1) ATレバーのカバーを下にずらし、ATレバーを取外します。
- (2) シフトレバーカバーを取外します。
- (3) 灰皿を取外します。
- (4) オーディオA ssyを取外します。

オーディオカプラ

カセット一体AM/FM ETラジオ

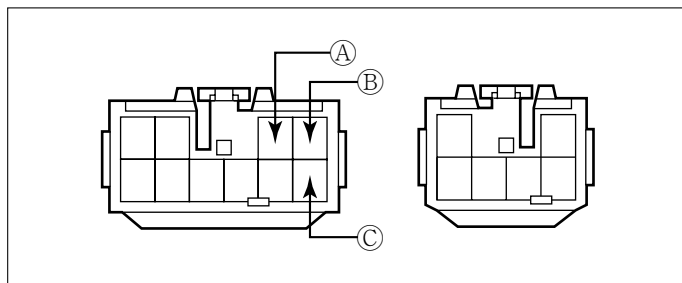

- Ⓐ : ACC電源⊕ ( \*線材色 灰 )
- Ⓑ : バックアップ電源⊕ ( \*線材色 白 - 赤 )
- Ⓒ : イルミ電源⊕ ( \*線材色 緑 )

バック信号接続要領

リアコンビネーションランプ

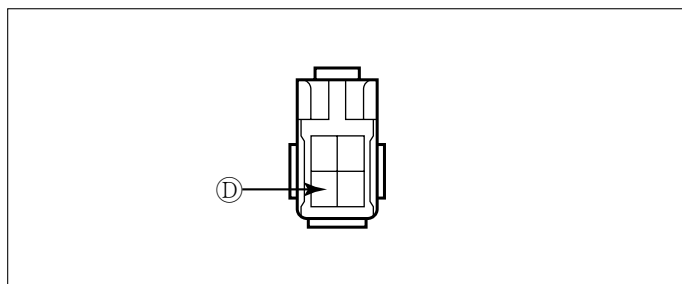

- Ⓓ : バックランプ電源⊕ ( \*線材色 赤 - 黒 )

メーカー	車名	年式	車種型式	エンジン型式	車速信号1		車速信号2		車速信号3		駆動方式	備考
					エンジンコントロール		クルーズコントロール					
					位置	形状	位置	形状	位置	形状		
TOYOTA	プリウス(JZS147)											
グレード	車種タイプ											
4.0 Zi-Four	4ドアセダン	H. 7/8 ~ H. 9/8	E-UZS143	1UZ-FE		A		B(OP)			フルタイム4WD	
3.0Q	4ドアセダン	H. 7/8 ~ H. 9/8	E-JZS147	2JZ-GE		A					FR	
3.0Q L16 ヴァージ	4ドアセダン	H. 7/8 ~ H. 9/8	E-JZS147	2JZ-GE		A					FR	
3.0V	4ドアセダン	H. 7/8 ~ H. 9/8	E-JZS147	2JZ-GTE		A		B			FR	
4.0 Zi-Four	4ドアセダン	H. 6/8 ~ H. 7/8	E-UZS143	1UZ-FE		A		B(OP)			フルタイム4WD	
3.0Q	4ドアセダン	H. 6/8 ~ H. 7/8	E-JZS147	2JZ-GE		A					FR	
3.0Q L16 ヴァージ	4ドアセダン	H. 6/8 ~ H. 7/8	E-JZS147	2JZ-GE		A					FR	
3.0V	4ドアセダン	H. 6/8 ~ H. 7/8	E-JZS147	2JZ-GTE		A		B			FR	
3.0V S16 ヴァージ	4ドアセダン	H. 6/8 ~ H. 7/8	E-JZS147	2JZ-GTE		A		B(OP)			FR	
4.0 Zi-Four	4ドアセダン	H. 4/10 ~ H. 6/8	E-UZS143	1UZ-FE		A		B(OP)			フルタイム4WD	
3.0V	4ドアセダン	H. 4/10 ~ H. 6/8	E-JZS147	2JZ-GTE		A		B			FR	
3.0Q-L	4ドアセダン	H. 4/10 ~ H. 6/8	E-JZS147	2JZ-GE		A					FR	
3.0Q	4ドアセダン	H. 3/10 ~ H. 6/8	E-JZS147	2JZ-GE		A					FR	