

車種名	年式	型式	管理No.
ハイエースワゴン	H. 1/ 8 ~ H.16/ 8	E-RZH100G	ト-45

04/09 作成

ハイブリッドナビゲーション適合早見一覧 ADDZEST

車両型式	年式	エンジン型式	接続ユニット	難易度	備考
	H.11/ 7 ~ H.16/ 8	2RZ-E,1KZ-TE	オプションコネクター	難・●・易	
E-RZH111G	H. 7/ 8 ~ H.11/ 7	2RZ-E	エンジンコントロールユニット	難◀・・易	
E-RZH101G	H. 1/ 8 ~ H.11/ 7	2RZ-E	エンジンコントロールユニット	難◀・・易	
E-RZH100G	H. 1/ 8 ~ H. 7/ 8	1RZ-E	エンジンコントロールユニット	難◀・・易	
KD-KZH100G,120G	H. 7/ 8 ~ H.11/ 7	1KZ-TE	エンジンコントロールユニット	難◀・・易	
KD-KZH106G・W,126G	H. 7/ 8 ~ H.11/ 7	1KZ-TE	エンジンコントロールユニット	難◀・・易	
Y-KZH100G,110G	H. 5/ 8 ~ H. 7/ 8	1KZ-TE	エンジンコントロールユニット	難◀・・易	
Y-KZH106W,116G	H. 5/ 8 ~ H. 7/ 8	1KZ-TE	エンジンコントロールユニット	難◀・・易	
Y-KZH120G,126G	H. 5/ 8 ~ H. 7/ 8	1KZ-TE	エンジンコントロールユニット	難◀・・易	
Q-LH100G,110G	H. 1/ 8 ~ H. 5/ 8	2L	エミッションコントロールユニット	難◀・・易	
Q-LH140G	H. 1/ 8 ~ H. 5/ 8	2L-T	エミッションコントロールユニット	難◀・・易	
Q-LH107G,107W	H. 1/ 8 ~ H. 5/ 8	3L	エミッションコントロールユニット	難◀・・易	
Q-LH100G,120G	H. 1/ 8 ~ H. 5/ 8	2L-T	エミッションコントロールユニット	難◀・・易	
	H. 1/ 8 ~ 現在		ODコントロールユニット	難・●・易	ECTを除くディーゼルAT車
	H. 1/ 8 ~ 現在		メーター裏側	難◀・・易	デジタルメーターは除く

※詳しくは、本資料の最終ページの車両グレード別ハイブリッドナビゲーション適合一覧をご参照ください。

(ジャイロ感度調整について)

年式・ミッション		2DIN				1DIN					
		HDD NAVI	適合	AV/NAVI	適合	CADIAS	適合	DVD Sナビ	適合	B.B NAVI	適合
インダッシュ AT	上段	MAX730HD (ジャイロ4)	○	MAX430VD MAX420VD (ジャイロ2)	○	APC935VD (ジャイロ2)	○	NVS630VD NVS620VD (ジャイロ)	×※2	NAX030VD NAX020VD (ジャイロ)	
	下段								×※2		

車速信号取出しユニット位置 ADDZEST

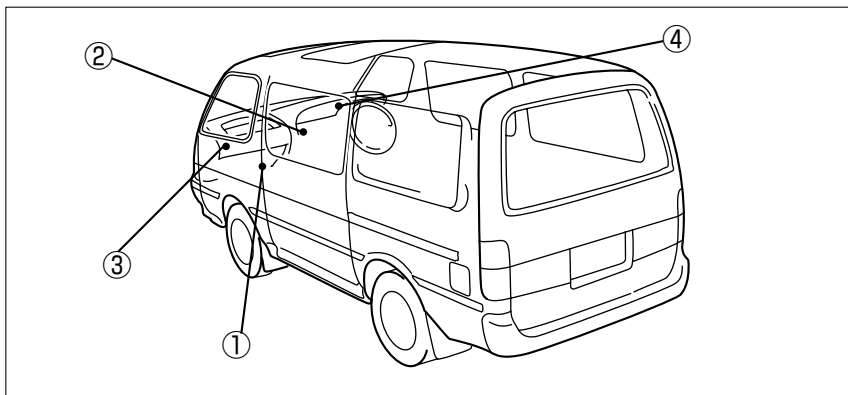

- ① エンジンコントロールユニット&エミッションコントロールユニット
- ② オプションコネクター
- ③ ODコントロールユニット  
(ECT除くディーゼルAT車)
- ④ メーター裏側  
(デジタルメーターは除く)

① エンジンコントロールユニット & エミッションコントロールユニット

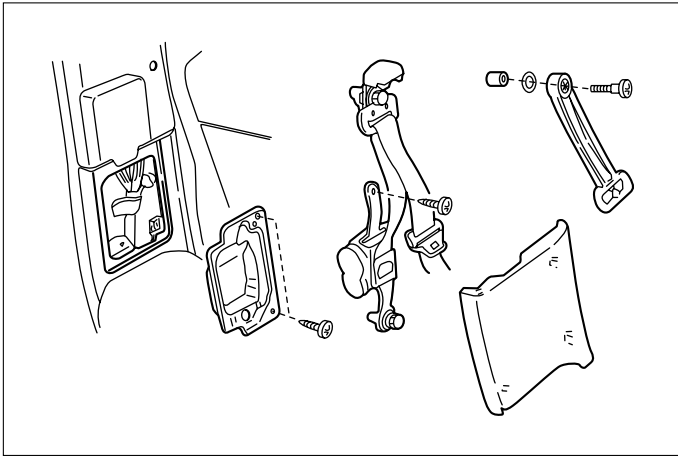

- (1) フロントピラーガーニッシュ (LH) を取外します。
- (2) センターピラーガーニッシュローカバーを取外します。
- (3) エンジンサービスホールカバー&サポートバレードを取外します。
- (4) フロントシートアウターベルト (LH) を取外します。

◆車速信号用コネクタ接続位置と線材色

◇ 1RZ-E, 2RZ-E, 1KZ-TE (H. 5/ 8~H. 8/ 8)

◇ 3L & 2L-T & 2L・MT車 (H. 1/ 8~H. 5/ 8)

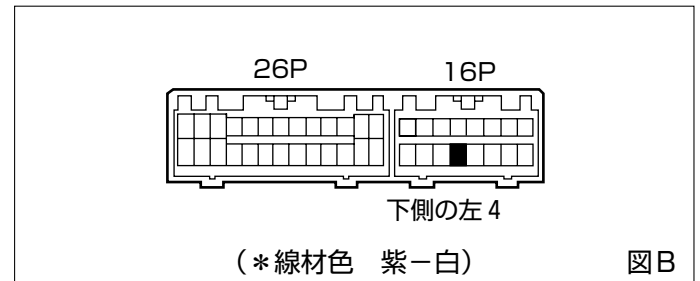
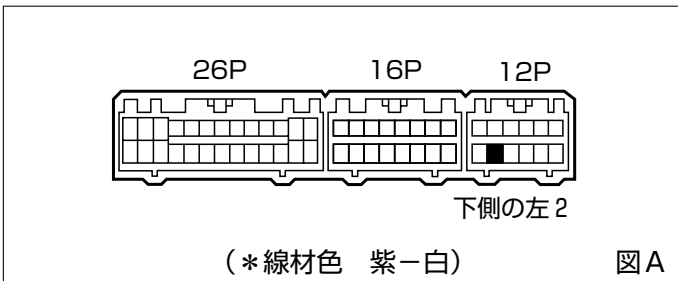

◇ 3L & 2L-T & 2L・AT車 (H. 1/ 8~H. 5/ 8)

◇ 2L-TE (H. 1/ 8~H. 5/ 8)

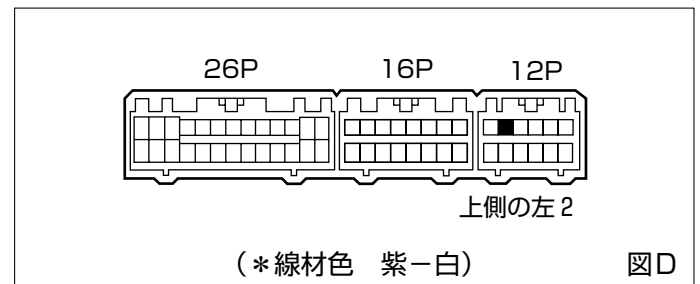
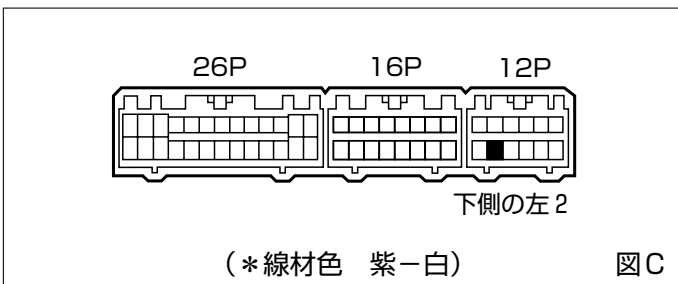

◇ 1KZ-TE (H. 8/ 8~H.16/ 8)

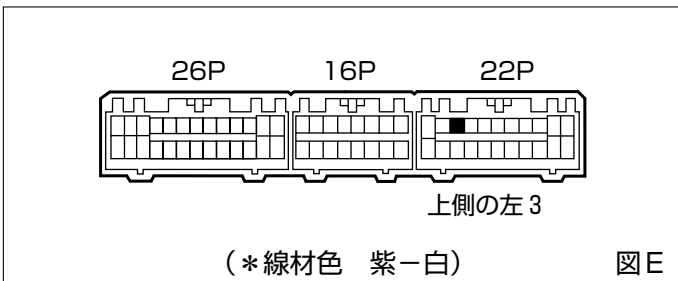

● 線材色はあくまで目安にして下さい。

## ② オプションコネクター

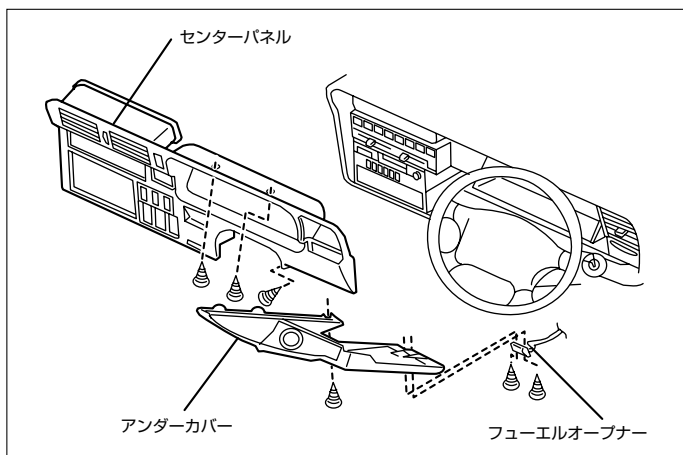

- (1) アンダーカバー、センターパネルを取外します。
- (2) オーディオA'ssyを取外します。

## ◆車速信号用コネクター接続位置と線材色

◇ (H.11/ 7~H.16/ 8)

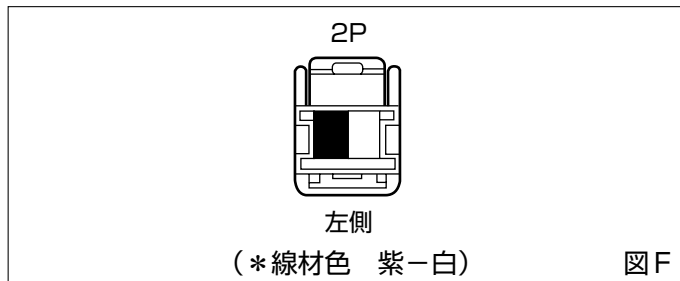

図F

- 線材色はあくまで目安にして下さい。

## ③ ODコントロールユニット

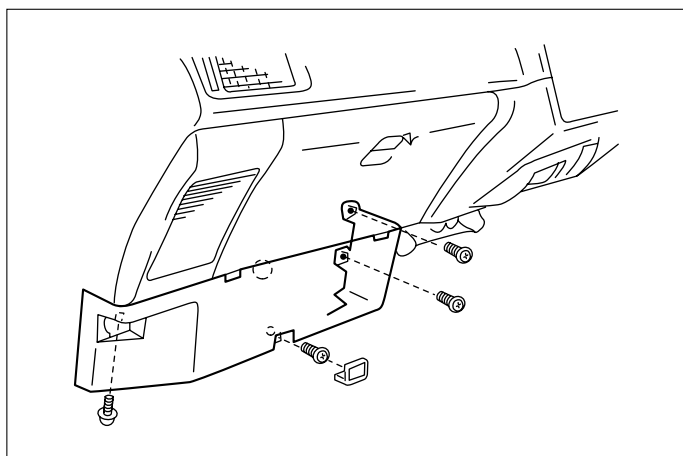

- (1) クーラーカバーを取外します。

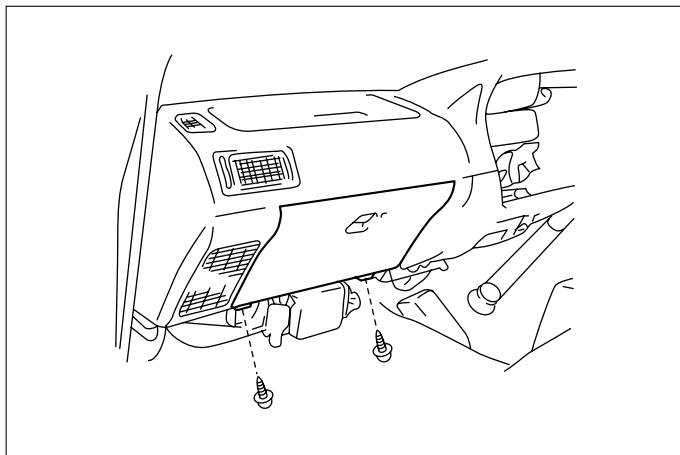

- (2) グローブボックスを取外します。

## ◆車速信号用コネクター接続位置と線材色

◇ (H. 1/ 8~H. 4/ 5), (H. 5/ 8~H. 8/ 8)

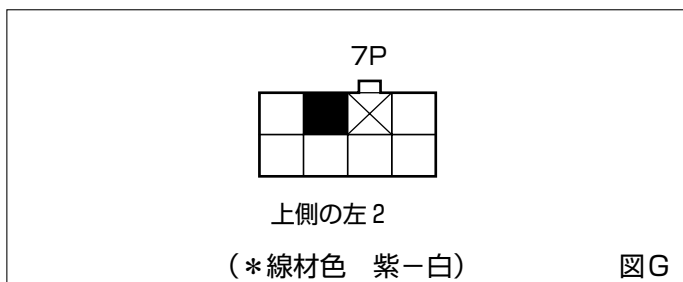

図G

◇ (H. 4/ 5~H. 5/ 8)

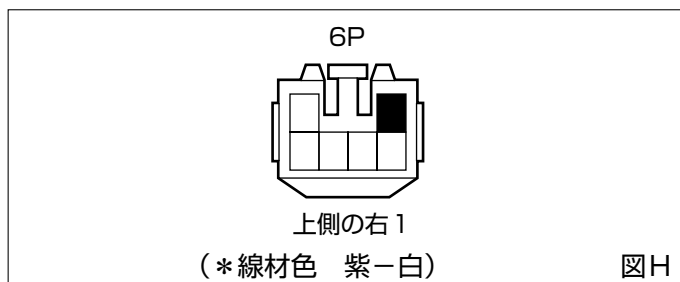

図H

◇ (H. 8/ 8~H.11/ 7)

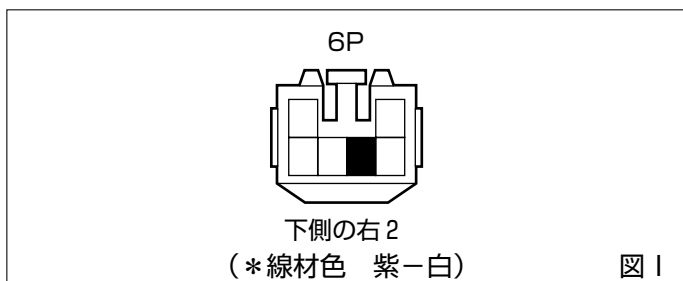

図I

- 線材色はあくまで目安にして下さい。

#### ④メーター裏側

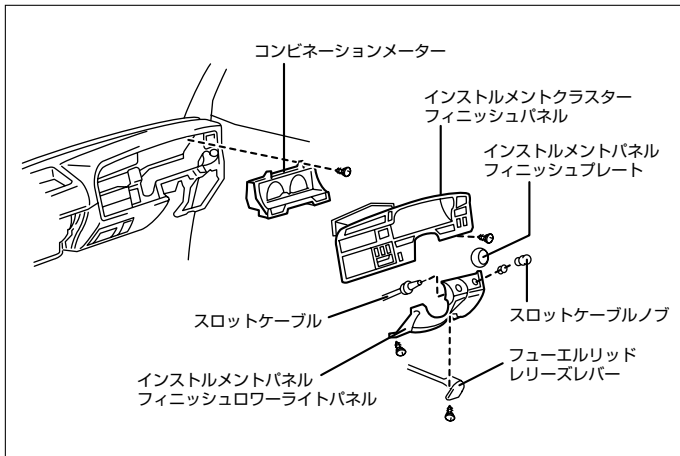

- (1) アンダーカバー、センターパネルを取外します。  
(コネクター類を外します)
- (2) メーターA'ssyを取外します。

#### ◆車速信号用コネクター接続位置と線材色

◇ワゴン・タコメーター付 (H. 1/ 8~H. 4/ 5)

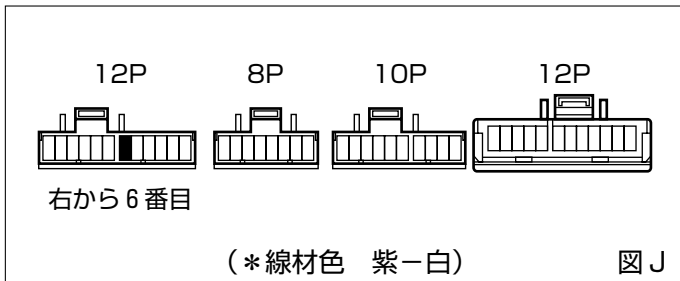

◇ワゴン・タコメーター無 (H. 1/ 8~H. 4/ 5)

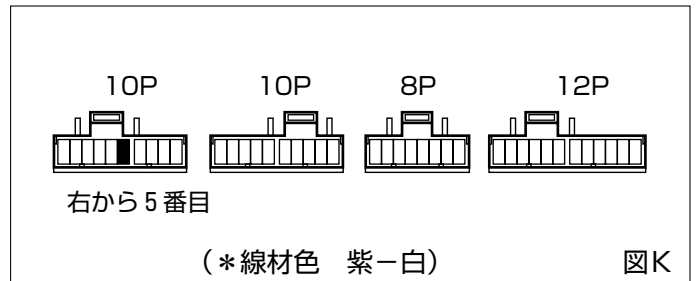

◇バン・コンピューター (S-GL, GL) (H. 1/ 8~H. 4/ 5)

◇バン 4WD (H. 1/ 8~H. 4/ 5)

◇バン (4WD, GL, S-GL) & ワゴン (DX, CTM) (H. 4/ 5~H. 5/ 8)

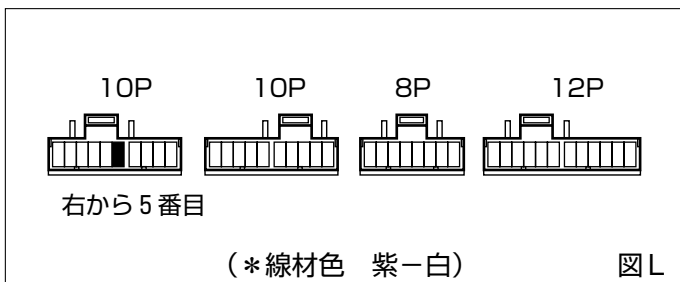

◇バン・コンピューター (DX, CD, STD) (H. 1/ 8~H. 4/ 5)

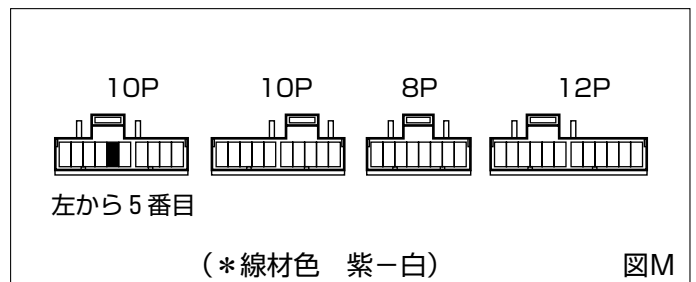

◇タコメーター付 (H. 4/ 5~H. 5/ 8)

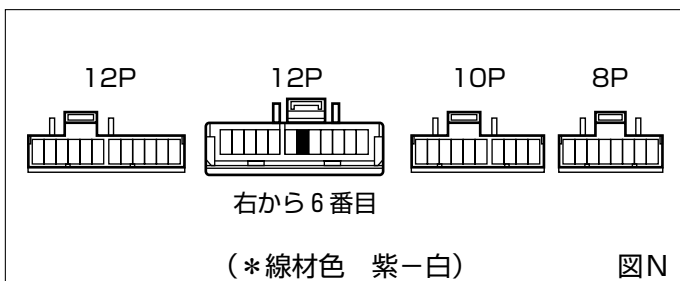

◇全車 (H. 5/ 8~H. 8/ 8) (デジタルメーターは除く)

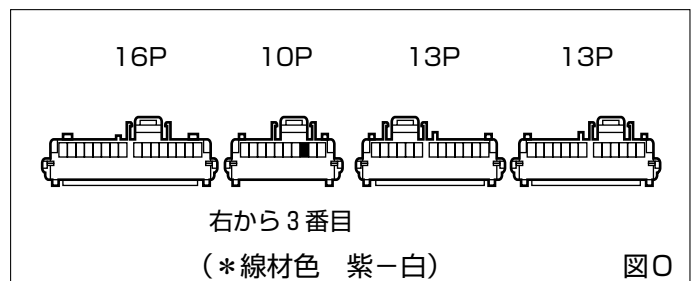

●線材色はあくまで目安にして下さい。

◇ タコメーター付 (H. 8/ 8~H.16/ 8) (デジタルメーターは除く)

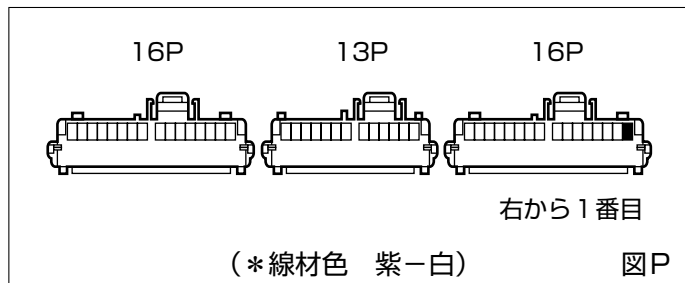

◇ タコメーター無 (H. 8/ 8~H.16/ 8)

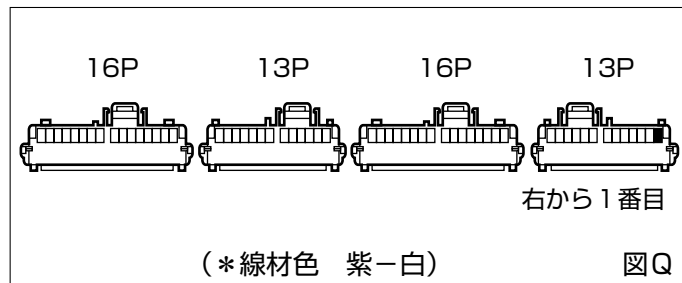

● 線材色はあくまで目安にして下さい。

## オーディオの取外し要領

ADDZEST

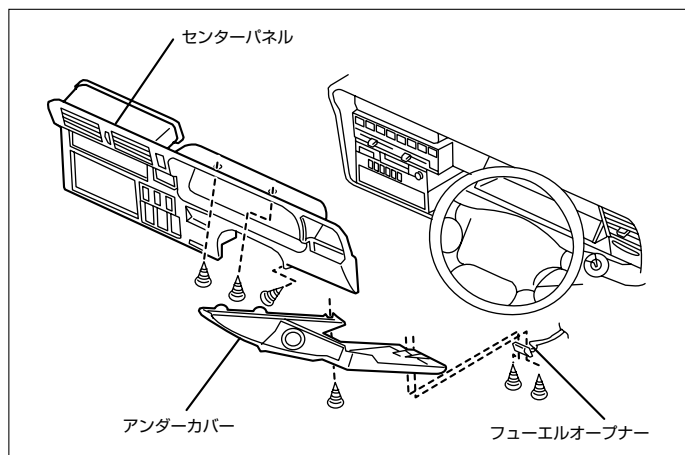
(1) ★印ネジを外し、アンダーカバー、センターパネルを取外します。  
(コネクター類を外します)

## ◆オーディオカプラ

◇ 2 SP &amp; 4 SP &amp; 6 SP (内蔵アンプタイプ)

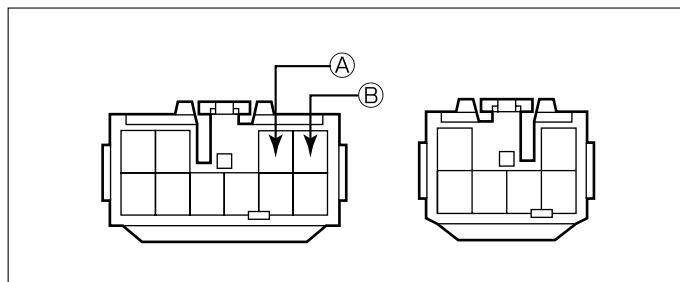

※ (H.11/ 7~H.16/ 8)

Ⓐ: ACC電源⊕ (\*線材色 白-青)

Ⓑ: バックアップ電源⊕ (\*線材色 青-黄)

Ⓒ: イルミ電源⊕ (\*線材色 緑 )

※ (H. 1/ 8~H.11/ 7)

Ⓐ: ACC電源⊕ (\*線材色 灰 )

Ⓑ: バックアップ電源⊕ (\*線材色 赤 )

## バック信号接続要領

ADDZEST

## ◆リアコンビネーションランプ

◇ DX

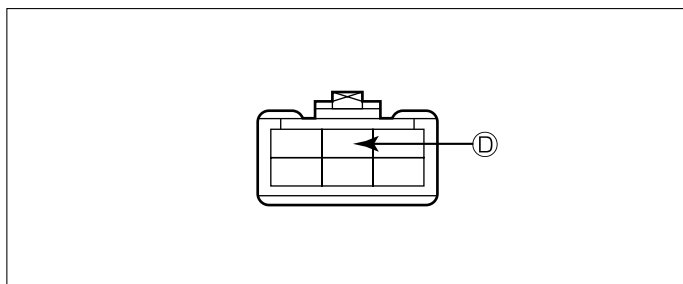

Ⓓ: バックランプ電源⊕ (\*線材色 赤-黒)

◇ スーパーカスタム&amp;スーパーカスタムリミテッド

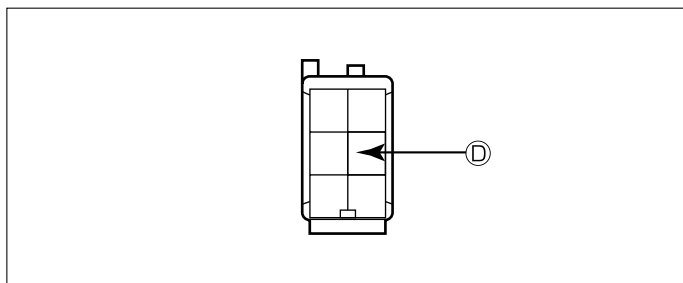

Ⓓ: バックランプ電源⊕ (\*線材色 赤-黒)

◇ グランドキャビン

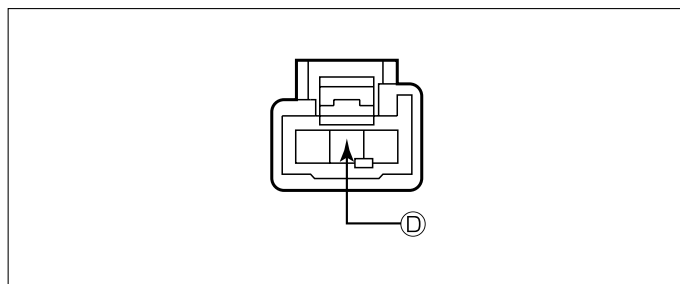

Ⓓ: バックランプ電源⊕ (\*線材色 赤-黒)



メーカー	車名	年式	車種型式	エンジン型式	車速信号1		車速信号2		車速信号3		車速信号4		駆動方式	備考
					エンジンコントロール		オプションコネクタ		O/Dコントロール		メーター裏側			
					位置	形状	位置	形状	位置	形状	位置	形状		
TOYOTA	ハイブリッド(RZH100G)													
グレード	車両タイプ													
2400EFI スーパ-カスタムリミテッド	ワゴン (シト) 車種	H. 5/ 8 ~ H. 7/ 8	E-RZH101G	2RZ-E	①	A					④	O	FR	
2400EFI スーパ-カスタムトリア/フルタイム	ワゴン (シト) 車種	H. 5/ 8 ~ H. 7/ 8	E-RZH101G	2RZ-E	①	A					④	O	FR	
2400EFI スーパ-カスタム	ワゴン (セミシト) 車種	H. 5/ 8 ~ H. 7/ 8	E-RZH101G	2RZ-E	①	A					④	O	FR	
2000EFI スーパ-カスタムトリア/フルタイム	ワゴン (シト) 車種	H. 5/ 8 ~ H. 7/ 8	E-RZH100G	1RZ-E	①	A					④	O	FR	
2000EFI スーパ-カスタム	ワゴン (セミシト) 車種	H. 5/ 8 ~ H. 7/ 8	E-RZH100G	1RZ-E	①	A					④	O	FR	
2000EFI カスタム	ワゴン (セミシト) 車種	H. 5/ 8 ~ H. 7/ 8	E-RZH100G	1RZ-E	①	A					④	O	FR	
2000EFI デラックス	ワゴン (標準) 車種	H. 5/ 8 ~ H. 7/ 8	E-RZH100G	1RZ-E	①	A					④	O	FR	
3000デ-イゼ-ル/ターボ スーパ-カスタムリミテッド	ワゴン (シト) 車種	H. 5/ 8 ~ H. 7/ 8	Y-KZH100G	1KZ-TE	①	A			③	G	④	O	FR	
3000デ-イゼ-ル/ターボ スーパ-カスタムトリア/フルタイム	ワゴン (シト) 車種	H. 5/ 8 ~ H. 7/ 8	Y-KZH100G	1KZ-TE	①	A			③	G	④	O	FR	
3000デ-イゼ-ル/ターボ スーパ-カスタム	ワゴン (セミシト) 車種	H. 5/ 8 ~ H. 7/ 8	Y-KZH100G	1KZ-TE	①	A			③	G	④	O	FR	
3000デ-イゼ-ル/ターボ カスタム	ワゴン (セミシト) 車種	H. 5/ 8 ~ H. 7/ 8	Y-KZH100G	1KZ-TE	①	A			③	G	④	O	FR	
3000デ-イゼ-ル/ターボ デラックス	ワゴン (標準) 車種	H. 5/ 8 ~ H. 7/ 8	Y-KZH100G	1KZ-TE	①	A			③	G	④	O	FR	
3000デ-イゼ-ル/ターボ デラックス (ロング)	ワゴン (標準) 車種	H. 5/ 8 ~ H. 7/ 8	Y-KZH110G	1KZ-TE	①	A			③	G	④	O	FR	
3000デ-イゼ-ル/ターボ クラウドキャビン (スーパ-ロング) G-p	ワゴン(ハイ) 車種	H. 5/ 8 ~ H. 7/ 8	Y-KZH120G	1KZ-TE	①	A			③	G	④	O	FR	
3000デ-イゼ-ル/ターボ クラウドキャビン (スーパ-ロング) G-e	ワゴン(ハイ) 車種	H. 5/ 8 ~ H. 7/ 8	Y-KZH120G	1KZ-TE	①	A			③	G	④	O	FR	
4WD 3000デ-イゼ-ル/ターボ スーパ-カスタムリミテッド	ワゴン (シト) 車種	H. 5/ 8 ~ H. 7/ 8	Y-KZH106W	1KZ-TE	①	A			③	G	④	O	7速144WD	
4WD 3000デ-イゼ-ル/ターボ スーパ-カスタムトリア/フルタイム	ワゴン (シト) 車種	H. 5/ 8 ~ H. 7/ 8	Y-KZH106W	1KZ-TE	①	A			③	G	④	O	7速144WD	
4WD 3000デ-イゼ-ル/ターボ スーパ-カスタム	ワゴン (セミシト) 車種	H. 5/ 8 ~ H. 7/ 8	Y-KZH106W	1KZ-TE	①	A			③	G	④	O	7速144WD	
4WD 3000デ-イゼ-ル/ターボ カスタム	ワゴン (セミシト) 車種	H. 5/ 8 ~ H. 7/ 8	Y-KZH106W	1KZ-TE	①	A			③	G	④	O	7速144WD	
4WD 3000デ-イゼ-ル/ターボ デラックス (ロング)	ワゴン (標準) 車種	H. 5/ 8 ~ H. 7/ 8	Y-KZH116G	1KZ-TE	①	A			③	G	④	O	7速144WD	
4WD 3000デ-イゼ-ル/ターボ クラウドキャビン (スーパ-ロング) G-e	ワゴン(ハイ) 車種	H. 5/ 8 ~ H. 7/ 8	Y-KZH126G	1KZ-TE	①	A			③	G	④	O	7速144WD	
2400デ-イゼ-ル SW	ワゴン (標準) 車種	H. 2/ 10 ~ H. 5/ 8	Q-LH140G	2L	①	B & C	②		③	G & H	④	L & N	FR	
2400デ-イゼ-ル SW (ロング)	ワゴン (標準) 車種	H. 2/ 10 ~ H. 5/ 8	Q-LH110G	2L	①	B & C	②		③	G & H	④	L & N	FR	
2800デ-イゼ-ル スーパ-カスタム	ワゴン (セミシト) 車種	H. 2/ 10 ~ H. 5/ 8	Q-LH107G	3L	①	B & C	②		③	G & H	④	L & N	ハ-ト9144WD	
2800デ-イゼ-ル スーパ-カスタムタイム-フル	ワゴン (セミシト) 車種	H. 2/ 10 ~ H. 5/ 8	Q-LH107G	3L	①	B & C	②		③	G & H	④	L & N	ハ-ト9144WD	
2400デ-イゼ-ル/ターボ EFI カスタム	ワゴン (セミシト) 車種	H. 2/ 10 ~ H. 5/ 8	Q-LH100G	2L-TE	①	D	②		③	G & H	④	L & N	FR	
2400デ-イゼ-ル/ターボ EFI スーパ-カスタム	ワゴン (セミシト) 車種	H. 2/ 10 ~ H. 5/ 8	Q-LH100G	2L-TE	①	D	②		③	G & H	④	L & N	FR	
2400デ-イゼ-ル/ターボ EFI スーパ-カスタムトリア/フルタイム	ワゴン (セミシト) 車種	H. 2/ 10 ~ H. 5/ 8	Q-LH100G	2L-TE	①	D	②		③	G & H	④	L & N	FR	
2800デ-イゼ-ル スーパ-カスタムリミテッド	ワゴン (シト) 車種	H. 2/ 10 ~ H. 5/ 8	Q-LH107W	3L	①	B & C	②		③	G & H	④	L & N	ハ-ト9144WD	
2400デ-イゼ-ル/ターボ EFI スーパ-カスタムリミテッド	ワゴン (シト) 車種	H. 2/ 10 ~ H. 5/ 8	Q-LH100G	2L-TE	①	D	②		③	G & H	④	L & N	FR	
2400 EFI カスタム	ワゴン (セミシト) 車種	H. 1/ 8 ~ H. 2/ 10	E-RZH101G	2RZ-E	①	A			③	G & H	④	J & K	FR	
2400デ-イゼ-ル/ターボ カスタム	ワゴン (セミシト) 車種	H. 1/ 8 ~ H. 2/ 10	Q-LH100G	2L-T	①	B & C	②		③	G & H	④	J & K	FR	
2400デ-イゼ-ル/ターボ スーパ-カスタム	ワゴン (セミシト) 車種	H. 1/ 8 ~ H. 2/ 10	Q-LH100G	2L-T	①	B & C	②		③	G & H	④	J & K	FR	
2400デ-イゼ-ル/ターボ スーパ-カスタムトリア/フルタイム	ワゴン (シト) 車種	H. 1/ 8 ~ H. 2/ 10	Q-LH100G	2L-T	①	B & C	②		③	G & H	④	J & K	FR	
2400デ-イゼ-ル/ターボ スーパ-カスタムリミテッド	ワゴン (シト) 車種	H. 1/ 8 ~ H. 2/ 10	Q-LH100G	2L-T	①	B & C	②		③	G & H	④	J & K	FR	
2400デ-イゼ-ル/ターボ EFI クラウドキャビン G-p	ワゴン (スーパ-ロング) (ハイ) 車種	H. 4/ 5 ~ H. 5/ 8	Q-LH120G	2L-TE	①	D	②		③	G & H			FR	
2400デ-イゼ-ル/ターボ EFI クラウドキャビン G-e	ワゴン (スーパ-ロング) (ハイ) 車種	H. 4/ 5 ~ H. 5/ 8	Q-LH120G	2L-TE	①	D	②		③	G & H			FR	
2400デ-イゼ-ル/ターボ EFI クラウドキャビン D	ワゴン (スーパ-ロング) (ハイ) 車種	H. 4/ 5 ~ H. 5/ 8	Q-LH120G	2L-TE	①	D	②		③	G & H			FR	
2400デ-イゼ-ル デラックス (ロング)	ワゴン (標準) 車種	H. 1/ 8 ~ H. 5/ 8	Q-LH110G	2L	①	B & C	②		③	G & H	④	L	FR	
2400デ-イゼ-ル デラックス	ワゴン (標準) 車種	H. 1/ 8 ~ H. 5/ 8	Q-LH100G	2L	①	B & C	②		③	G & H	④	L	FR	
2000 EFI デラックス	ワゴン (標準) 車種	H. 1/ 8 ~ H. 5/ 8	E-RZH100G	1RZ-E	①	A					④	L	FR	
2000 EFI デラックス (ロング)	ワゴン (標準) 車種	H. 1/ 8 ~ H. 5/ 8	E-RZH110G	1RZ-E	①	A					④	L	FR	
2800デ-イゼ-ル スーパ-カスタムトリア/フルタイム	ワゴン (セミシト) 車種	H. 4/ 5 ~ H. 5/ 8	Q-LH107G	3L	①	B & C	②		③	G & H	④	L	ハ-ト9144WD	
2800デ-イゼ-ル スーパ-カスタムタイム-フル	ワゴン (セミシト) 車種	H. 1/ 8 ~ H. 4/ 5	Q-LH107G	3L	①	B & C	②		③	G & H	④	J & K	ハ-ト9144WD	
2800デ-イゼ-ル スーパ-カスタム	ワゴン (セミシト) 車種	H. 1/ 8 ~ H. 4/ 5	Q-LH107G	3L	①	B & C	②		③	G & H	④	J & K	ハ-ト9144WD	
2400 EFI スーパ-カスタム	ワゴン (セミシト) 車種	H. 1/ 8 ~ H. 4/ 5	E-RZH101G	2RZ-E	①	A					④	J & K	FR	
2400デ-イゼ-ル カスタム	ワゴン (セミシト) 車種	H. 1/ 8 ~ H. 4/ 5	E-RZH100G	2L	①	B & C	②		③	G & H	④	J & K	FR	
2000 EFI スーパ-カスタム	ワゴン (セミシト) 車種	H. 1/ 8 ~ H. 4/ 5	E-RZH100G	1RZ-E	①	A					④	J & K	FR	
2000 EFI カスタム	ワゴン (セミシト) 車種	H. 1/ 8 ~ H. 4/ 5	E-RZH100G	1RZ-E	①	A					④	J & K	FR	
2400 EFI スーパ-カスタムリミテッド	ワゴン (シト) 車種	H. 1/ 8 ~ H. 4/ 5	E-RZH101G	2RZ-E	①	A					④	J & K	FR	
2400 EFI スーパ-カスタムトリア/フルタイム	ワゴン (シト) 車種	H. 1/ 8 ~ H. 4/ 5	E-RZH101G	2RZ-E	①	A					④	J & K	FR	
2000 EFI スーパ-カスタムトリア/フルタイム	ワゴン (シト) 車種	H. 1/ 8 ~ H. 4/ 5	E-RZH100G	1RZ-E	①	A					④	J & K	FR	
2000 EFI スーパ-カスタムリミテッド トリア/フルタイム	ワゴン (シト) 車種	H. 1/ 8 ~ H. 4/ 5	E-RZH100G	1RZ-E	①	A					④	J & K	FR	

メーカー	車名	年式	車種型式	エンジン型式	車速信号1		車速信号2		車速信号3		車速信号4		駆動方式	備考
					エンジンコントロール		オプションコネクタ		O/Dコントロール		メーター裏側			
					位置	形状	位置	形状	位置	形状	位置	形状		
TOYOTA	ハイエース(LH102V)													
グレード	車種タイプ													
標準707	標準バン(標準707)	H.14 / 8 ~ H.16 / 8	KG-LH162V	5L			②	F			④	P & Q	FR	
標準707	スーパ-GL,スーパ-GL-E,DX	H.14 / 8 ~ H.16 / 8	KG-LH162V	5L			②	F			④	P & Q	FR	
標準707	スーパ-GL,スーパ-GL-E,DX	H.14 / 8 ~ H.16 / 8	GE-RZH102V	1RZ-E			②	F			④	P & Q	FR	
ジャストロ-DX	標準バン(標準707)	H.14 / 8 ~ H.16 / 8	KG-LH162V	5L			②	F			④	P & Q	FR	
ジャストロ-DX	標準バン(標準707)	H.14 / 8 ~ H.16 / 8	GE-RZH102V	1RZ-E			②	F			④	P & Q	FR	
標準707	標準バン(標準707)	H.14 / 8 ~ H.16 / 8	KG-LH172V	5L			②	F			④	P & Q	FR	
標準707	スーパ-GL,スーパ-GL-E,DX	H.14 / 8 ~ H.16 / 8	KG-LH172V	5L			②	F			④	P & Q	FR	
標準707	スーパ-GL,スーパ-GL-E,DX	H.14 / 8 ~ H.16 / 8	GE-RZH112V	1RZ-E			②	F			④	P & Q	FR	
ジャストロ-標準バン CD	標準バン(標準707)	H.14 / 8 ~ H.16 / 8	KG-LH172V	5L			②	F			④	P & Q	FR	
ジャストロ-DX	標準バン(標準707)	H.14 / 8 ~ H.16 / 8	KG-LH172V	5L			②	F			④	P & Q	FR	
ジャストロ-DX	標準バン(標準707)	H.14 / 8 ~ H.16 / 8	GE-RZH112V	1RZ-E			②	F			④	P & Q	FR	
標準707	標準バン(標準707)	H.14 / 8 ~ H.16 / 8	KG-LH172K	5L			②	F			④	P & Q	FR	
ジャストロ-DX	標準バン(標準707)	H.14 / 8 ~ H.16 / 8	KG-LH172K	5L			②	F			④	P & Q	FR	
ジャストロ-DX	標準バン(標準707)	H.14 / 8 ~ H.16 / 8	GE-RZH112V	1RZ-E			②	F			④	P & Q	FR	
標準707	標準バン(標準707)	H.14 / 8 ~ H.16 / 8	KG-LH182K	5L			②	F			④	P & Q	FR	
標準707	スーパ-GL-E,DX	H.14 / 8 ~ H.16 / 8	GE-RZH183K	2RZ-E			②	F			④	P & Q	FR	
標準707	DX	H.14 / 8 ~ H.16 / 8	GE-RZH182K	1RZ-E			②	F			④	P & Q	FR	
4WD 標準707	標準バン(標準707)	H.14 / 8 ~ H.16 / 8	KG-LH168V	5L			②	F			④	P & Q	4WD	
4WD 標準707	スーパ-GL,スーパ-GL-E,DX,CD	H.14 / 8 ~ H.16 / 8	KG-LH178V	5L			②	F			④	P & Q	4WD	
4WD 標準707	スーパ-GL-E,DX	H.14 / 8 ~ H.16 / 8	KG-LH188K	5L			②	F			④	P & Q	4WD	
標準707	標準バン(標準707)	H.11 / 7 ~ H.14 / 8	KG-LH162V	5L			②	F			④	P & Q	FR	
標準707	スーパ-GL,DX	H.11 / 7 ~ H.14 / 8	GE-RZH102V	1RZ-E			②	F			④	P & Q	FR	
ジャストロ-DX	標準バン(標準707)	H.11 / 7 ~ H.14 / 8	KG-LH162V	5L			②	F			④	P & Q	FR	
ジャストロ-DX	標準バン(標準707)	H.11 / 7 ~ H.14 / 8	GE-RZH102V	1RZ-E			②	F			④	P & Q	FR	
標準707	標準バン(標準707)	H.11 / 7 ~ H.14 / 8	KG-LH172V	5L			②	F			④	P & Q	FR	
標準707	スーパ-GL,DX	H.11 / 7 ~ H.14 / 8	KG-LH172V	5L			②	F			④	P & Q	FR	
標準707	スーパ-GL,DX	H.11 / 7 ~ H.14 / 8	GE-RZH112V	1RZ-E			②	F			④	P & Q	FR	
ジャストロ-標準バン CD	標準バン(標準707)	H.11 / 7 ~ H.14 / 8	KG-LH172V	5L			②	F			④	P & Q	FR	
ジャストロ-DX	標準バン(標準707)	H.11 / 7 ~ H.14 / 8	KG-LH172V	5L			②	F			④	P & Q	FR	
ジャストロ-DX	標準バン(標準707)	H.11 / 7 ~ H.14 / 8	GE-RZH112V	1RZ-E			②	F			④	P & Q	FR	
標準707	標準バン(標準707)	H.11 / 7 ~ H.14 / 8	KG-LH172K	5L			②	F			④	P & Q	FR	
ジャストロ-DX	標準バン(標準707)	H.11 / 7 ~ H.14 / 8	KG-LH172K	5L			②	F			④	P & Q	FR	
ジャストロ-DX	標準バン(標準707)	H.11 / 7 ~ H.14 / 8	GE-RZH112V	1RZ-E			②	F			④	P & Q	FR	
標準707	標準バン(標準707)	H.11 / 7 ~ H.14 / 8	KG-LH182K	5L			②	F			④	P & Q	FR	
4WD 標準707	標準バン(標準707)	H.11 / 7 ~ H.14 / 8	KG-LH168V	5L			②	F			④	P & Q	4WD	
4WD 標準707	スーパ-GL,DX,CD	H.11 / 7 ~ H.14 / 8	KG-LH178V	5L			②	F			④	P & Q	4WD	
4WD 標準707	DX	H.11 / 7 ~ H.14 / 8	KG-LH188K	5L			②	F			④	P & Q	4WD	
標準707	標準バン(標準707)	H.10 / 8 ~ H.11 / 7	KG-LH162V	5L							④	P & Q	FR	
標準707	スーパ-GL,DX	H.10 / 8 ~ H.11 / 7	KG-LH162V	5L					③	I	④	P & Q	FR	
標準707	スーパ-GL,DX	H.10 / 8 ~ H.11 / 7	GE-RZH102V	1RZ-E					③	I	④	P & Q	FR	
ジャストロ-DX	標準バン(標準707)	H.10 / 8 ~ H.11 / 7	KG-LH162V	5L							④	P & Q	FR	
ジャストロ-DX	標準バン(標準707)	H.10 / 8 ~ H.11 / 7	GE-RZH102V	1RZ-E							④	P & Q	FR	
標準707	標準バン(標準707)	H.10 / 8 ~ H.11 / 7	KG-LH172V	5L					③	I	④	P & Q	FR	
標準707	スーパ-GL,DX	H.10 / 8 ~ H.11 / 7	KG-LH172V	5L					③	I	④	P & Q	FR	
標準707	スーパ-GL,DX	H.10 / 8 ~ H.11 / 7	GE-RZH112V	1RZ-E					③	I	④	P & Q	FR	
ジャストロ-標準バン CD	標準バン(標準707)	H.10 / 8 ~ H.11 / 7	KG-LH172V	5L					③	I	④	P & Q	FR	
ジャストロ-DX	標準バン(標準707)	H.10 / 8 ~ H.11 / 7	KG-LH172V	5L					③	I	④	P & Q	FR	
ジャストロ-DX	標準バン(標準707)	H.10 / 8 ~ H.11 / 7	GE-RZH112V	1RZ-E							④	P & Q	FR	
標準707	標準バン(標準707)	H.10 / 8 ~ H.11 / 7	KG-LH172K	5L					③	I	④	P & Q	FR	
ジャストロ-DX	標準バン(標準707)	H.10 / 8 ~ H.11 / 7	KG-LH172K	5L					③	I	④	P & Q	FR	
ジャストロ-DX	標準バン(標準707)	H.10 / 8 ~ H.11 / 7	GE-RZH112V	1RZ-E					③	I	④	P & Q	FR	
標準707	標準バン(標準707)	H.10 / 8 ~ H.11 / 7	KG-LH182K	5L							④	P & Q	FR	
4WD 標準707	標準バン(標準707)	H.10 / 8 ~ H.11 / 7	KG-LH168V	5L					③	I	④	P & Q	4WD	
4WD 標準707	標準バン(標準707)	H.10 / 8 ~ H.11 / 7	KG-LH178V	5L					③	I	④	P & Q	4WD	
4WD 標準707	スーパ-GL,DX	H.10 / 8 ~ H.11 / 7	KG-LH178V	5L					③	I	④	P & Q	4WD	
標準707	標準バン(標準707)	H.8 / 8 ~ H.10 / 8	U-LH103V	3L							④	P & Q	FR	
標準707	標準バン(標準707)	H.8 / 8 ~ H.10 / 8	Z-RZH102V	1RZ-E							④	P & Q	FR	
標準707	標準バン(標準707)	H.8 / 8 ~ H.10 / 8	U-LH103V	3L							④	P & Q	FR	
標準707	標準バン(標準707)	H.8 / 8 ~ H.10 / 8	U-LH103V	3L							④	P & Q	FR	
標準707	スーパ-GL,DX	H.8 / 8 ~ H.10 / 8	U-LH103V	3L					③	I	④	P & Q	FR	
標準707	標準バン(標準707)	H.8 / 8 ~ H.10 / 8	Z-RZH102V	1RZ-E					③	I	④	P & Q	FR	
ジャストロ-DX	標準バン(標準707)	H.8 / 8 ~ H.10 / 8	U-LH103V	3L							④	P & Q	FR	
標準707	標準バン(標準707)	H.8 / 8 ~ H.10 / 8	U-LH113V	3L							④	P & Q	FR	
標準707	標準バン(標準707)	H.8 / 8 ~ H.10 / 8	Z-RZH112V	1RZ-E							④	P & Q	FR	
標準707	標準バン(標準707)	H.8 / 8 ~ H.10 / 8	U-LH113V	3L					③	I	④	P & Q	FR	
標準707	標準バン(標準707)	H.8 / 8 ~ H.10 / 8	Z-RZH112V	1RZ-E					③	I	④	P & Q	FR	
標準707	スーパ-GL,DX	H.8 / 8 ~ H.10 / 8	U-LH113V	3L					③	I	④	P & Q	FR	
標準707	標準バン(標準707)	H.8 / 8 ~ H.10 / 8	Z-RZH112V	1RZ-E							④	P & Q	FR	
ジャストロ-標準バン CD	標準バン(標準707)	H.8 / 8 ~ H.10 / 8	U-LH113V	3L					③	I	④	P & Q	FR	
ジャストロ-DX	標準バン(標準707)	H.8 / 8 ~ H.10 / 8	U-LH113V	3L							④	P & Q	FR	
ジャストロ-DX	標準バン(標準707)	H.8 / 8 ~ H.10 / 8	Z-RZH112V	1RZ-E							④	P & Q	FR	
標準707	標準バン(標準707)	H.8 / 8 ~ H.10 / 8	U-LH113K	3L					③	I	④	P & Q	FR	
ジャストロ-DX	標準バン(標準707)	H.8 / 8 ~ H.10 / 8	U-LH113K	3L					③	I	④	P & Q	FR	
ジャストロ-DX	標準バン(標準707)	H.8 / 8 ~ H.10 / 8	Z-RZH112K	1RZ-E							④	P & Q	FR	
標準707	標準バン(標準707)	H.8 / 8 ~ H.10 / 8	U-LH123V	3L							④	P & Q	FR	
4WD 標準707	標準バン(標準707)	H.8 / 8 ~ H.10 / 8	U-LH109V	3L					③	I	④	P & Q	4WD	
4WD 標準707	スーパ-GL,DX	H.8 / 8 ~ H.10 / 8	U-LH119V	3L					③	I	④	P & Q	4WD	
4WD 標準707	DX	H.8 / 8 ~ H.10 / 8	U-LH129V	3L					③	I	④	P & Q	4WD	

# 車両グレード別ハイブリッドナビゲーション適合一覧

# ADDZEST

トヨタ

メーカー	車名	年式	車種型式	エンジン型式	車速信号1		車速信号2		車速信号3		車速信号4		駆動方式	備考
					エンジンコントロール		オプションコネクタ		O/Dコントロール		メーター裏側			
					位置	形状	位置	形状	位置	形状	位置	形状		
TOYOTA	グレード	車種タイプ												
	標準ワイド CD	標準バン(標準ノーフ)	H. 7/ 8 ~ H. 8/ 8	U-LH103V	3L						(4)	O	FR	
	標準ワイド CD	標準バン(標準ノーフ)	H. 7/ 8 ~ H. 8/ 8	Z-RZH102V	1RZ-E						(4)	O	FR	
	標準ワイドワイドバン CD	標準バン(標準ノーフ)	H. 7/ 8 ~ H. 8/ 8	U-LH103V	3L						(4)	O	FR	
	標準ワイド スーパー-GL	標準バン(標準ノーフ)	H. 7/ 8 ~ H. 8/ 8	U-LH103V	3L				(3)	G	(4)	O	FR	
	標準ワイド GL, DX	標準バン(標準ノーフ)	H. 7/ 8 ~ H. 8/ 8	U-LH103V	3L						(4)	O	FR	
	標準ワイド GL, DX	標準バン(標準ノーフ)	H. 7/ 8 ~ H. 8/ 8	Z-RZH102V	1RZ-E				(3)	G	(4)	O	FR	
	ジャストロ-DX	標準バン(標準ノーフ)	H. 7/ 8 ~ H. 8/ 8	U-LH103V	3L						(4)	O	FR	
	標準ワイド CD	ロングバン(標準ノーフ)	H. 7/ 8 ~ H. 8/ 8	U-LH113V	3L						(4)	O	FR	
	標準ワイド CD	ロングバン(標準ノーフ)	H. 7/ 8 ~ H. 8/ 8	Z-RZH112V	1RZ-E						(4)	O	FR	
	標準ワイドワイドバン CD	ロングバン(標準ノーフ)	H. 7/ 8 ~ H. 8/ 8	U-LH113V	3L				(3)	G	(4)	O	FR	
	標準ワイド CD	ロングバン(標準ノーフ)	H. 7/ 8 ~ H. 8/ 8	U-LH113V	3L						(4)	O	FR	
	標準ワイド CD	ロングバン(標準ノーフ)	H. 7/ 8 ~ H. 8/ 8	Z-RZH112V	1RZ-E				(3)	G	(4)	O	FR	
	標準ワイド スーパー-GL, GL, DX	ロングバン(標準ノーフ)	H. 7/ 8 ~ H. 8/ 8	U-LH113V	3L				(3)	G	(4)	O	FR	
	標準ワイド GL, DX	ロングバン(標準ノーフ)	H. 7/ 8 ~ H. 8/ 8	Z-RZH112V	1RZ-E				(3)	G	(4)	O	FR	
	ジャストロ-ワイドバン CD	ロングバン(標準ノーフ)	H. 7/ 8 ~ H. 8/ 8	U-LH113V	3L				(3)	G	(4)	O	FR	
	ジャストロ-DX	ロングバン(標準ノーフ)	H. 7/ 8 ~ H. 8/ 8	U-LH113V	3L						(4)	O	FR	
	ジャストロ-DX	ロングバン(標準ノーフ)	H. 7/ 8 ~ H. 8/ 8	Z-RZH112V	1RZ-E						(4)	O	FR	
	標準ワイド DX	ロングバン(ノーフ)	H. 7/ 8 ~ H. 8/ 8	U-LH113K	3L				(3)	G	(4)	O	FR	
	ジャストロ-DX	ロングバン(ノーフ)	H. 7/ 8 ~ H. 8/ 8	U-LH113K	3L				(3)	G	(4)	O	FR	
	ジャストロ-DX	ロングバン(ノーフ)	H. 7/ 8 ~ H. 8/ 8	Z-RZH112K	1RZ-E						(4)	O	FR	
	標準ワイド DX	スーパー-ロングバン(ノーフ)	H. 7/ 8 ~ H. 8/ 8	U-LH123V	3L						(4)	O	FR	
	4WD 標準ワイド GL, DX	標準バン(標準ノーフ)	H. 7/ 8 ~ H. 8/ 8	U-LH109V	3L				(3)	G	(4)	O	7x3/4WD	
	4WD 標準ワイド スーパー-GL	ロングバン(標準ノーフ)	H. 7/ 8 ~ H. 8/ 8	U-LH119V	3L				(3)	G	(4)	O	7x3/4WD	
	4WD 標準ワイド GL, DX	ロングバン(標準ノーフ)	H. 7/ 8 ~ H. 8/ 8	U-LH119V	3L				(3)	G	(4)	O	7x3/4WD	
	4WD 標準ワイド スーパー-GL	ロングバン(標準ノーフ)	H. 7/ 8 ~ H. 8/ 8	U-LH119V	3L				(3)	G	(4)	O	7x3/4WD	
	4WD 標準ワイド DX	ロングバン(ノーフ)	H. 7/ 8 ~ H. 8/ 8	U-LH129V	3L				(3)	G	(4)	O	7x3/4WD	
	標準ワイド CD	標準バン(標準ノーフ)	H. 5/ 8 ~ H. 7/ 8	U-LH103V	3L						(4)	O	FR	
	標準ワイド CD	標準バン(標準ノーフ)	H. 5/ 8 ~ H. 7/ 8	Z-RZH102V	1RZ-E						(4)	O	FR	
	標準ワイドワイドバン CD	標準バン(標準ノーフ)	H. 5/ 8 ~ H. 7/ 8	U-LH103V	3L						(4)	O	FR	
	標準ワイド CD	標準バン(標準ノーフ)	H. 5/ 8 ~ H. 7/ 8	U-LH103V	3L						(4)	O	FR	
	標準ワイド CD	標準バン(標準ノーフ)	H. 5/ 8 ~ H. 7/ 8	Z-RZH102V	1RZ-E						(4)	O	FR	
	標準ワイド スーパー-GL	標準バン(標準ノーフ)	H. 5/ 8 ~ H. 7/ 8	U-LH103V	3L				(3)	G	(4)	O	FR	
	標準ワイド GL	標準バン(標準ノーフ)	H. 5/ 8 ~ H. 7/ 8	U-LH103V	3L						(4)	O	FR	
	標準ワイド DX	標準バン(標準ノーフ)	H. 5/ 8 ~ H. 7/ 8	U-LH103V	3L				(3)	G	(4)	O	FR	
	標準ワイド DX	標準バン(標準ノーフ)	H. 5/ 8 ~ H. 7/ 8	Z-RZH102V	1RZ-E				(3)	G	(4)	O	FR	
	標準ワイド GL, DX	標準バン(標準ノーフ)	H. 5/ 8 ~ H. 7/ 8	U-LH103V	3L				(3)	G	(4)	O	FR	
	標準ワイド GL, DX	標準バン(標準ノーフ)	H. 5/ 8 ~ H. 7/ 8	Z-RZH102V	1RZ-E				(3)	G	(4)	O	FR	
	ジャストロ-DX	標準バン(標準ノーフ)	H. 5/ 8 ~ H. 7/ 8	U-LH103V	3L						(4)	O	FR	
	標準ワイド CD	ロングバン(標準ノーフ)	H. 5/ 8 ~ H. 7/ 8	U-LH113V	3L						(4)	O	FR	
	標準ワイド CD	ロングバン(標準ノーフ)	H. 5/ 8 ~ H. 7/ 8	Z-RZH112V	1RZ-E						(4)	O	FR	
	標準ワイドワイドバン CD	ロングバン(標準ノーフ)	H. 5/ 8 ~ H. 7/ 8	U-LH113V	3L				(3)	G	(4)	O	FR	
	標準ワイド CD	ロングバン(標準ノーフ)	H. 5/ 8 ~ H. 7/ 8	U-LH113V	3L						(4)	O	FR	
	標準ワイド CD	ロングバン(標準ノーフ)	H. 5/ 8 ~ H. 7/ 8	Z-RZH112V	1RZ-E				(3)	G	(4)	O	FR	
標準ワイド スーパー-GL, GL, DX	ロングバン(標準ノーフ)	H. 5/ 8 ~ H. 7/ 8	U-LH113V	3L				(3)	G	(4)	O	FR		
標準ワイド GL, DX	ロングバン(標準ノーフ)	H. 5/ 8 ~ H. 7/ 8	Z-RZH112V	1RZ-E				(3)	G	(4)	O	FR		
ジャストロ-ワイドバン CD	ロングバン(標準ノーフ)	H. 5/ 8 ~ H. 7/ 8	U-LH113V	3L				(3)	G	(4)	O	FR		
ジャストロ-DX	ロングバン(標準ノーフ)	H. 5/ 8 ~ H. 7/ 8	U-LH113V	3L						(4)	O	FR		
ジャストロ-DX	ロングバン(標準ノーフ)	H. 5/ 8 ~ H. 7/ 8	Z-RZH112V	1RZ-E						(4)	O	FR		
標準ワイド DX	ロングバン(ノーフ)	H. 5/ 8 ~ H. 7/ 8	U-LH113K	3L				(3)	G	(4)	O	FR		
ジャストロ-DX	ロングバン(ノーフ)	H. 5/ 8 ~ H. 7/ 8	U-LH113K	3L				(3)	G	(4)	O	FR		
ジャストロ-DX	ロングバン(ノーフ)	H. 5/ 8 ~ H. 7/ 8	Z-RZH112K	1RZ-E						(4)	O	FR		
標準ワイド DX	スーパー-ロングバン(ノーフ)	H. 5/ 8 ~ H. 7/ 8	U-LH123V	3L						(4)	O	FR		
4WD 標準ワイド GL, DX	標準バン(標準ノーフ)	H. 5/ 8 ~ H. 7/ 8	U-LH109V	3L				(3)	G	(4)	O	7x3/4WD		
4WD 標準ワイド スーパー-GL, GL, DX	ロングバン(標準ノーフ)	H. 5/ 8 ~ H. 7/ 8	U-LH119V	3L				(3)	G	(4)	O	7x3/4WD		
4WD 標準ワイド DX	ロングバン(ノーフ)	H. 5/ 8 ~ H. 7/ 8	U-LH129V	3L				(3)	G	(4)	O	7x3/4WD		
標準ワイド CD	標準バン(標準ノーフ)	H. 1/ 8 ~ H. 5/ 8	U-LH102V	2L						(4)	M	FR		
標準ワイド CD	標準バン(標準ノーフ)	H. 1/ 8 ~ H. 5/ 8	T-RZH102V	1RZ						(4)	M	FR		
標準ワイドワイドバン CD	標準バン(標準ノーフ)	H. 1/ 8 ~ H. 5/ 8	U-LH102V	2L						(4)	M	FR		
標準ワイド CD	標準バン(標準ノーフ)	H. 1/ 8 ~ H. 5/ 8	U-LH102V	2L						(4)	M	FR		
標準ワイド CD	標準バン(標準ノーフ)	H. 1/ 8 ~ H. 5/ 8	T-RZH102V	1RZ						(4)	M	FR		
標準ワイド スーパー-GL, GL	標準バン(標準ノーフ)	H. 1/ 8 ~ H. 5/ 8	U-LH102V	2L				(3)	G & H	(4)	L	FR		
標準ワイド GL, DX	標準バン(標準ノーフ)	H. 1/ 8 ~ H. 5/ 8	T-RZH102V	1RZ						(4)	L	FR		
標準ワイド GL, DX	標準バン(標準ノーフ)	H. 1/ 8 ~ H. 5/ 8	U-LH102V	2L				(3)	G & H	(4)	M	FR		
ジャストロ-DX	標準バン(標準ノーフ)	H. 1/ 8 ~ H. 5/ 8	U-LH102V	2L						(4)	M	FR		
標準ワイド CD	ロングバン(標準ノーフ)	H. 1/ 8 ~ H. 5/ 8	U-LH113V	3L						(4)	M	FR		
標準ワイド CD	ロングバン(標準ノーフ)	H. 1/ 8 ~ H. 5/ 8	T-RZH112V	1RZ						(4)	M	FR		
標準ワイドワイドバン CD	ロングバン(標準ノーフ)	H. 1/ 8 ~ H. 5/ 8	U-LH113V	3L						(4)	M	FR		
標準ワイド スーパー-GL, GL, DX, CD	ロングバン(標準ノーフ)	H. 1/ 8 ~ H. 5/ 8	U-LH113V	3L				(3)	G & H	(4)	L	FR		
標準ワイド GL, DX, CD	ロングバン(標準ノーフ)	H. 1/ 8 ~ H. 5/ 8	T-RZH112V	1RZ						(4)	L	FR		
ジャストロ-ワイドバン CD	ロングバン(標準ノーフ)	H. 1/ 8 ~ H. 5/ 8	U-LH113V	3L						(4)	M	FR		
ジャストロ-DX	ロングバン(標準ノーフ)	H. 1/ 8 ~ H. 5/ 8	T-RZH112V	1RZ						(4)	M	FR		
ジャストロ-GL, DX	ロングバン(標準ノーフ)	H. 1/ 8 ~ H. 5/ 8	U-LH113V	3L						(4)	L	FR		
標準ワイド DX	ロングバン(ノーフ)	H. 1/ 8 ~ H. 5/ 8	U-LH113K	3L						(4)	M	FR		
ジャストロ-DX	ロングバン(ノーフ)	H. 1/ 8 ~ H. 5/ 8	U-LH113K	3L						(4)	M	FR		
ジャストロ-DX	ロングバン(ノーフ)	H. 1/ 8 ~ H. 5/ 8	T-RZH112K	1RZ						(4)	M	FR		
標準ワイド DX	スーパー-ロングバン(ノーフ)	H. 1/ 8 ~ H. 5/ 8	U-LH123V	3L				(3)	G & H	(4)	M	FR		
標準ワイド DX	スーパー-ロングバン(ノーフ)	H. 1/ 8 ~ H. 5/ 8	T-RZH122V	1RZ						(4)	M	FR		
4WD 標準ワイド GL, DX	標準バン(標準ノーフ)	H. 1/ 8 ~ H. 5/ 8	U-LH109V	3L						(4)	L	7x3/4WD		
4WD 標準ワイド スーパー-GL, GL, DX	ロングバン(標準ノーフ)	H. 1/ 8 ~ H. 5/ 8	U-LH119V	3L				(3)	G & H	(4)	L	7x3/4WD		
4WD 標準ワイド DX	ロングバン(ノーフ)	H. 1/ 8 ~ H. 5/ 8	U-LH129V	3L						(4)	L	7x3/4WD		

\* (無断複製禁止) 本資料をADDZEST以外の製品に使用した場合に生じる全ての不具合については、当社は一切の責任を負いません。

メーカー	車名	年式	車両型式	エンジン型式	車速信号1		車速信号2		車速信号3		車速信号4		駆動方式	備考
					エンジンコントロール		オプションコネクタ		O/Dコントロール		メーター裏側			
					位置	形状	位置	形状	位置	形状	位置	形状		
TOYOTA	レジアスエース													
グレード	車両タイプ													
標準700 4WD	標準ハブ(標準車)	H.11/7~H.16/8	KG-LH162V	5L			②	F			③	P&Q	FR	
標準700 スーパースポーツ GL, DX	標準ハブ(標準車)	H.11/7~H.16/8	KG-LH162V	5L			②	F			③	P&Q	FR	
標準700 スーパースポーツ GL, DX	標準ハブ(標準車)	H.11/7~H.16/8	GE-RZH102V	1RZ-E			②	F			③	P&Q	FR	
ジャストロ-DX	標準ハブ(標準車)	H.11/7~H.16/8	KG-LH162V	5L			②	F			③	P&Q	FR	
ジャストロ-DX	標準ハブ(標準車)	H.11/7~H.16/8	GE-RZH102V	1RZ-E			②	F			③	P&Q	FR	
標準700 4WD	ダブルハブ(標準車)	H.11/7~H.16/8	KG-LH172V	5L			②	F			③	P&Q	FR	
標準700 スーパースポーツ GL, DX	ダブルハブ(標準車)	H.11/7~H.16/8	KG-LH172V	5L			②	F			③	P&Q	FR	
標準700 スーパースポーツ GL, DX	ダブルハブ(標準車)	H.11/7~H.16/8	GE-RZH112V	1RZ-E			②	F			③	P&Q	FR	
ジャストロ 4WD	ダブルハブ(標準車)	H.11/7~H.16/8	KG-LH172V	5L			②	F			③	P&Q	FR	
ジャストロ-DX	ダブルハブ(標準車)	H.11/7~H.16/8	KG-LH172V	5L			②	F			③	P&Q	FR	
ジャストロ-DX	ダブルハブ(標準車)	H.11/7~H.16/8	GE-RZH112V	1RZ-E			②	F			③	P&Q	FR	
標準700 DX	ダブルハブ(マイレージ)	H.11/7~H.16/8	KG-LH172K	5L			②	F			③	P&Q	FR	
ジャストロ-DX	ダブルハブ(マイレージ)	H.11/7~H.16/8	KG-LH172K	5L			②	F			③	P&Q	FR	
ジャストロ-DX	ダブルハブ(マイレージ)	H.11/7~H.16/8	GE-RZH112V	1RZ-E			②	F			③	P&Q	FR	
標準700 DX	スーパーダブルハブ(マイレージ)	H.11/7~H.16/8	KG-LH182K	5L			②	F			③	P&Q	FR	
4WD 標準700 DX	標準ハブ(標準車)	H.11/7~H.16/8	KG-LH168V	5L			②	F			③	P&Q	FR	
4WD 標準700 スーパースポーツ GL, DX, CD	標準ハブ(標準車)	H.11/7~H.16/8	KG-LH178V	5L			②	F			③	P&Q	FR	
4WD 標準700 DX	スーパーダブルハブ(マイレージ)	H.11/7~H.16/8	KG-LH188K	5L			②	F			③	P&Q	FR	