

車種名	年式	型式	管理No.
エスティマ・エミーナ/ルシーダ	H. 4/ 1 ~ H.12/ 1	E-TCR10G	ト-36

00/11 作成

## ハイブリッドナビゲーション適合早見一覧

ADDZEST

車両型式	年式	エンジン型式	接続ユニット	難易度	備考
GF-TCR10G,11G	H.10/ 1 ~ H.12/ 1	2TZ-FE	エンジンコントロールユニット	難・易	
GF-TCR20G,21G	H.10/ 1 ~ H.12/ 1	2TZ-FE	エンジンコントロールユニット	難・易	
KD-CXR10G,11G	H. 7/ 1 ~ H.12/ 1	3C-TE	ミッションコントロールユニット	難・易	
KD-CXR20G,21G	H. 7/ 1 ~ H.12/ 1	3C-TE	ミッションコントロールユニット	難・易	
E-TCR10G,11G	H. 4/ 1 ~ H.10/ 1	2TZ-FE	エンジンコントロールユニット	難・易	
E-TCR20G,21G	H. 4/ 1 ~ H.10/ 1	2TZ-FE	エンジンコントロールユニット	難・易	
Q-CXR10G,11G	H. 4/ 1 ~ H. 5/ 8	3C-T	ミッションコントロールユニット	難・易	
Q-CXR20G,21G	H. 4/ 1 ~ H. 5/ 8	3C-T	ミッションコントロールユニット	難・易	
Y-CXR11G,20G	H. 5/ 8 ~ H. 7/ 1	3C-TE	ミッションコントロールユニット	難・易	

詳しくは、本資料の最終ページの車両グレード別ハイブリッドナビゲーション適合一覧をご参照ください。

## 車速信号取出しユニット位置

ADDZEST

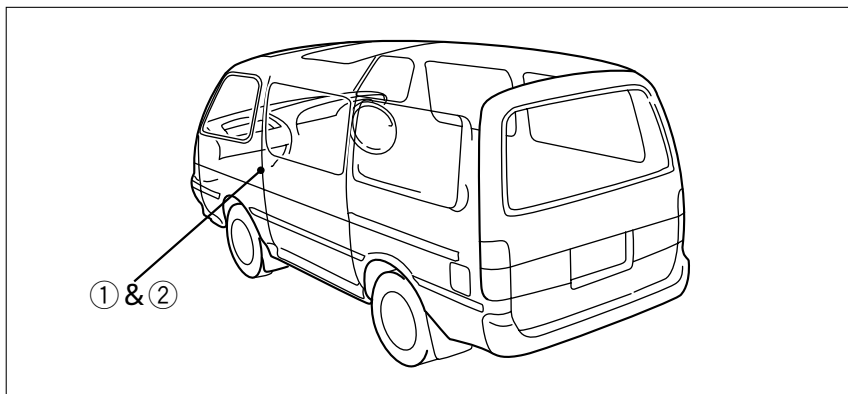
エンジンコントロールユニット  
(助手席サイド)エミッションコントロールユニット  
(助手席サイド)

①エンジンコントロールユニット&②エミッションコントロールユニット

(1)助手席シートレッグを取外します。

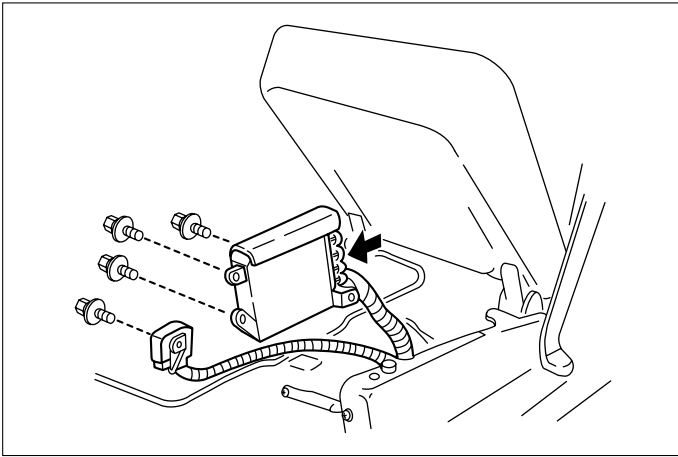

車速信号用コネクター接続位置と線材色

2TZ-FE , 3C-TE・AT車 (H. 5/ 8 ~ H. 8/ 8 )  
3C-TE (H. 8/ 8 ~ H.12/ 1 )

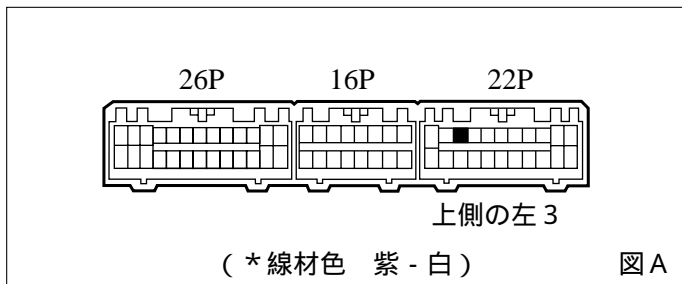

3C-T・MT車 (H. 4/ 1 ~ H. 5/ 8 )

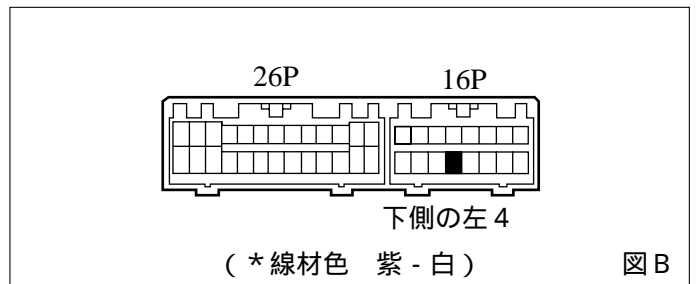

3C-T・AT車 (H. 4/ 1 ~ H. 5/ 8 )  
3C-TE・MT車 (H. 5/ 8 ~ H. 8/ 8 )

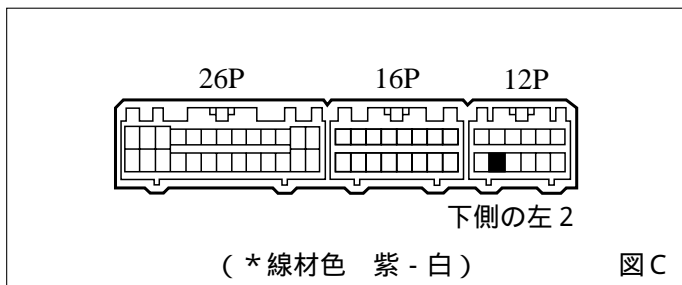

●線材色はあくまで目安にして下さい。

オーディオの取外し要領

(1) 灰皿を外し、センターパネルを取外します。  
(コネクター類を取外します)

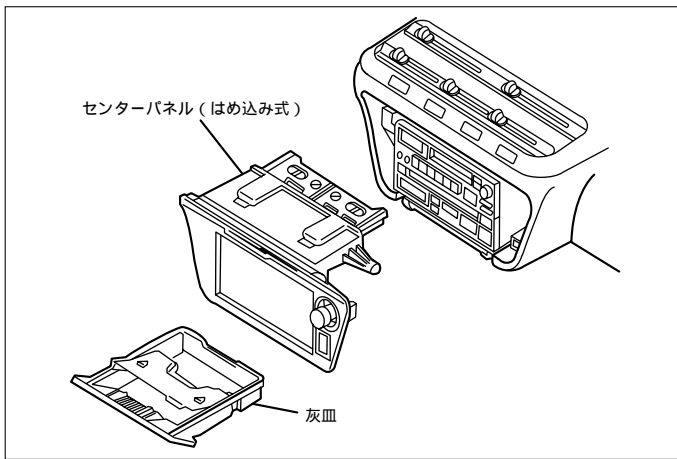

オーディオカプラ

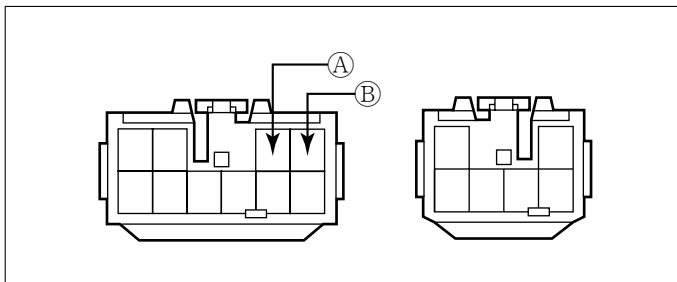

- Ⓐ: ACC電源⊕ ( \*線材色 灰 )
- Ⓑ: バックアップ電源⊕ ( \*線材色 白 - 赤 )

バック信号接続要領

リアコンビネーションランプ

(H. 4/ 1 ~ H. 7/ 1)

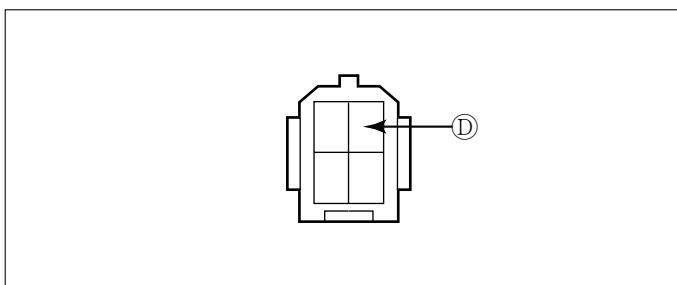

- Ⓓ: バックランプ電源⊕ ( \*線材色 赤 - 黒 )

(H. 7/ 1 ~ H.12/ 1)

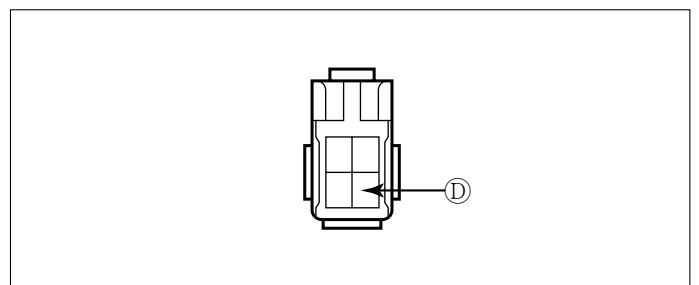

- Ⓓ: バックランプ電源⊕ ( \*線材色 赤 - 黒 )

メーカー	車名 TOYOTA グレード	車名 IS-α(TCR10G) 車種タイプ	年式	車種型式	エンジン型式	車速信号 1		車速信号 2		車速信号 3		駆動方式	備考
						エンジンコントロール		エミッションコントロール					
						位置	形状	位置	形状	位置	形状		
	2WD 2.4 ガソリン G	4ドアガソリン	H. 10/ 1 ~ H. 12/ 1	E-TCR11G	2TZ-FE		A					FR	
	2WD 2.2 ディーゼル 勝者 G	4ドアガソリン	H. 10/ 1 ~ H. 12/ 1	KD-CXR11G	3C-TE				A			FR	
	2WD 2.4 ガソリン ELUCEO	4ドアガソリン	H. 10/ 1 ~ H. 12/ 1	E-TCR10G	2TZ-FE		A					FR	
	2WD 2.2 ディーゼル 勝者 ELUCEO	4ドアガソリン	H. 10/ 1 ~ H. 12/ 1	KD-CXR10G	3C-TE				A			FR	
	2WD 2.4 ガソリン X Luxury	4ドアガソリン	H. 10/ 1 ~ H. 12/ 1	E-TCR10G	2TZ-FE		A					FR	
	2WD 2.2 ディーゼル 勝者 X Luxury	4ドアガソリン	H. 10/ 1 ~ H. 12/ 1	KD-CXR10G	3C-TE				A			FR	
	2WD 2.4 ガソリン X	4ドアガソリン	H. 10/ 1 ~ H. 12/ 1	E-TCR10G	2TZ-FE		A					FR	
	2WD 2.2 ディーゼル 勝者 X	4ドアガソリン	H. 10/ 1 ~ H. 12/ 1	KD-CXR10G	3C-TE				A			FR	
	2WD 2.4 ガソリン AERAS	4ドアガソリン	H. 10/ 1 ~ H. 12/ 1	E-TCR10G	2TZ-FE		A					FR	
	2WD 2.2 ディーゼル 勝者 AERAS	4ドアガソリン	H. 10/ 1 ~ H. 12/ 1	KD-CXR10G	3C-TE				A			FR	
	4WD 2.4 ガソリン G	4ドアガソリン	H. 10/ 1 ~ H. 12/ 1	E-TCR21G	2TZ-FE		A					7形状4WD	
	4WD 2.2 ディーゼル 勝者 G	4ドアガソリン	H. 10/ 1 ~ H. 12/ 1	KD-CXR21G	3C-TE				A			7形状4WD	
	4WD 2.4 ガソリン ELUCEO	4ドアガソリン	H. 10/ 1 ~ H. 12/ 1	E-TCR20G	2TZ-FE		A					7形状4WD	
	4WD 2.2 ディーゼル 勝者 ELUCEO	4ドアガソリン	H. 10/ 1 ~ H. 12/ 1	KD-CXR20G	3C-TE				A			7形状4WD	
	4WD 2.4 ガソリン X Luxury	4ドアガソリン	H. 10/ 1 ~ H. 12/ 1	E-TCR20G	2TZ-FE		A					7形状4WD	
	4WD 2.2 ディーゼル 勝者 X Luxury	4ドアガソリン	H. 10/ 1 ~ H. 12/ 1	KD-CXR20G	3C-TE				A			7形状4WD	
	4WD 2.4 ガソリン X	4ドアガソリン	H. 10/ 1 ~ H. 12/ 1	E-TCR20G	2TZ-FE		A					7形状4WD	
	4WD 2.2 ディーゼル 勝者 X	4ドアガソリン	H. 10/ 1 ~ H. 12/ 1	KD-CXR20G	3C-TE				A			7形状4WD	
	4WD 2.4 ガソリン AERAS	4ドアガソリン	H. 10/ 1 ~ H. 12/ 1	E-TCR20G	2TZ-FE		A					7形状4WD	
	4WD 2.2 ディーゼル 勝者 AERAS	4ドアガソリン	H. 10/ 1 ~ H. 12/ 1	KD-CXR20G	3C-TE				A			7形状4WD	
	2WD 2400 ガソリン G Luxury	4ドアガソリン	H. 8/ 8 ~ H. 10/ 1	E-TCR11G	2TZ-FE		A					FR	
	2WD 2200 ディーゼル 勝者 G Luxury	4ドアガソリン	H. 8/ 8 ~ H. 10/ 1	KD-CXR11G	3C-TE				A			FR	
	2WD 2400 ガソリン G Luxury	4ドアガソリン	H. 8/ 8 ~ H. 10/ 1	E-TCR11G	2TZ-FE		A					FR	
	2WD 2200 ディーゼル 勝者 G Luxury	4ドアガソリン	H. 8/ 8 ~ H. 10/ 1	KD-CXR11G	3C-TE				A			FR	
	2WD 2400 ガソリン G	4ドアガソリン	H. 8/ 8 ~ H. 10/ 1	E-TCR11G	2TZ-FE		A					FR	
	2WD 2200 ディーゼル 勝者 G	4ドアガソリン	H. 8/ 8 ~ H. 10/ 1	KD-CXR11G	3C-TE				A			FR	
	2WD 2400 ガソリン G	4ドアガソリン	H. 8/ 8 ~ H. 10/ 1	E-TCR11G	2TZ-FE		A					FR	
	2WD 2200 ディーゼル 勝者 G	4ドアガソリン	H. 8/ 8 ~ H. 10/ 1	KD-CXR11G	3C-TE				A			FR	
	2WD 2400 ガソリン X Luxury	4ドアガソリン	H. 8/ 8 ~ H. 10/ 1	E-TCR10G	2TZ-FE		A					FR	
	2WD 2200 ディーゼル 勝者 X Luxury	4ドアガソリン	H. 8/ 8 ~ H. 10/ 1	KD-CXR10G	3C-TE				A			FR	
	2WD 2400 ガソリン X Luxury	4ドアガソリン	H. 8/ 8 ~ H. 10/ 1	E-TCR10G	2TZ-FE		A					FR	
	2WD 2200 ディーゼル 勝者 X Luxury	4ドアガソリン	H. 8/ 8 ~ H. 10/ 1	KD-CXR10G	3C-TE				A			FR	
	2WD 2400 ガソリン X	4ドアガソリン	H. 8/ 8 ~ H. 10/ 1	E-TCR10G	2TZ-FE		A					FR	
	2WD 2200 ディーゼル 勝者 X	4ドアガソリン	H. 8/ 8 ~ H. 10/ 1	KD-CXR10G	3C-TE				A			FR	
	2WD 2400 ガソリン X	4ドアガソリン	H. 8/ 8 ~ H. 10/ 1	E-TCR10G	2TZ-FE		A					FR	
	2WD 2200 ディーゼル 勝者 X	4ドアガソリン	H. 8/ 8 ~ H. 10/ 1	KD-CXR10G	3C-TE				A			FR	
	2WD 2400 ガソリン AERAS	4ドアガソリン	H. 8/ 8 ~ H. 10/ 1	E-TCR10G	2TZ-FE		A					FR	
	2WD 2200 ディーゼル 勝者 AERAS	4ドアガソリン	H. 8/ 8 ~ H. 10/ 1	KD-CXR10G	3C-TE				A			FR	
	4WD 2400 ガソリン G Luxury	4ドアガソリン	H. 8/ 8 ~ H. 10/ 1	E-TCR21G	2TZ-FE		A					7形状4WD	
	4WD 2200 ディーゼル 勝者 G Luxury	4ドアガソリン	H. 8/ 8 ~ H. 10/ 1	KD-CXR21G	3C-TE				A			7形状4WD	
	4WD 2400 ガソリン G Luxury	4ドアガソリン	H. 8/ 8 ~ H. 10/ 1	E-TCR21G	2TZ-FE		A					7形状4WD	
	4WD 2200 ディーゼル 勝者 G Luxury	4ドアガソリン	H. 8/ 8 ~ H. 10/ 1	KD-CXR21G	3C-TE				A			7形状4WD	
	4WD 2400 ガソリン G	4ドアガソリン	H. 8/ 8 ~ H. 10/ 1	E-TCR21G	2TZ-FE		A					7形状4WD	
	4WD 2200 ディーゼル 勝者 G	4ドアガソリン	H. 8/ 8 ~ H. 10/ 1	KD-CXR21G	3C-TE				A			7形状4WD	
	4WD 2400 ガソリン X Luxury	4ドアガソリン	H. 8/ 8 ~ H. 10/ 1	E-TCR20G	2TZ-FE		A					7形状4WD	
	4WD 2200 ディーゼル 勝者 X Luxury	4ドアガソリン	H. 8/ 8 ~ H. 10/ 1	KD-CXR20G	3C-TE				A			7形状4WD	
	4WD 2400 ガソリン X Luxury	4ドアガソリン	H. 8/ 8 ~ H. 10/ 1	E-TCR20G	2TZ-FE		A					7形状4WD	
	4WD 2200 ディーゼル 勝者 X Luxury	4ドアガソリン	H. 8/ 8 ~ H. 10/ 1	KD-CXR20G	3C-TE				A			7形状4WD	
	4WD 2400 ガソリン X	4ドアガソリン	H. 8/ 8 ~ H. 10/ 1	E-TCR20G	2TZ-FE		A					7形状4WD	
	4WD 2200 ディーゼル 勝者 X	4ドアガソリン	H. 8/ 8 ~ H. 10/ 1	KD-CXR20G	3C-TE				A			7形状4WD	
	4WD 2400 ガソリン X	4ドアガソリン	H. 8/ 8 ~ H. 10/ 1	E-TCR20G	2TZ-FE		A					7形状4WD	
	4WD 2200 ディーゼル 勝者 X	4ドアガソリン	H. 8/ 8 ~ H. 10/ 1	KD-CXR20G	3C-TE				A			7形状4WD	
	4WD 2400 ガソリン AERAS	4ドアガソリン	H. 8/ 8 ~ H. 10/ 1	E-TCR20G	2TZ-FE		A					7形状4WD	
	4WD 2200 ディーゼル 勝者 AERAS	4ドアガソリン	H. 8/ 8 ~ H. 10/ 1	KD-CXR20G	3C-TE				A			7形状4WD	

メーカー	車名	年式	車種型式	エンジン型式	車速信号1		車速信号2		車速信号3		駆動方式	備考
					エンジンコントロール		ミッションコントロール					
					位置	形状	位置	形状	位置	形状		
TOYOTA	ミナ(TCR10G)											
グレード	車輛タイプ											
2WD 2400 16VALVE EFI G Luxury	4ドアワゴン(シヨウキヤルビ)	H. 7/1 ~ H. 8/8	E-TCR11G	2TZ-FE		A					FR	
2WD 2200 ディーゼル T.I G Luxury	4ドアワゴン(シヨウキヤルビ)	H. 7/1 ~ H. 8/8	KD-CXR11G	3C-TE			A & C				FR	
2WD 2400 16VALVE EFI G Luxury	4ドアワゴン(ウイム-トルフ)	H. 7/1 ~ H. 8/8	E-TCR11G	2TZ-FE		A					FR	
2WD 2200 ディーゼル T.I G Luxury	4ドアワゴン(ウイム-トルフ)	H. 7/1 ~ H. 8/8	KD-CXR11G	3C-TE			A & C				FR	
2WD 2400 16VALVE EFI G	4ドアワゴン(シヨウキヤルビ)	H. 7/1 ~ H. 8/8	E-TCR11G	2TZ-FE		A					FR	
2WD 2200 ディーゼル T.I G	4ドアワゴン(シヨウキヤルビ)	H. 7/1 ~ H. 8/8	KD-CXR11G	3C-TE			A & C				FR	
2WD 2400 16VALVE EFI G	4ドアワゴン(ウイム-トルフ)	H. 7/1 ~ H. 8/8	E-TCR11G	2TZ-FE		A					FR	
2WD 2200 ディーゼル T.I G	4ドアワゴン(ウイム-トルフ)	H. 7/1 ~ H. 8/8	KD-CXR11G	3C-TE			A & C				FR	
2WD 2400 16VALVE EFI G	4ドアワゴン(ミド 脚フ)	H. 7/1 ~ H. 8/8	E-TCR11G	2TZ-FE		A					FR	
2WD 2200 ディーゼル T.I G	4ドアワゴン(ミド 脚フ)	H. 7/1 ~ H. 8/8	KD-CXR11G	3C-TE			A & C				FR	
2WD 2400 16VALVE EFI X Luxury	4ドアワゴン(シヨウキヤルビ)	H. 7/1 ~ H. 8/8	E-TCR10G	2TZ-FE		A					FR	
2WD 2200 ディーゼル T.I X Luxury	4ドアワゴン(シヨウキヤルビ)	H. 7/1 ~ H. 8/8	KD-CXR10G	3C-TE			A & C				FR	
2WD 2400 16VALVE EFI X	4ドアワゴン(ウイム-トルフ)	H. 7/1 ~ H. 8/8	E-TCR10G	2TZ-FE		A					FR	
2WD 2200 ディーゼル T.I X	4ドアワゴン(シヨウキヤルビ)	H. 7/1 ~ H. 8/8	KD-CXR10G	3C-TE			A & C				FR	
2WD 2400 16VALVE EFI X	4ドアワゴン(ウイム-トルフ)	H. 7/1 ~ H. 8/8	E-TCR10G	2TZ-FE		A					FR	
2WD 2200 ディーゼル T.I X	4ドアワゴン(ウイム-トルフ)	H. 7/1 ~ H. 8/8	KD-CXR10G	3C-TE			A & C				FR	
2WD 2400 16VALVE EFI X	4ドアワゴン(ミド 脚フ)	H. 7/1 ~ H. 8/8	E-TCR10G	2TZ-FE		A					FR	
2WD 2200 ディーゼル T.I X	4ドアワゴン(ミド 脚フ)	H. 7/1 ~ H. 8/8	KD-CXR10G	3C-TE			A & C				FR	
4WD 2400 16VALVE EFI G Luxury	4ドアワゴン(シヨウキヤルビ)	H. 7/1 ~ H. 8/8	E-TCR21G	2TZ-FE		A					7M91&4WD	
4WD 2200 ディーゼル T.I G Luxury	4ドアワゴン(シヨウキヤルビ)	H. 7/1 ~ H. 8/8	KD-CXR21G	3C-TE			A & C				7M91&4WD	
4WD 2400 16VALVE EFI G Luxury	4ドアワゴン(ウイム-トルフ)	H. 7/1 ~ H. 8/8	E-TCR21G	2TZ-FE		A					7M91&4WD	
4WD 2200 ディーゼル T.I G Luxury	4ドアワゴン(ウイム-トルフ)	H. 7/1 ~ H. 8/8	KD-CXR21G	3C-TE			A & C				7M91&4WD	
4WD 2400 16VALVE EFI G	4ドアワゴン(シヨウキヤルビ)	H. 7/1 ~ H. 8/8	E-TCR21G	2TZ-FE		A					7M91&4WD	
4WD 2200 ディーゼル T.I G	4ドアワゴン(シヨウキヤルビ)	H. 7/1 ~ H. 8/8	KD-CXR21G	3C-TE			A & C				7M91&4WD	
4WD 2400 16VALVE EFI G	4ドアワゴン(ウイム-トルフ)	H. 7/1 ~ H. 8/8	E-TCR21G	2TZ-FE		A					7M91&4WD	
4WD 2200 ディーゼル T.I G	4ドアワゴン(ウイム-トルフ)	H. 7/1 ~ H. 8/8	KD-CXR21G	3C-TE			A & C				7M91&4WD	
4WD 2400 16VALVE EFI G	4ドアワゴン(ミド 脚フ)	H. 7/1 ~ H. 8/8	E-TCR21G	2TZ-FE		A					7M91&4WD	
4WD 2200 ディーゼル T.I G	4ドアワゴン(ミド 脚フ)	H. 7/1 ~ H. 8/8	KD-CXR21G	3C-TE			A & C				7M91&4WD	
4WD 2400 16VALVE EFI X Luxury	4ドアワゴン(シヨウキヤルビ)	H. 7/1 ~ H. 8/8	E-TCR20G	2TZ-FE		A					7M91&4WD	
4WD 2200 ディーゼル T.I X Luxury	4ドアワゴン(シヨウキヤルビ)	H. 7/1 ~ H. 8/8	KD-CXR20G	3C-TE			A & C				7M91&4WD	
4WD 2400 16VALVE EFI X Luxury	4ドアワゴン(ウイム-トルフ)	H. 7/1 ~ H. 8/8	E-TCR20G	2TZ-FE		A					7M91&4WD	
4WD 2200 ディーゼル T.I X Luxury	4ドアワゴン(ウイム-トルフ)	H. 7/1 ~ H. 8/8	KD-CXR20G	3C-TE			A & C				7M91&4WD	
4WD 2400 16VALVE EFI G	4ドアワゴン(シヨウキヤルビ)	H. 7/1 ~ H. 8/8	E-TCR20G	2TZ-FE		A					7M91&4WD	
4WD 2200 ディーゼル T.I G	4ドアワゴン(シヨウキヤルビ)	H. 7/1 ~ H. 8/8	KD-CXR20G	3C-TE			A & C				7M91&4WD	
4WD 2400 16VALVE EFI G	4ドアワゴン(ウイム-トルフ)	H. 7/1 ~ H. 8/8	E-TCR20G	2TZ-FE		A					7M91&4WD	
4WD 2200 ディーゼル T.I G	4ドアワゴン(ウイム-トルフ)	H. 7/1 ~ H. 8/8	KD-CXR20G	3C-TE			A & C				7M91&4WD	
4WD 2400 16VALVE EFI G	4ドアワゴン(ミド 脚フ)	H. 7/1 ~ H. 8/8	E-TCR20G	2TZ-FE		A					7M91&4WD	
4WD 2200 ディーゼル T.I G	4ドアワゴン(ミド 脚フ)	H. 7/1 ~ H. 8/8	KD-CXR20G	3C-TE			A & C				7M91&4WD	
2WD 2400 16VALVE EFI G Luxury	4ドアワゴン	H. 5/8 ~ H. 7/1	E-TCR11G	2TZ-FE		A					FR	
4WD 2400 16VALVE EFI G Luxury	4ドアワゴン	H. 5/8 ~ H. 7/1	E-TCR21G	2TZ-FE		A					7M91&4WD	
4WD 2400 16VALVE EFI G	4ドアワゴン	H. 5/8 ~ H. 7/1	E-TCR21G	2TZ-FE		A					7M91&4WD	
2WD 2400 16VALVE EFI G	4ドアワゴン	H. 5/8 ~ H. 7/1	E-TCR11G	2TZ-FE		A					FR	
4WD 2400 16VALVE EFI X	4ドアワゴン	H. 5/8 ~ H. 7/1	E-TCR20G	2TZ-FE		A					7M91&4WD	
2WD 2400 16VALVE EFI X	4ドアワゴン	H. 5/8 ~ H. 7/1	E-TCR10G	2TZ-FE		A					FR	
2WD 2400 16VALVE EFI F	4ドアワゴン	H. 5/8 ~ H. 7/1	E-TCR10G	2TZ-FE		A					FR	
4WD 2400 16VALVE EFI S	4ドアワゴン	H. 5/8 ~ H. 7/1	E-TCR21G	2TZ-FE		A					7M91&4WD	
2WD 2400 16VALVE EFI S	4ドアワゴン	H. 5/8 ~ H. 7/1	E-TCR11G	2TZ-FE		A					FR	
2WD 2200 ディーゼル T.I G Luxury	4ドアワゴン	H. 5/8 ~ H. 7/1	Y-CXR11G	3C-TE			A & C				FR	
4WD 2200 ディーゼル T.I G Luxury	4ドアワゴン	H. 5/8 ~ H. 7/1	Y-CXR20G	3C-TE			A & C				7M91&4WD	
2WD 2200 ディーゼル T.I G	4ドアワゴン	H. 5/8 ~ H. 7/1	Y-CXR11G	3C-TE			A & C				FR	
4WD 2200 ディーゼル T.I G	4ドアワゴン	H. 5/8 ~ H. 7/1	Y-CXR20G	3C-TE			A & C				7M91&4WD	
2WD 2200 ディーゼル T.I X	4ドアワゴン	H. 5/8 ~ H. 7/1	Y-CXR11G	3C-TE			A & C				FR	
4WD 2200 ディーゼル T.I X	4ドアワゴン	H. 5/8 ~ H. 7/1	Y-CXR20G	3C-TE			A & C				7M91&4WD	
2WD 2200 ディーゼル 脚フ インタークーラ F	4ドアワゴン	H. 5/8 ~ H. 7/1	Y-CXR11G	3C-TE			A & C				FR	
4WD 2200 ディーゼル 脚フ インタークーラ F	4ドアワゴン	H. 5/8 ~ H. 7/1	Y-CXR20G	3C-TE			A & C				7M91&4WD	
2200 ディーゼル 脚フ インタークーラ X	4ドアワゴン	H. 4/1 ~ H. 5/8	Q-CXR10G	3C-T			B & C				FR	
2200 ディーゼル 脚フ インタークーラ D	4ドアワゴン	H. 4/1 ~ H. 5/8	Q-CXR20G	3C-T			B & C				7M91&4WD	
2200 ディーゼル 脚フ インタークーラ F	4ドアワゴン	H. 4/1 ~ H. 5/8	Q-CXR10G	3C-T			B & C				FR	
2200 ディーゼル 脚フ インタークーラ F	4ドアワゴン	H. 4/1 ~ H. 5/8	Q-CXR20G	3C-T			B & C				7M91&4WD	
2200 ディーゼル 脚フ インタークーラ D	4ドアワゴン	H. 4/1 ~ H. 5/8	Q-CXR10G	3C-T			B & C				FR	
2200 ディーゼル 脚フ インタークーラ X	4ドアワゴン	H. 4/1 ~ H. 5/8	Q-CXR20G	3C-T			B & C				7M91&4WD	
2200 ディーゼル 脚フ インタークーラ G	4ドアワゴン	H. 4/1 ~ H. 5/8	Q-CXR11G	3C-T			B & C				FR	
2200 ディーゼル 脚フ インタークーラ G	4ドアワゴン	H. 4/1 ~ H. 5/8	Q-CXR21G	3C-T			B & C				7M91&4WD	

メーカー	車名 TOYOTA 勝者 (TCR10G)	年式	車種型式	エンジン型式	車速信号 1		車速信号 2		車速信号 3		駆動方式	備考
					エンジンコントロール		エミッションコントロール					
					位置	形状	位置	形状	位置	形状		
2WD 2400 ガソリン G	4ドアワゴン	H. 10 / 1 ~ H. 12 / 1	GF-TCR11G	2TZ-FE		A					FR	
2WD 2200 ディーゼル勝者 G	4ドアワゴン	H. 10 / 1 ~ H. 12 / 1	KD-CXR11G	3C-TE				A			FR	
2WD 2400 ガソリン ELUCEO	4ドアワゴン	H. 10 / 1 ~ H. 12 / 1	GF-TCR10G	2TZ-FE		A					FR	
2WD 2200 ディーゼル勝者 ELUCEO	4ドアワゴン	H. 10 / 1 ~ H. 12 / 1	KD-CXR10G	3C-TE				A			FR	
2WD 2400 ガソリン X Luxury	4ドアワゴン	H. 10 / 1 ~ H. 12 / 1	GF-TCR10G	2TZ-FE		A					FR	
2WD 2200 ディーゼル勝者 X Luxury	4ドアワゴン	H. 10 / 1 ~ H. 12 / 1	KD-CXR10G	3C-TE				A			FR	
2WD 2400 ガソリン X	4ドアワゴン	H. 10 / 1 ~ H. 12 / 1	GF-TCR10G	2TZ-FE		A					FR	
2WD 2200 ディーゼル勝者 X	4ドアワゴン	H. 10 / 1 ~ H. 12 / 1	KD-CXR10G	3C-TE				A			FR	
2WD 2400 ガソリン AERAS	4ドアワゴン	H. 10 / 1 ~ H. 12 / 1	GF-TCR10G	2TZ-FE		A					FR	
2WD 2200 ディーゼル勝者 AERAS	4ドアワゴン	H. 10 / 1 ~ H. 12 / 1	KD-CXR10G	3C-TE				A			FR	
4WD 2400 ガソリン G	4ドアワゴン	H. 10 / 1 ~ H. 12 / 1	GF-TCR21G	2TZ-FE		A					フルタイム4WD	
4WD 2200 ディーゼル勝者 G	4ドアワゴン	H. 10 / 1 ~ H. 12 / 1	KD-CXR21G	3C-TE				A			フルタイム4WD	
4WD 2400 ガソリン ELUCEO	4ドアワゴン	H. 10 / 1 ~ H. 12 / 1	GF-TCR20G	2TZ-FE		A					フルタイム4WD	
4WD 2200 ディーゼル勝者 ELUCEO	4ドアワゴン	H. 10 / 1 ~ H. 12 / 1	KD-CXR20G	3C-TE				A			フルタイム4WD	
4WD 2400 ガソリン X Luxury	4ドアワゴン	H. 10 / 1 ~ H. 12 / 1	GF-TCR20G	2TZ-FE		A					フルタイム4WD	
4WD 2200 ディーゼル勝者 X Luxury	4ドアワゴン	H. 10 / 1 ~ H. 12 / 1	KD-CXR20G	3C-TE				A			フルタイム4WD	
4WD 2400 ガソリン X	4ドアワゴン	H. 10 / 1 ~ H. 12 / 1	GF-TCR20G	2TZ-FE		A					フルタイム4WD	
4WD 2200 ディーゼル勝者 X	4ドアワゴン	H. 10 / 1 ~ H. 12 / 1	KD-CXR20G	3C-TE				A			フルタイム4WD	
4WD 2400 ガソリン AERAS	4ドアワゴン	H. 10 / 1 ~ H. 12 / 1	GF-TCR20G	2TZ-FE		A					フルタイム4WD	
4WD 2200 ディーゼル勝者 AERAS	4ドアワゴン	H. 10 / 1 ~ H. 12 / 1	KD-CXR20G	3C-TE				A			フルタイム4WD	
2WD 2400 16VALVE EFI G Luxury	4ドアワゴン	H. 8 / 8 ~ H. 10 / 1	E-TCR11G	2TZ-FE		A					FR	
2WD 2200 ディーゼル勝者 インタークーラ G Luxury	4ドアワゴン	H. 8 / 8 ~ H. 10 / 1	KD-CXR11G	3C-TE				A			FR	
2WD 2400 16VALVE EFI G	4ドアワゴン	H. 8 / 8 ~ H. 10 / 1	E-TCR21G	2TZ-FE		A					FR	
2WD 2200 ディーゼル勝者 インタークーラ G	4ドアワゴン	H. 8 / 8 ~ H. 10 / 1	KD-CXR11G	3C-TE				A			FR	
2WD 2400 16VALVE EFI X Luxury	4ドアワゴン	H. 8 / 8 ~ H. 10 / 1	E-TCR10G	2TZ-FE		A					FR	
2WD 2200 ディーゼル勝者 インタークーラ X Luxury	4ドアワゴン	H. 8 / 8 ~ H. 10 / 1	KD-CXR10G	3C-TE				A			FR	
2WD 2400 16VALVE EFI X	4ドアワゴン	H. 8 / 8 ~ H. 10 / 1	E-TCR10G	2TZ-FE		A					FR	
2WD 2200 ディーゼル勝者 インタークーラ X	4ドアワゴン	H. 8 / 8 ~ H. 10 / 1	KD-CXR10G	3C-TE				A			FR	
2WD 2400 16VALVE EFI AERAS	4ドアワゴン	H. 8 / 8 ~ H. 10 / 1	E-TCR10G	2TZ-FE		A					FR	
2WD 2200 ディーゼル勝者 インタークーラ AERAS	4ドアワゴン	H. 8 / 8 ~ H. 10 / 1	KD-CXR10G	3C-TE				A			FR	
4WD 2400 16VALVE EFI G Luxury	4ドアワゴン	H. 8 / 8 ~ H. 10 / 1	E-TCR21G	2TZ-FE		A					フルタイム4WD	
4WD 2200 ディーゼル勝者 インタークーラ G Luxury	4ドアワゴン	H. 8 / 8 ~ H. 10 / 1	KD-CXR21G	3C-TE				A			フルタイム4WD	
4WD 2400 16VALVE EFI G	4ドアワゴン	H. 8 / 8 ~ H. 10 / 1	E-TCR21G	2TZ-FE		A					フルタイム4WD	
4WD 2200 ディーゼル勝者 インタークーラ G	4ドアワゴン	H. 8 / 8 ~ H. 10 / 1	KD-CXR21G	3C-TE				A			フルタイム4WD	
4WD 2400 16VALVE EFI X Luxury	4ドアワゴン	H. 8 / 8 ~ H. 10 / 1	E-TCR20G	2TZ-FE		A					フルタイム4WD	
4WD 2200 ディーゼル勝者 インタークーラ X Luxury	4ドアワゴン	H. 8 / 8 ~ H. 10 / 1	KD-CXR20G	3C-TE				A			フルタイム4WD	
4WD 2400 16VALVE EFI X	4ドアワゴン	H. 8 / 8 ~ H. 10 / 1	E-TCR20G	2TZ-FE		A					フルタイム4WD	
4WD 2200 ディーゼル勝者 インタークーラ X	4ドアワゴン	H. 8 / 8 ~ H. 10 / 1	KD-CXR20G	3C-TE				A			フルタイム4WD	
4WD 2400 16VALVE EFI AERAS	4ドアワゴン	H. 8 / 8 ~ H. 10 / 1	E-TCR20G	2TZ-FE		A					フルタイム4WD	
4WD 2200 ディーゼル勝者 インタークーラ AERAS	4ドアワゴン	H. 8 / 8 ~ H. 10 / 1	KD-CXR20G	3C-TE				A			フルタイム4WD	
2WD 2400 16VALVE EFI G Luxury	4ドアワゴン	H. 7 / 1 ~ H. 8 / 8	E-TCR11G	2TZ-FE		A					FR	
2WD 2200 ディーゼル勝者 インタークーラ G Luxury	4ドアワゴン	H. 7 / 1 ~ H. 8 / 8	KD-CXR11G	3C-TE				A & C			FR	
2WD 2400 16VALVE EFI G	4ドアワゴン	H. 7 / 1 ~ H. 8 / 8	E-TCR21G	2TZ-FE		A					FR	
2WD 2200 ディーゼル勝者 インタークーラ G	4ドアワゴン	H. 7 / 1 ~ H. 8 / 8	KD-CXR11G	3C-TE				A & C			FR	
2WD 2400 16VALVE EFI X Luxury	4ドアワゴン	H. 7 / 1 ~ H. 8 / 8	E-TCR10G	2TZ-FE		A					FR	
2WD 2200 ディーゼル勝者 インタークーラ X Luxury	4ドアワゴン	H. 7 / 1 ~ H. 8 / 8	KD-CXR10G	3C-TE				A & C			FR	
2WD 2400 16VALVE EFI X	4ドアワゴン	H. 7 / 1 ~ H. 8 / 8	E-TCR10G	2TZ-FE		A					FR	
2WD 2200 ディーゼル勝者 インタークーラ X	4ドアワゴン	H. 7 / 1 ~ H. 8 / 8	KD-CXR10G	3C-TE				A & C			FR	
4WD 2400 16VALVE EFI G Luxury	4ドアワゴン	H. 7 / 1 ~ H. 8 / 8	E-TCR21G	2TZ-FE		A					フルタイム4WD	
4WD 2200 ディーゼル勝者 インタークーラ G Luxury	4ドアワゴン	H. 7 / 1 ~ H. 8 / 8	KD-CXR21G	3C-TE				A & C			フルタイム4WD	
4WD 2400 16VALVE EFI G	4ドアワゴン	H. 7 / 1 ~ H. 8 / 8	E-TCR21G	2TZ-FE		A					フルタイム4WD	
4WD 2200 ディーゼル勝者 インタークーラ G	4ドアワゴン	H. 7 / 1 ~ H. 8 / 8	KD-CXR21G	3C-TE				A & C			フルタイム4WD	
4WD 2400 16VALVE EFI X Luxury	4ドアワゴン	H. 7 / 1 ~ H. 8 / 8	E-TCR20G	2TZ-FE		A					フルタイム4WD	
4WD 2200 ディーゼル勝者 インタークーラ X Luxury	4ドアワゴン	H. 7 / 1 ~ H. 8 / 8	KD-CXR20G	3C-TE				A & C			フルタイム4WD	
4WD 2400 16VALVE EFI X	4ドアワゴン	H. 7 / 1 ~ H. 8 / 8	E-TCR20G	2TZ-FE		A					フルタイム4WD	
4WD 2200 ディーゼル勝者 インタークーラ X	4ドアワゴン	H. 7 / 1 ~ H. 8 / 8	KD-CXR20G	3C-TE				A & C			フルタイム4WD	

メーカー	車名 TOYOTA (TCR10G)	年式	車種型式	エンジン型式	車速信号1		車速信号2		車速信号3		駆動方式	備考
					エンジンコントロール		エミッションコントロール					
					位置	形状	位置	形状	位置	形状		
	グレード	車種タイプ										
	2WD 2400 16VALVE EFI G Luxury	4ドアワゴン	H. 5/ 8 ~ H. 7/ 1	E-TCR11G	2TZ-FE	A					FR	
	4WD 2400 16VALVE EFI G Luxury	4ドアワゴン	H. 5/ 8 ~ H. 7/ 1	E-TCR21G	2TZ-FE	A					フルタイム4WD	
	4WD 2400 16VALVE EFI G	4ドアワゴン	H. 5/ 8 ~ H. 7/ 1	E-TCR21G	2TZ-FE	A					フルタイム4WD	
	2WD 2400 16VALVE EFI G	4ドアワゴン	H. 5/ 8 ~ H. 7/ 1	E-TCR11G	2TZ-FE	A					FR	
	4WD 2400 16VALVE EFI X	4ドアワゴン	H. 5/ 8 ~ H. 7/ 1	E-TCR20G	2TZ-FE	A					フルタイム4WD	
	2WD 2400 16VALVE EFI X	4ドアワゴン	H. 5/ 8 ~ H. 7/ 1	E-TCR10G	2TZ-FE	A					FR	
	2WD 2400 16VALVE EFI F	4ドアワゴン	H. 5/ 8 ~ H. 7/ 1	E-TCR10G	2TZ-FE	A					FR	
	4WD 2400 16VALVE EFI S	4ドアワゴン	H. 5/ 8 ~ H. 7/ 1	E-TCR21G	2TZ-FE	A					フルタイム4WD	
	2WD 2400 16VALVE EFI S	4ドアワゴン	H. 5/ 8 ~ H. 7/ 1	E-TCR11G	2TZ-FE	A					FR	
	2WD 2200 ディーゼル 16バルブ インタークーラ G Luxury	4ドアワゴン	H. 5/ 8 ~ H. 7/ 1	Y-CXR11G	3C-TE			A & C			FR	
	4WD 2200 ディーゼル 16バルブ インタークーラ G Luxury	4ドアワゴン	H. 5/ 8 ~ H. 7/ 1	Y-CXR20G	3C-TE			A & C			フルタイム4WD	
	2WD 2200 ディーゼル 16バルブ インタークーラ G	4ドアワゴン	H. 5/ 8 ~ H. 7/ 1	Y-CXR11G	3C-TE			A & C			FR	
	4WD 2200 ディーゼル 16バルブ インタークーラ G	4ドアワゴン	H. 5/ 8 ~ H. 7/ 1	Y-CXR20G	3C-TE			A & C			フルタイム4WD	
	2WD 2200 ディーゼル 16バルブ インタークーラ X	4ドアワゴン	H. 5/ 8 ~ H. 7/ 1	Y-CXR11G	3C-TE			A & C			FR	
	4WD 2200 ディーゼル 16バルブ インタークーラ X	4ドアワゴン	H. 5/ 8 ~ H. 7/ 1	Y-CXR20G	3C-TE			A & C			フルタイム4WD	
	2WD 2200 ディーゼル 16バルブ インタークーラ F	4ドアワゴン	H. 5/ 8 ~ H. 7/ 1	Y-CXR11G	3C-TE			A & C			FR	
	4WD 2200 ディーゼル 16バルブ インタークーラ F	4ドアワゴン	H. 5/ 8 ~ H. 7/ 1	Y-CXR20G	3C-TE			A & C			フルタイム4WD	
	2200 ディーゼル 16バルブ インタークーラ X	4ドアワゴン	H. 4/ 1 ~ H. 5/ 8	Q-CXR10G	3C-T			B & C			FR	
	2200 ディーゼル 16バルブ インタークーラ D	4ドアワゴン	H. 4/ 1 ~ H. 5/ 8	Q-CXR20G	3C-T			B & C			フルタイム4WD	
	2200 ディーゼル 16バルブ インタークーラ F	4ドアワゴン	H. 4/ 1 ~ H. 5/ 8	Q-CXR10G	3C-T			B & C			FR	
	2200 ディーゼル 16バルブ インタークーラ F	4ドアワゴン	H. 4/ 1 ~ H. 5/ 8	Q-CXR20G	3C-T			B & C			フルタイム4WD	
	2200 ディーゼル 16バルブ インタークーラ D	4ドアワゴン	H. 4/ 1 ~ H. 5/ 8	Q-CXR10G	3C-T			B & C			FR	
	2200 ディーゼル 16バルブ インタークーラ X	4ドアワゴン	H. 4/ 1 ~ H. 5/ 8	Q-CXR20G	3C-T			B & C			フルタイム4WD	
	2200 ディーゼル 16バルブ インタークーラ G	4ドアワゴン	H. 4/ 1 ~ H. 5/ 8	Q-CXR11G	3C-T			B & C			FR	
	2200 ディーゼル 16バルブ インタークーラ G	4ドアワゴン	H. 4/ 1 ~ H. 5/ 8	Q-CXR21G	3C-T			B & C			フルタイム4WD	