

車種名	年式	型式	管理No.
マークXジオ	H.19/ 9～現在	DBA-ANA10	ト-174

07/12 作成

ナビゲーション適合早見一覧

車両型式	年式	エンジン型式	接続ユニット	難易度	備考
DBA-ANA10,15	H.19/ 9～現在	2AZ-FE	オプションコネクター	難・●・易	
DBA-GGA10	H.19/ 9～現在	2GR-FSE	オプションコネクター	難・●・易	

※詳しくは、本資料の最終ページの車両グレード別ハイブリッドナビゲーション適合一覧をご参照ください。

車速信号取出しユニット位置

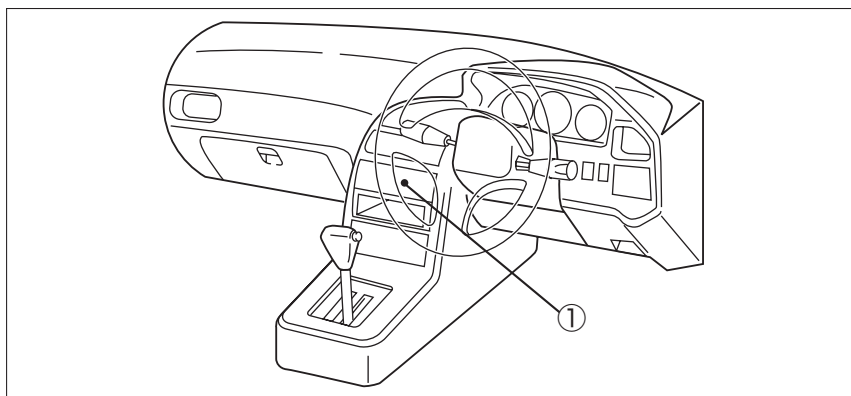

① オプションコネクター

車速信号接続要領

① オプションコネクタ

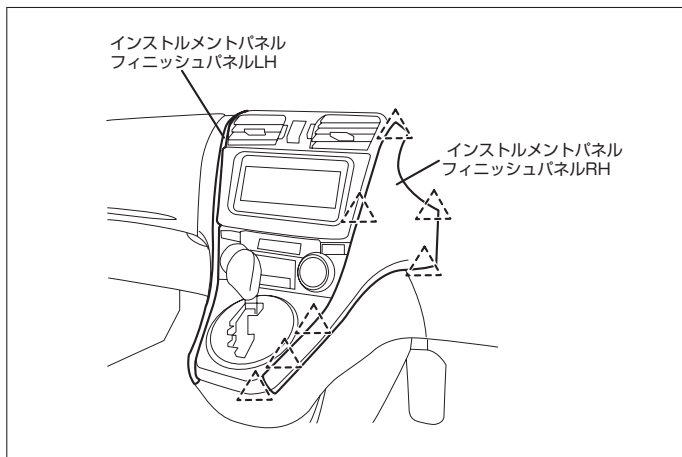

(1) インストルメントパネルフィニッシュパネル(RH&LH)を取外します。

(2) インストルメントパネルレジスターA'ssyセンターを取外します。

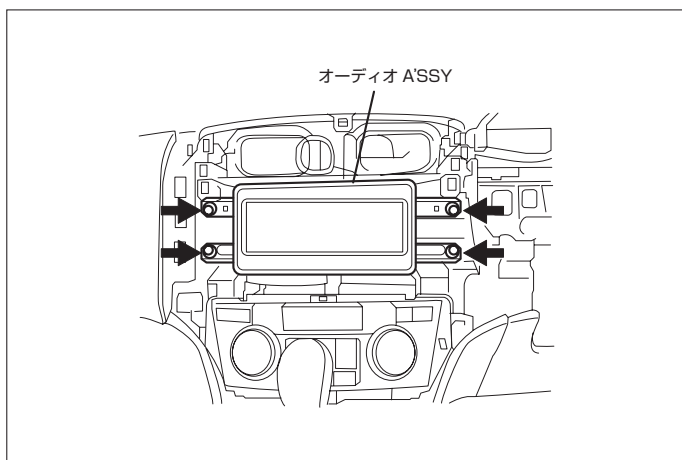

(3) インストルメントクラスターフィニッシュパネルセンターを取外し、オーディオA'ssyを取外します。

◆車速信号用コネクタ接続位置と線材色

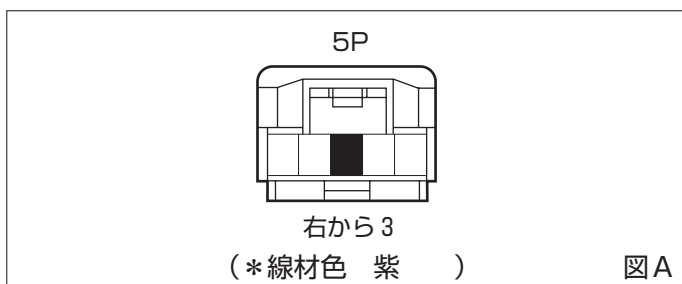

●線材色はあくまで目安にして下さい。

オーディオの取外し要領

※オーディオ取外し要領につきましては、“車速信号接続要領①オプションコネクター”の項を参照してください。

◆オーディオカプラ

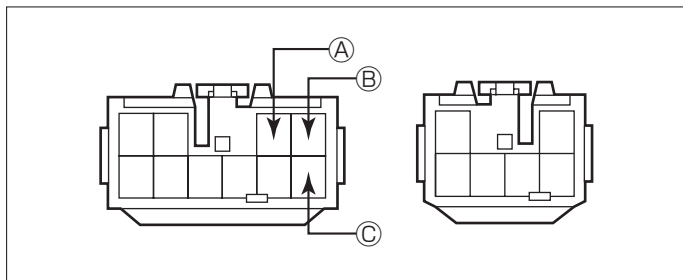

- Ⓐ：ACC電源⊕ （*線材色 青 ）
- Ⓑ：バックアップ電源⊕ （*線材色 水色 ）
- Ⓒ：イルミ電源⊕ （*線材色 緑 ）

バック信号接続要領

◆オプションコネクター

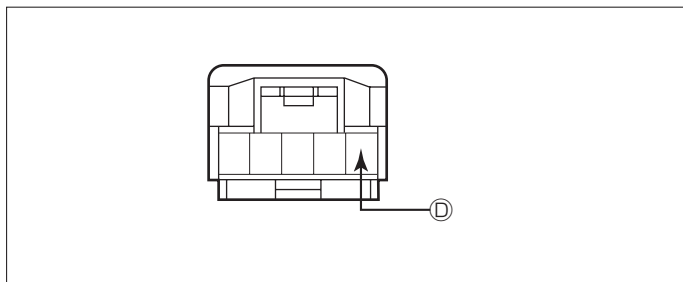

- Ⓓ：バックランプ電源⊕ （*線材色 赤 ）

車両グレード別ナビゲーション適合一覧

メーカー	車名	年式	車輛型式	エンジン型式	車速信号1		車速信号2		車速信号3		駆動方式	備考
					オプションコネクタ		位置	形状	位置	形状		
					位置	形状						
TOYOTA	マツダ(ANA10)											
	グレード											
	5ドア	H.19 / 9～	DBA-GGA10	2GR-FSE	①	A					FF	
	5ドア	H.19 / 9～	DBA-ANA10	2AZ-FE	①	A					FF	
	5ドア	H.19 / 9～	DBA-ANA10	2AZ-FE	①	A					FF	
	5ドア	H.19 / 9～	DBA-ANA10	2AZ-FE	①	A					FF	
	5ドア	H.19 / 9～	DBA-ANA15	2AZ-FE	①	A					7M/4WD	
	5ドア	H.19 / 9～	DBA-ANA15	2AZ-FE	①	A					7M/4WD	
	5ドア	H.19 / 9～	DBA-ANA15	2AZ-FE	①	A					7M/4WD	