

車種名	年式	型式	管理No.
ハイエース/レジアスエース	H.16/ 8～現在	CBF-TRH200V	ト-158

06/08 作成

ナビゲーション適合早見一覧

車両型式	年式	エンジン型式	接続ユニット	難易度	備考
KR-KDH200V,205V	H.16/ 8～現在	2KD-FTV	オプションコネクター	難・●・易	
KR-KDH225K,220K	H.16/ 8～現在	2KD-FTV	オプションコネクター	難・●・易	
KR-KDH222B,227B	H.16/ 8～現在	2KD-FTV	オプションコネクター	難・●・易	
CBF-TRH200V	H.16/ 8～現在	1TR-FE	オプションコネクター	難・●・易	
CBF-TRH221K,226K	H.16/ 8～現在	2TR-FE	オプションコネクター	難・●・易	
CBF-TRH214W,224W	H.16/ 8～現在	2TR-FE	オプションコネクター	難・●・易	
CBF-TRH219W,229W	H.16/ 8～現在	2TR-FE	オプションコネクター	難・●・易	
CBF-TRH222B,227B	H.16/ 8～現在	2TR-FE	オプションコネクター	難・●・易	

※詳しくは、本資料の最終ページの車両グレード別ハイブリッドナビゲーション適合一覧をご参照ください。

車速信号取出しユニット位置

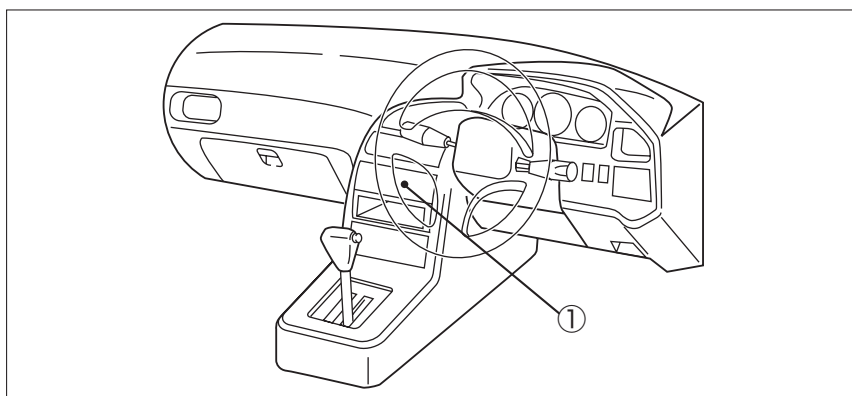

① オプションコネクター

車速信号接続要領

① オプションコネクター

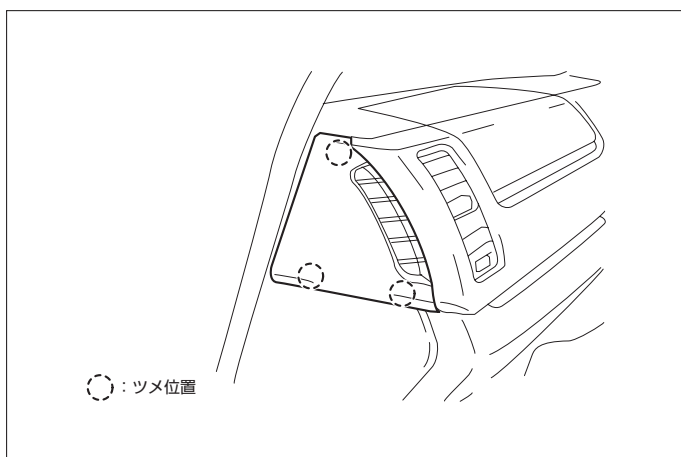

(1) インストルメントクラスターフィニッシュパネルガーニッシュを取外します。(ツメ3ヶ所)

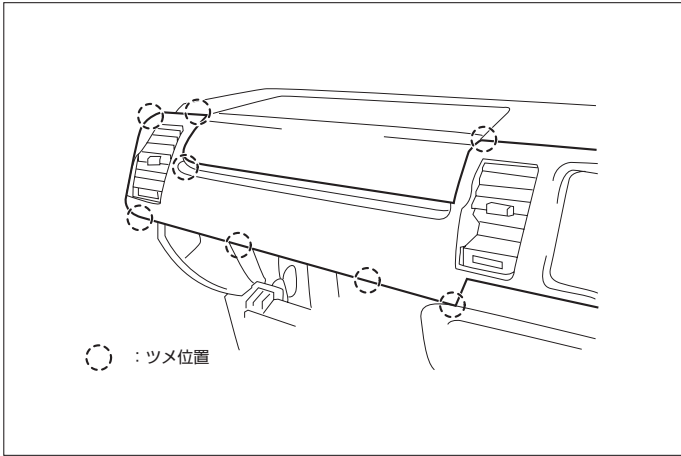

(2) インstrumentクラスターフィニッシュパネルセンターを取外します。

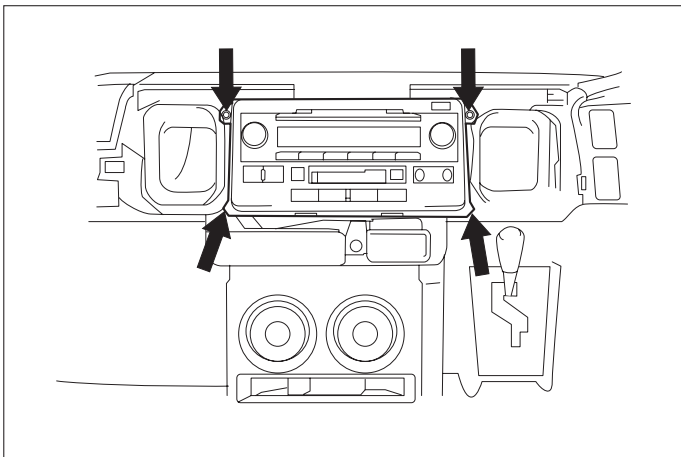
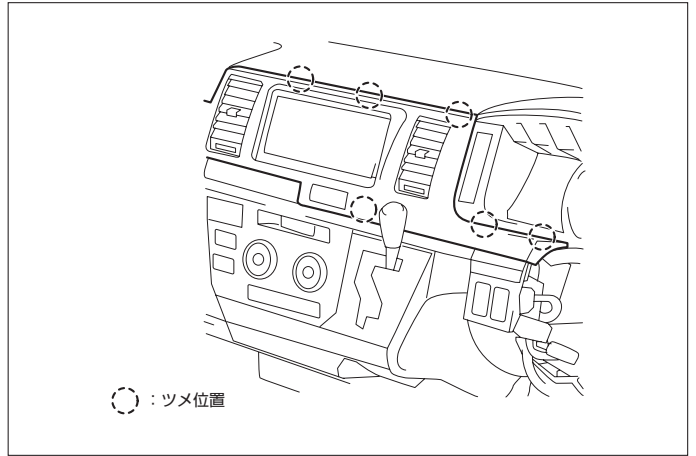

(3) オーディオA'ssyを取外します。

◆車速信号用コネクター接続位置と線材色

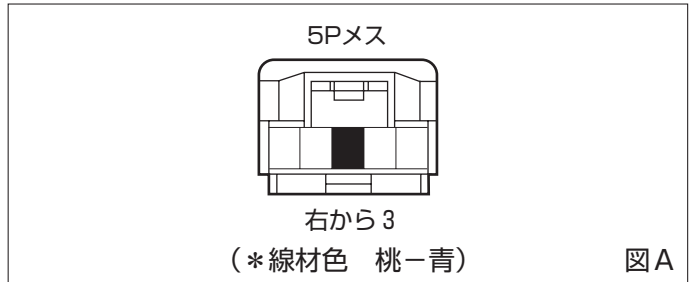

●線材色はあくまで目安にして下さい。

オーディオの取外し要領

※オーディオの取外し要領につきましては、車速信号接続要領”①オプションコネクター”の項目を参照下さい。

◆オーディオカブラ

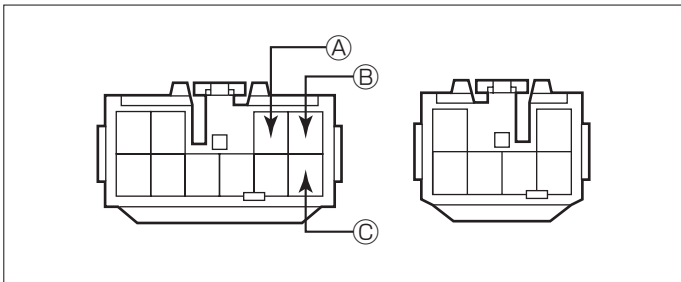

- ① A : ACC電源⊕ (*線材色 茶)
- ② B : バックアップ電源⊕ (*線材色 青-黄)
- ③ C : イルミ電源⊕ (*線材色 緑)

バック信号接続要領

◆オプションコネクター

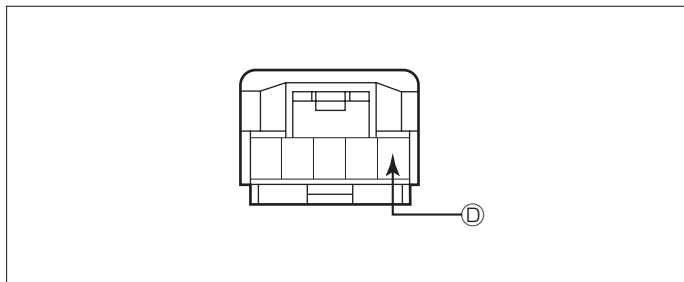

①：バックランプ電源⊕（*線材色 青）

車両グレード別ナビゲーション適合一覧

●ハイエース

メーカー	車名	年式	車両型式	エンジン型式	車速信号1		車速信号2		車速信号3		駆動方式	備考
					オプションコネクター	位置	形状	位置	形状	位置		
TOYOTA	ハイエース(KDH200V)				オプションコネクター							
	グレード				位置	形状	位置	形状	位置	形状		
	2WD 2500ccハイエース標準ワゴ スーパーGLDX	H.17 / 11 ~	KR-KDH200V	2KD-FTV	①	A					FR	
	2WD 2000ccワゴン標準ワゴ スーパーGLDX	H.17 / 11 ~	CBF-TRH200V	1TR-FE	①	A					FR	
	2WD 2500ccハイエースワゴン DX	H.17 / 11 ~	KR-KDH200V	2KD-FTV	①	A					FR	
	2WD 2000ccワゴンワゴン DX	H.17 / 11 ~	CBF-TRH200V	1TR-FE	①	A					FR	
	2WD 2500ccハイエース標準ワゴ DX	H.17 / 11 ~	KR-KDH200V	2KD-FTV	①	A					FR	
	2WD 2000ccワゴン標準ワゴ DX	H.17 / 11 ~	CBF-TRH200V	1TR-FE	①	A					FR	
	2WD 2500ccハイエースワゴン DX	H.17 / 11 ~	KR-KDH200V	2KD-FTV	①	A					FR	
	2WD 2000ccワゴンワゴン DX	H.17 / 11 ~	CBF-TRH200V	1TR-FE	①	A					FR	
	2WD 2500ccハイエースワゴン DX	H.17 / 11 ~	KR-KDH220K	2KD-FTV	①	A					FR	
	2WD 2700ccワゴンワゴン DX	H.17 / 11 ~	CBF-TRH221K	2TR-FE	①	A					FR	
	4WD 2500ccハイエース標準ワゴ スーパーGLDX	H.17 / 11 ~	KR-KDH205V	2KD-FTV	①	A					4WD	
	4WD 2500ccハイエース標準ワゴ DX	H.17 / 11 ~	KR-KDH225K	2KD-FTV	①	A					4WD	
	4WD 2700ccワゴン標準ワゴ DX	H.17 / 11 ~	CBF-TRH226K	2TR-FE	①	A					4WD	
	2WD 2700ccワゴンワゴン DX	H.17 / 11 ~	CBA-TRH224W	2TR-FE	①	A					FR	
	2WD 2700ccワゴン DX	H.17 / 11 ~	CBA-TRH214W	2TR-FE	①	A					FR	
	4WD 2700ccワゴンワゴン DX	H.17 / 11 ~	CBA-TRH229W	2TR-FE	①	A					4WD	
	4WD 2700ccワゴン DX	H.17 / 11 ~	CBA-TRH219W	2TR-FE	①	A					4WD	
	2WD 2500ccハイエースワゴン DX, GL	H.17 / 11 ~	KR-KDH222B	2KD-FTV	①	A					FR	
	2WD 2700ccワゴン DX, GL	H.17 / 11 ~	CBF-TRH222B	2TR-FE	①	A					FR	
	4WD 2500ccハイエースワゴン DX, GL	H.17 / 11 ~	KR-KDH227B	2KD-FTV	①	A					4WD	
	4WD 2700ccワゴン DX, GL	H.17 / 11 ~	CBF-TRH227B	2TR-FE	①	A					4WD	
	2WD 2500ccハイエース標準ワゴ スーパーGLDX	H.16 / 8 ~ H.17 / 11	KR-KDH200V	2KD-FTV	①	A					FR	
	2WD 2000ccワゴン標準ワゴ スーパーGLDX	H.16 / 8 ~ H.17 / 11	CBF-TRH200V	1TR-FE	①	A					FR	
	2WD 2500ccハイエースワゴン DX	H.16 / 8 ~ H.17 / 11	KR-KDH200V	2KD-FTV	①	A					FR	
	2WD 2000ccワゴンワゴン DX	H.16 / 8 ~ H.17 / 11	CBF-TRH200V	1TR-FE	①	A					FR	
	2WD 2500ccハイエース標準ワゴ DX	H.16 / 8 ~ H.17 / 11	KR-KDH200V	2KD-FTV	①	A					FR	
	2WD 2000ccワゴン標準ワゴ DX	H.16 / 8 ~ H.17 / 11	CBF-TRH200V	1TR-FE	①	A					FR	
	2WD 2500ccハイエースワゴン DX	H.16 / 8 ~ H.17 / 11	KR-KDH220K	2KD-FTV	①	A					FR	
	2WD 2700ccワゴンワゴン DX	H.16 / 8 ~ H.17 / 11	CBF-TRH221K	2TR-FE	①	A					FR	
	4WD 2500ccハイエース標準ワゴ スーパーGLDX	H.16 / 8 ~ H.17 / 11	KR-KDH205V	2KD-FTV	①	A					4WD	
	4WD 2500ccハイエース標準ワゴ DX	H.16 / 8 ~ H.17 / 11	KR-KDH225K	2KD-FTV	①	A					4WD	
	4WD 2700ccワゴン標準ワゴ DX	H.16 / 8 ~ H.17 / 11	CBF-TRH226K	2TR-FE	①	A					4WD	
	2WD 2700ccワゴンワゴン DX	H.16 / 8 ~ H.17 / 11	CBA-TRH224W	2TR-FE	①	A					FR	
	2WD 2700ccワゴン DX	H.16 / 8 ~ H.17 / 11	CBA-TRH214W	2TR-FE	①	A					FR	
	4WD 2700ccワゴンワゴン DX	H.16 / 8 ~ H.17 / 11	CBA-TRH229W	2TR-FE	①	A					4WD	
	4WD 2700ccワゴン DX	H.16 / 8 ~ H.17 / 11	CBA-TRH219W	2TR-FE	①	A					4WD	
	2WD 2500ccハイエースワゴン DX, GL	H.16 / 8 ~ H.17 / 11	KR-KDH222B	2KD-FTV	①	A					FR	
	2WD 2700ccワゴン DX, GL	H.16 / 8 ~ H.17 / 11	CBF-TRH222B	2TR-FE	①	A					FR	
	4WD 2500ccハイエースワゴン DX, GL	H.16 / 8 ~ H.17 / 11	KR-KDH227B	2KD-FTV	①	A					4WD	
	4WD 2700ccワゴン DX, GL	H.16 / 8 ~ H.17 / 11	CBF-TRH227B	2TR-FE	①	A					4WD	

* (無断複製禁止) 本資料をclarion以外の製品に使用した場合に生じる全ての不具合については、当社は一切の責任を負いません。

車両グレード別ナビゲーション適合一覧

●レジアスエース

メーカー	車名	年式	車種型式	エンジン型式	車速信号1		車速信号2		車速信号3		駆動方式	備考
					オプションコネクタ		位置	形状	位置	形状		
TOYOTA	ME-SH(KDH200V)											
グレード	車種タイプ				位置	形状	位置	形状	位置	形状		
2WD 2500アイゼル標準700 スパ-GL,DX	ロングバン(標準700)	H.17 / 11 ~	KR-KDH200V	2KD-FTV	①	A					FR	
2WD 2000ガソリン標準700 スパ-GL,DX	ロングバン(標準700)	H.17 / 11 ~	CBF-TRH200V	1TR-FE	①	A					FR	
2WD 2500アイゼル700 DX	ロングバン(標準700)	H.17 / 11 ~	KR-KDH200V	2KD-FTV	①	A					FR	
2WD 2000ガソリン700 DX	ロングバン(標準700)	H.17 / 11 ~	CBF-TRH200V	1TR-FE	①	A					FR	
2WD 2500アイゼル標準700 DX	ロングバン(ハイ700)	H.17 / 11 ~	KR-KDH200V	2KD-FTV	①	A					FR	
2WD 2000ガソリン標準700 DX	ロングバン(ハイ700)	H.17 / 11 ~	CBF-TRH200V	1TR-FE	①	A					FR	
2WD 2500アイゼル700 DX	ロングバン(ハイ700)	H.17 / 11 ~	KR-KDH200V	2KD-FTV	①	A					FR	
2WD 2000ガソリン700 DX	ロングバン(ハイ700)	H.17 / 11 ~	CBF-TRH200V	1TR-FE	①	A					FR	
2WD 2500アイゼル700 DX	スパ-ロングバン(ハイ700)	H.17 / 11 ~	KR-KDH220K	2KD-FTV	①	A					FR	
2WD 2700ガソリン700 DX	スパ-ロングバン(ハイ700)	H.17 / 11 ~	CBF-TRH221K	2TR-FE	①	A					FR	
4WD 2500アイゼル標準700 スパ-GL,DX	ロングバン(標準700)	H.17 / 11 ~	KR-KDH205V	2KD-FTV	①	A					4WD	
4WD 2500アイゼル標準700 DX	スパ-ロングバン(ハイ700)	H.17 / 11 ~	KR-KDH225K	2KD-FTV	①	A					4WD	
4WD 2700ガソリン標準700 DX	スパ-ロングバン(ハイ700)	H.17 / 11 ~	CBF-TRH226K	2TR-FE	①	A					4WD	
2WD 2500アイゼル標準700 スパ-GL,DX	ロングバン(標準700)	H.16 / 8 ~ H.17 / 11	KR-KDH200V	2KD-FTV	①	A					FR	
2WD 2000ガソリン標準700 スパ-GL,DX	ロングバン(標準700)	H.16 / 8 ~ H.17 / 11	CBF-TRH200V	1TR-FE	①	A					FR	
2WD 2500アイゼル700 DX	ロングバン(標準700)	H.16 / 8 ~ H.17 / 11	KR-KDH200V	2KD-FTV	①	A					FR	
2WD 2000ガソリン700 DX	ロングバン(標準700)	H.16 / 8 ~ H.17 / 11	CBF-TRH200V	1TR-FE	①	A					FR	
2WD 2500アイゼル標準700 DX	ロングバン(ハイ700)	H.16 / 8 ~ H.17 / 11	KR-KDH200V	2KD-FTV	①	A					FR	
2WD 2000ガソリン標準700 DX	ロングバン(ハイ700)	H.16 / 8 ~ H.17 / 11	CBF-TRH200V	1TR-FE	①	A					FR	
2WD 2500アイゼル700 DX	ロングバン(ハイ700)	H.16 / 8 ~ H.17 / 11	KR-KDH200V	2KD-FTV	①	A					FR	
2WD 2000ガソリン700 DX	ロングバン(ハイ700)	H.16 / 8 ~ H.17 / 11	CBF-TRH200V	1TR-FE	①	A					FR	
2WD 2500アイゼル700 DX	スパ-ロングバン(ハイ700)	H.16 / 8 ~ H.17 / 11	KR-KDH220K	2KD-FTV	①	A					FR	
2WD 2700ガソリン700 DX	スパ-ロングバン(ハイ700)	H.16 / 8 ~ H.17 / 11	CBF-TRH221K	2TR-FE	①	A					FR	
4WD 2500アイゼル標準700 スパ-GL,DX	ロングバン(標準700)	H.16 / 8 ~ H.17 / 11	KR-KDH205V	2KD-FTV	①	A					4WD	
4WD 2500アイゼル標準700 DX	スパ-ロングバン(ハイ700)	H.16 / 8 ~ H.17 / 11	KR-KDH225K	2KD-FTV	①	A					4WD	
4WD 2700ガソリン標準700 DX	スパ-ロングバン(ハイ700)	H.16 / 8 ~ H.17 / 11	CBF-TRH226K	2TR-FE	①	A					4WD	