

車種名	年式	型式	管理No.
ウィッシュ	H.15/ 1～現在	UA-ZNE10G	ト-149

06/06 作成

## ナビゲーション適合早見一覧

車両型式	年式	エンジン型式	接続ユニット	難易度	備考
DBA-ANE10G,11W	H.17/ 9～現在	1AZ-FSE	オプションコネクター	難・●・易	
DBA-ZNE10G	H.17/ 9～現在	1ZZ-FE	オプションコネクター	難・●・易	
CBA-ANE10G,11W	H.16/ 3～H.17/ 9	1AZ-FSE	オプションコネクター	難・●・易	
CBA-ZNE10G	H.16/ 3～H.17/ 9	1ZZ-FE	オプションコネクター	難・●・易	
CBA-ZNE14G	H.16/ 3～現在	1ZZ-FE	オプションコネクター	難・●・易	
UA-ANE10G,11W	H.15/ 4～H.16/ 3	1AZ-FSE	オプションコネクター	難・●・易	
UA-ZNE10G,14G	H.15/ 1～H.16/ 3	1ZZ-FE	オプションコネクター	難・●・易	

※詳しくは、本資料の最終ページの車両グレード別ハイブリッドナビゲーション適合一覧をご参照ください。

(ジャイロ感度調整について)

年式・ミッション		2DIN							
		HDD NAVI	適合	HDD NAVI	適合	HDD NAVI	適合	B.B NAVI	適合
インダッシュ AT	上段	MAX960HD MAX860HD MAX760HD MAX560HD (ジャイロ3)	◎	MAX950HD MAX850HD MAX750HD MAX550HD (ジャイロ3)	◎	MAX940HD MAX740HD MAX540HD (ジャイロ2)	◎	NAX060HD NAX050HD NAX040HD	
	下段								

## 車速信号取出しユニット位置

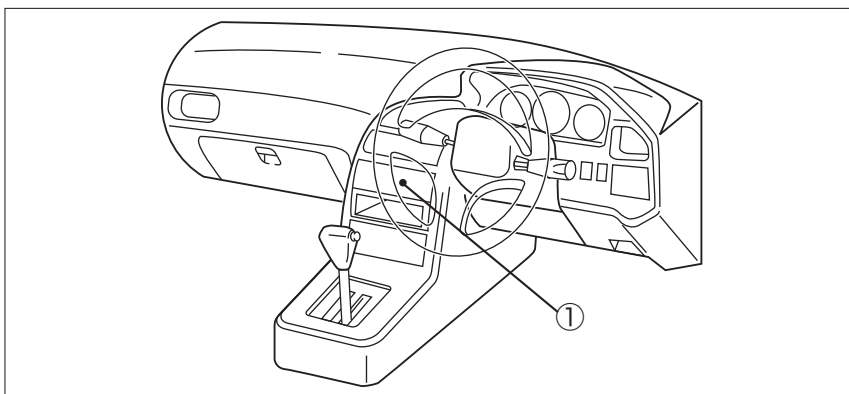

① オプションコネクター

# 車速信号接続要領

## ① オプションコネクター

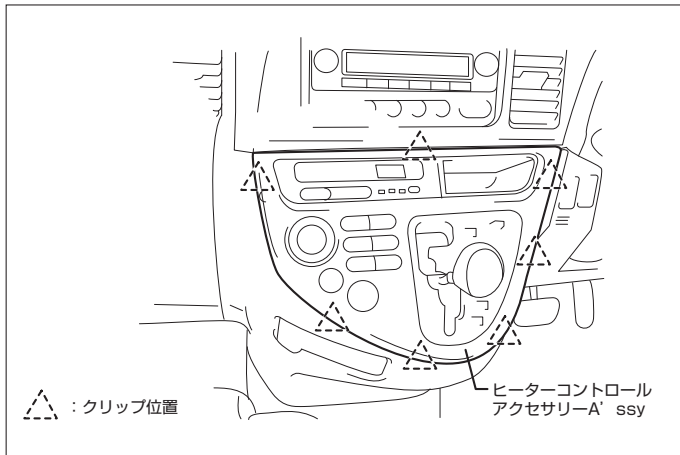

(1) ヒーターコントロールアクセサリ-A'ssyを取外します。

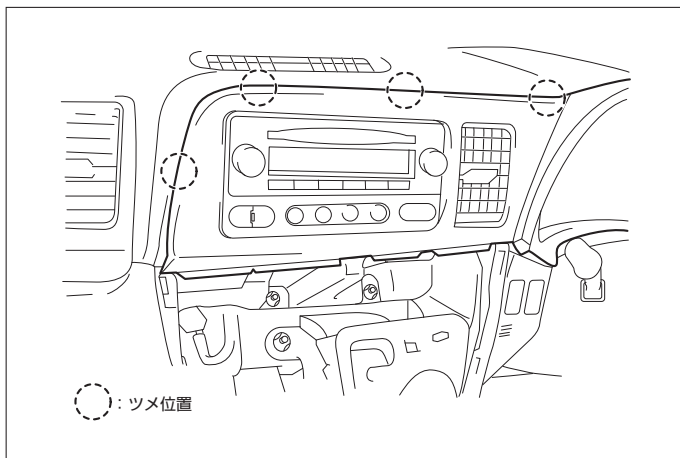

(2) インstrumentクラスターフィニッシュセンターパネルA'ssyを取外します。

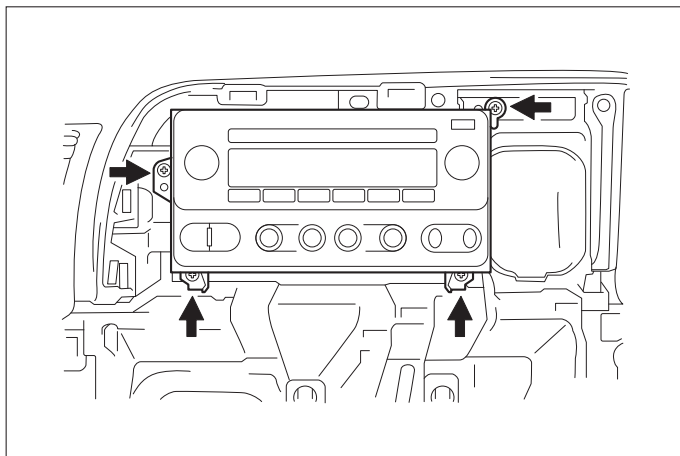

(3) ラジオA'ssyを取外します。

### ◆車速信号用コネクター接続位置と線材色

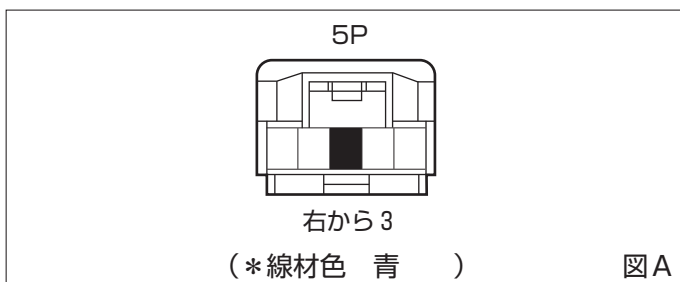

●線材色はあくまで目安にして下さい。

## オーディオの取外し要領

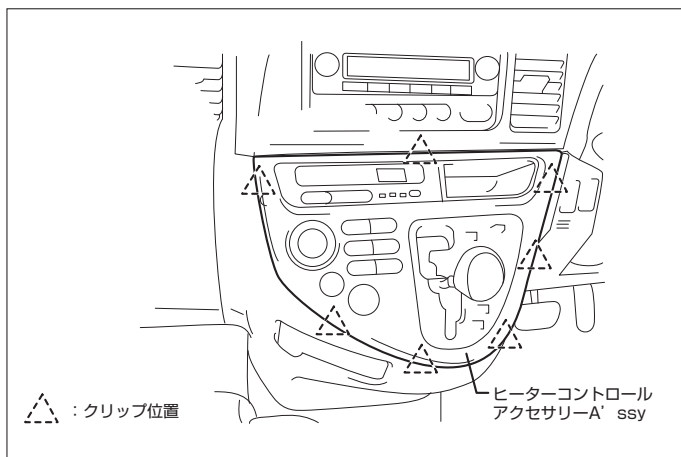

(1) ヒーターコントロールアクセサリ-A'ssyを取外します。

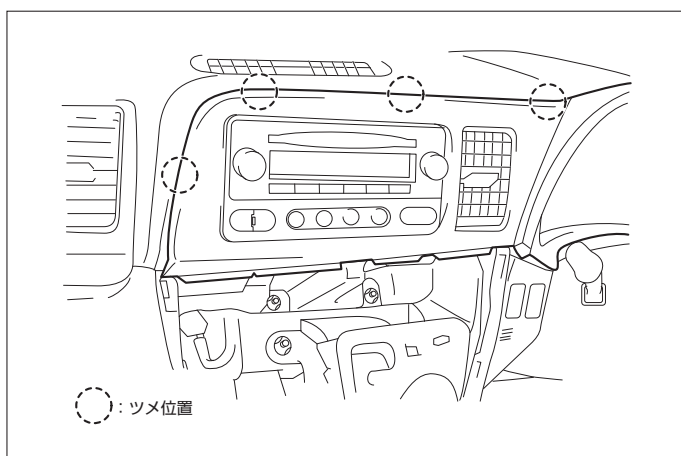

(2) インstrumentクラスターフィニッシュセンターパネルA'ssyを取外します。

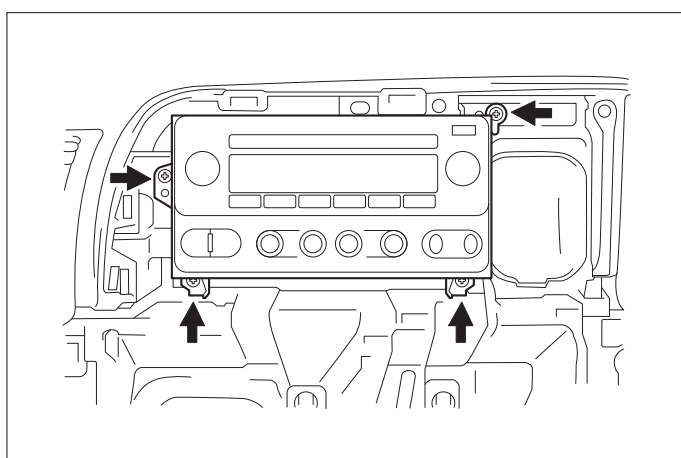

(3) ラジオA'ssyを取外します。

### ◆オーディオカブラ

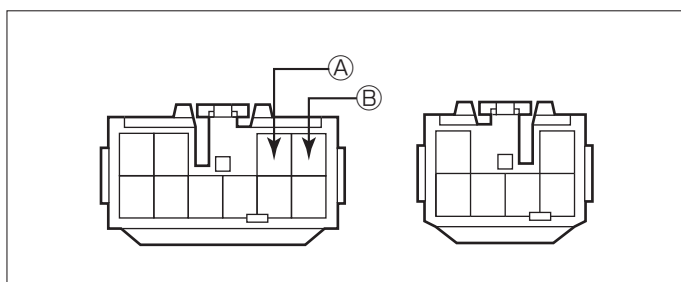

Ⓐ : ACC電源⊕ (\*線材色 青-白)

Ⓑ : バックアップ電源⊕ (\*線材色 青-黄)

## バック信号接続要領

### ◆リアコンビネーションランプ

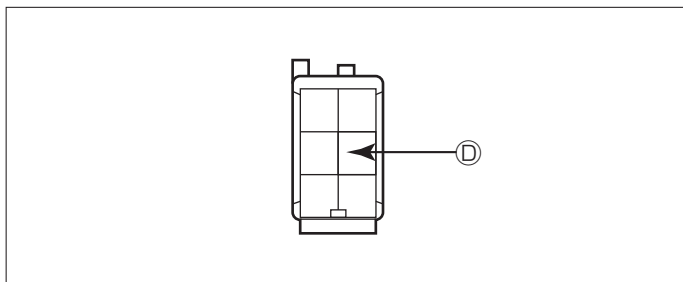

ⓐ：バックランプ電源⊕（\*線材色 赤-黒）

### ◆オプションコネクタ

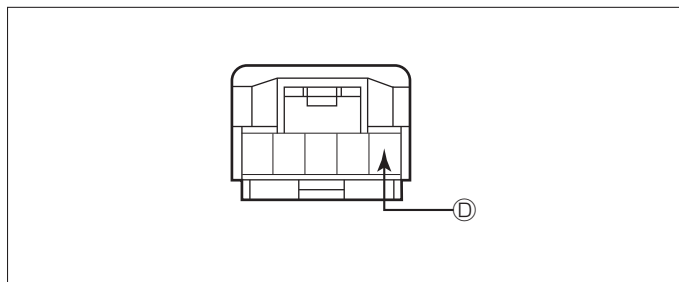

ⓐ：バックランプ電源⊕（\*線材色 赤-黒）

## 車両グレード別ナビゲーション適合一覧

メーカー	車名	年式	車種型式	エンジン型式	車速信号1		車速信号2		車速信号3		駆動方式	備考		
					オプションコネクタ		位置	形状	位置	形状			位置	形状
					位置	形状								
TOYOTA	ウィッシュ(ZNE10G)													
	グレード													
	2WD 2.0 Z	H. 17 / 9 ~	DBA-ANE11W	1AZ-FSE	ⓐ	A					FF			
	2WD 2.0 G	H. 17 / 9 ~	DBA-ANE10G	1AZ-FSE	ⓐ	A					FF			
	2WD 1800 X	H. 17 / 9 ~	DBA-ZNE10G	1ZZ-FE	ⓐ	A					FF			
	2WD 1800 X AERO SPORT <sup>ハ</sup> パッケージ	H. 17 / 9 ~	DBA-ZNE10G	1ZZ-FE	ⓐ	A					FF			
	2WD 1800 X E <sup>ハ</sup> パッケージ	H. 17 / 9 ~	DBA-ZNE10G	1ZZ-FE	ⓐ	A					FF			
	4WD 1800 X	H. 17 / 9 ~	CBA-ZNE14G	1ZZ-FE	ⓐ	A					7リンク4WD			
	4WD 1800 X AERO SPORT <sup>ハ</sup> パッケージ	H. 17 / 9 ~	CBA-ZNE14G	1ZZ-FE	ⓐ	A					7リンク4WD			
	2WD 2.0 Z	H. 16 / 3 ~ H. 17 / 9	CBA-ANE11W	1AZ-FSE	ⓐ	A					FF			
	2WD 2.0 G	H. 16 / 3 ~ H. 17 / 9	CBA-ANE10G	1AZ-FSE	ⓐ	A					FF			
	2WD 1800 X	H. 16 / 3 ~ H. 17 / 9	CBA-ZNE10G	1ZZ-FE	ⓐ	A					FF			
	2WD 1800 X S <sup>ハ</sup> パッケージ	H. 16 / 3 ~ H. 17 / 9	CBA-ZNE10G	1ZZ-FE	ⓐ	A					FF			
	2WD 1800 X E <sup>ハ</sup> パッケージ	H. 16 / 3 ~ H. 17 / 9	CBA-ZNE10G	1ZZ-FE	ⓐ	A					FF			
	4WD 1800 X	H. 16 / 3 ~ H. 17 / 9	CBA-ZNE14G	1ZZ-FE	ⓐ	A					7リンク4WD			
	4WD 1800 X S <sup>ハ</sup> パッケージ	H. 16 / 3 ~ H. 17 / 9	CBA-ZNE14G	1ZZ-FE	ⓐ	A					7リンク4WD			
	2WD 2.0 Z	H. 15 / 4 ~ H. 16 / 3	UA-ANE11W	1AZ-FSE	ⓐ	A					FF			
	2WD 2.0 G	H. 15 / 4 ~ H. 16 / 3	UA-ANE10G	1AZ-FSE	ⓐ	A					FF			
	2WD 1800 X	H. 15 / 1 ~ H. 16 / 3	UA-ZNE10G	1ZZ-FE	ⓐ	A					FF			
	2WD 1800 X S <sup>ハ</sup> パッケージ	H. 15 / 1 ~ H. 16 / 3	UA-ZNE10G	1ZZ-FE	ⓐ	A					FF			
	2WD 1800 X E <sup>ハ</sup> パッケージ	H. 15 / 1 ~ H. 16 / 3	UA-ZNE10G	1ZZ-FE	ⓐ	A					FF			
	4WD 1800 X	H. 15 / 1 ~ H. 16 / 3	UA-ZNE14G	1ZZ-FE	ⓐ	A					7リンク4WD			
	4WD 1800 X S <sup>ハ</sup> パッケージ	H. 15 / 1 ~ H. 16 / 3	UA-ZNE14G	1ZZ-FE	ⓐ	A					7リンク4WD			