

車種名	年式	型式	管理No.
ランドクルーザー・プラド	H.14/10～現在	LA-RZJ120W	ト-148

06/08 作成

ナビゲーション適合早見一覧

車両型式	年式	エンジン型式	接続ユニット	難易度	備考
CBA-GRJ121W	H.17/ 7～現在	1GR-FE	オプションコネクター	難・●・易	
CBA-TRJ120W	H.16/ 8～現在	2TR-FE	オプションコネクター	難・●・易	
LA-RZJ120W,125W	H.14/10～H.16/ 8	3RZ-FE	オプションコネクター	難・●・易	
TA-VZ120W,121W	H.14/10～H.17/ 7	5VZ-FE	オプションコネクター	難・●・易	
TA-VZ125W	H.14/10～H.17/ 7	5VZ-FE	オプションコネクター	難・●・易	
KZ-KD120W,125W	H.14/10～現在	1KD-FTV	オプションコネクター	難・●・易	
KZ-KD121W	H.14/10～H.17/ 7	1KD-FTV	オプションコネクター	難・●・易	

※詳しくは、本資料の最終ページの車両グレード別ハイブリッドナビゲーション適合一覧をご参照ください。

車速信号取出しユニット位置

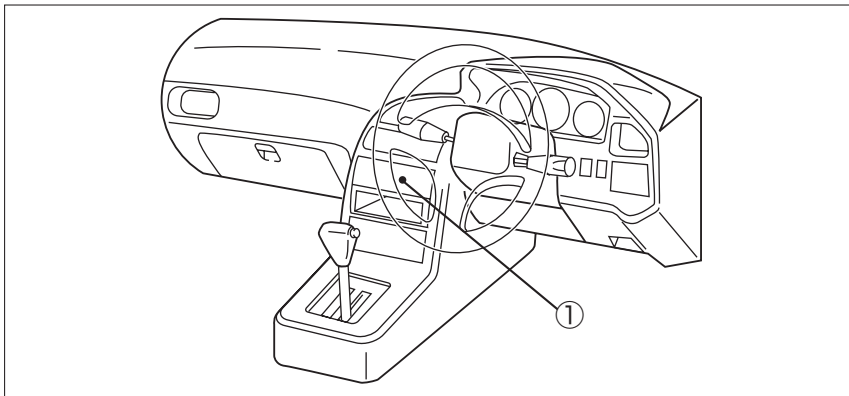

① オプションコネクター

車速信号接続要領

① オプションコネクター

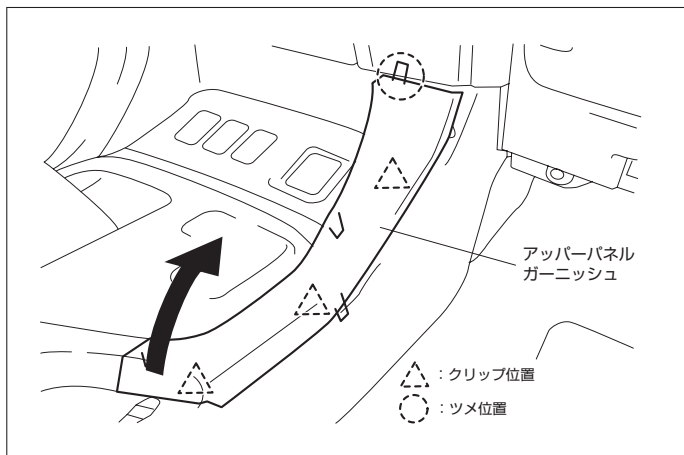

(1) コンソールアッパーパネルガーニッシュ (RH&LH) を取外します。

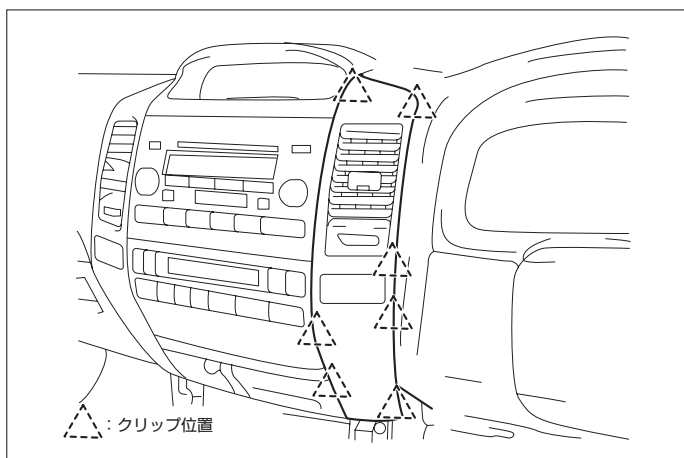

(2) インstrumentガーニッシュ (RH&LH) を取外します。

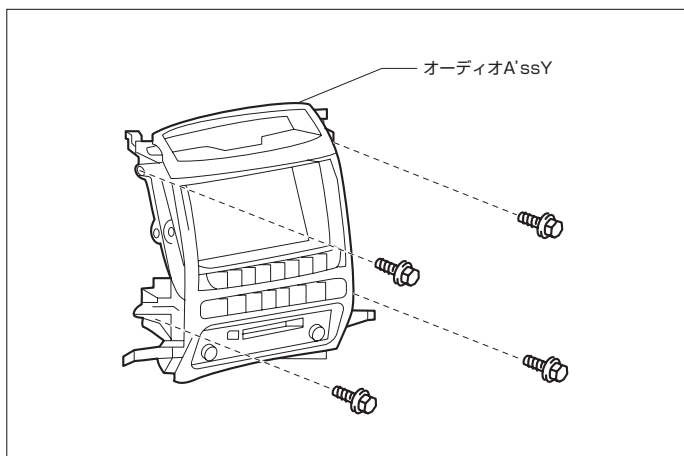

(3) オーディオA'ssyを取外します。

◆車速信号用コネクター接続位置と線材色

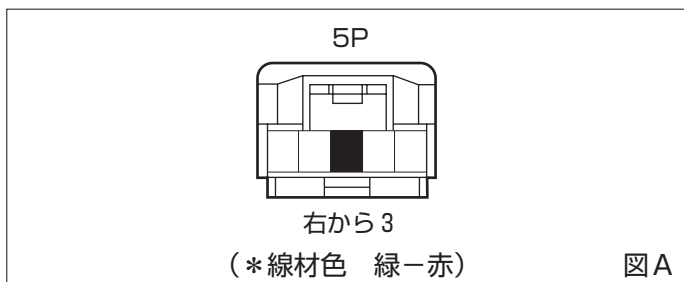

●線材色はあくまで目安にして下さい。

オーディオの取外し要領

◎オプションコネクターの項をご参照下さい。

◆オーディオカプラ

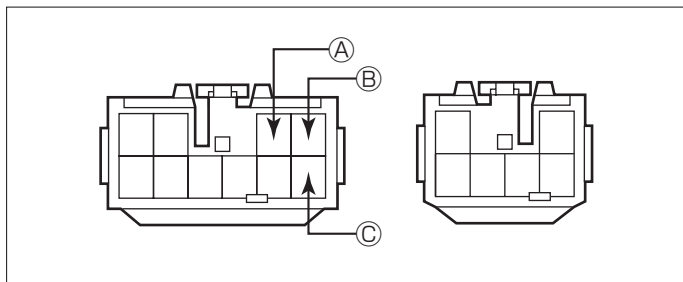

Ⓐ：ACC電源⊕（*線材色 灰）

Ⓑ：バックアップ電源⊕（*線材色 青-黄）

Ⓒ：イルミ電源⊕（*線材色 緑）

バック信号接続要領

◆リアコンビネーションランプ

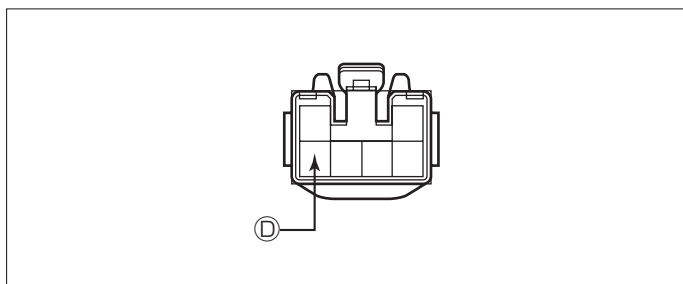

Ⓓ：バックランプ電源⊕（*線材色 赤-黒）

◆オプションコネクター

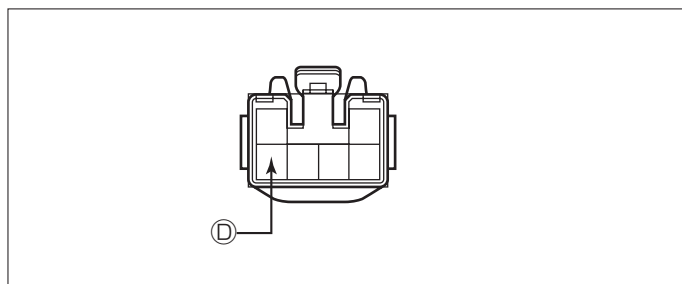

Ⓓ：バックランプ電源⊕（*線材色 赤-黒）

車両グレード別ナビゲーション適合一覧

メーカー	車名	年式	車種型式	エンジン型式	車速信号1		車速信号2		車速信号3		駆動方式	備考
					オプションコネクタ		位置	形状	位置	形状		
TOYOTA	ブク(VZJ120W)				位置	形状						
グレード	車両タイプ											
V6 4000ガソリン TZ Gレクシオン	5ドア	H.17 / 7～	CBA-GRJ121W	1GR-FE	①	A					4WD	
V6 4000ガソリン TZ	5ドア	H.17 / 7～	CBA-GRJ121W	1GR-FE	①	A					4WD	
V6 4000ガソリン TX	5ドア	H.17 / 7～	CBA-GRJ120W	1GR-FE	①	A					4WD	
2700ガソリン TX	5ドア	H.17 / 7～	CBA-TRJ120W	2TR-FE	①	A					4WD	
2700ガソリン TX	5ドア(5人乗り)	H.17 / 7～	CBA-TRJ120W	2TR-FE	①	A					4WD	
3000モデル式直噴ディーゼルターボ TX	5ドア	H.17 / 7～	KN-KD120W	1KD-FTV	①	A					4WD	
3000モデル式直噴ディーゼルターボ TX	5ドア(5人乗り)	H.17 / 7～	KN-KD120W	1KD-FTV	①	A					4WD	
2700ガソリン RX	3ドア	H.17 / 7～	CBA-TRJ125W	2TR-FE	①	A					4WD	
V6 3400ガソリン TZ	5ドア	H.16 / 8～H.17 / 7	TA-VZJ121W	5VZ-FE	①	A					4WD	
V6 3400ガソリン TZ Gレクシオン	5ドア	H.16 / 8～H.17 / 7	TA-VZJ121W	5VZ-FE	①	A					4WD	
V6 3400ガソリン TX	5ドア	H.16 / 8～H.17 / 7	TA-VZJ120W	5VZ-FE	①	A					4WD	
2700ガソリン TX	5ドア	H.16 / 8～H.17 / 7	CBA-TRJ120W	2TR-FE	①	A					4WD	
2700ガソリン TX	5ドア(5人乗り)	H.16 / 8～H.17 / 7	CBA-TRJ120W	2TR-FE	①	A					4WD	
3000直噴ディーゼルターボ TZ	5ドア	H.16 / 8～H.17 / 7	KN-KD121W	1KD-FTV	①	A					4WD	
3000直噴ディーゼルターボ TX	5ドア	H.16 / 8～H.17 / 7	KN-KD120W	1KD-FTV	①	A					4WD	
3000直噴ディーゼルターボ TX	5ドア(5人乗り)	H.16 / 8～H.17 / 7	KN-KD120W	1KD-FTV	①	A					4WD	
V6 3400ガソリン RZ	3ドア	H.16 / 8～H.17 / 7	TA-VZJ125W	5VZ-FE	①	A					4WD	
2700ガソリン RX	3ドア	H.16 / 8～H.17 / 7	CBA-TRJ125W	2TR-FE	①	A					4WD	
3000直噴ディーゼルターボ RZ	3ドア	H.16 / 8～H.17 / 7	KN-KD125W	1KD-FTV	①	A					4WD	
3000直噴ディーゼルターボ RX	3ドア	H.16 / 8～H.17 / 7	KN-KD125W	1KD-FTV	①	A					4WD	
V6 3400ガソリン TZ	5ドア	H.14 / 10～H.16 / 8	TA-VZJ121W	5VZ-FE	①	A					4WD	
V6 3400ガソリン TX	5ドア	H.14 / 10～H.16 / 8	TA-VZJ120W	5VZ-FE	①	A					4WD	
2700ガソリン TX	5ドア	H.14 / 10～H.16 / 8	LA-RZJ120W	3RZ-FE	①	A					4WD	
2700ガソリン TX	5ドア(5人乗り)	H.14 / 10～H.16 / 8	LA-RZJ120W	3RZ-FE	①	A					4WD	
3000直噴ディーゼルターボ TZ	5ドア	H.14 / 10～H.16 / 8	KN-KD121W	1KD-FTV	①	A					4WD	
3000直噴ディーゼルターボ TX	5ドア	H.14 / 10～H.16 / 8	KN-KD120W	1KD-FTV	①	A					4WD	
3000直噴ディーゼルターボ TX	5ドア(5人乗り)	H.14 / 10～H.16 / 8	KN-KD120W	1KD-FTV	①	A					4WD	
V6 3400ガソリン RZ	3ドア	H.14 / 10～H.16 / 8	TA-VZJ125W	5VZ-FE	①	A					4WD	
2700ガソリン RX	3ドア	H.14 / 10～H.16 / 8	LA-RZJ125W	3RZ-FE	①	A					4WD	
3000直噴ディーゼルターボ RZ	3ドア	H.14 / 10～H.16 / 8	KN-KD125W	1KD-FTV	①	A					4WD	
3000直噴ディーゼルターボ RX	3ドア	H.14 / 10～H.16 / 8	KN-KD125W	1KD-FTV	①	A					4WD	