

車種名	年式	型式	管理No.
プロボックス/サクシード	H.14/ 7 ~ 現在	UB-NCP60V	ト・144

06/06 作成

ナビゲーション適合早見一覧

車両型式	年式	エンジン型式	接続ユニット	難易度	備考
	H.17/ 8 ~ 現在		オプションコネクター	難・易	
CBA-NCP58G,59G	H.16/ 3 ~ 現在	1NZ-FE	エンジンコントロールユニット	難・易	
CBE-NCP51V,55V	H.16/ 3 ~ 現在	1NZ-FE	エンジンコントロールユニット	難・易	
CBE-NCP50V	H.16/ 3 ~ 現在	2NZ-FE	エンジンコントロールユニット	難・易	
UA-NCP58G,59G	H.14/ 7 ~ H.16/ 3	1NZ-FE	エンジンコントロールユニット	難・易	
UB-NCP51V,55V	H.14/ 7 ~ H.16/ 3	1NZ-FE	エンジンコントロールユニット	難・易	
UB-NCP50V	H.14/ 7 ~ H.16/ 3	2NZ-FE	エンジンコントロールユニット	難・易	
KP-NLP51N	H.14/ 7 ~ 現在	1ND-TV	エンジンコントロールユニット	難・易	

詳しくは、本資料の最終ページの車両グレード別ハイブリッドナビゲーション適合一覧をご参照ください。

車速信号取出しユニット位置

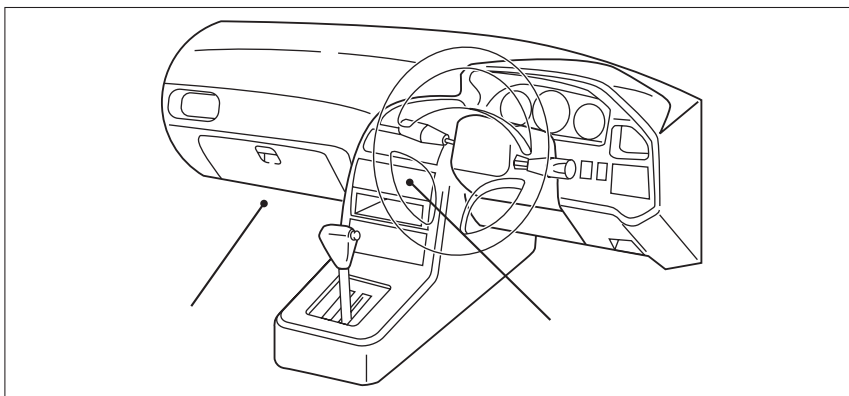

エンジンコントロールユニット

オプションコネクター
(H.17/ 8 ~)

車速信号接続要領

エンジンコントロール

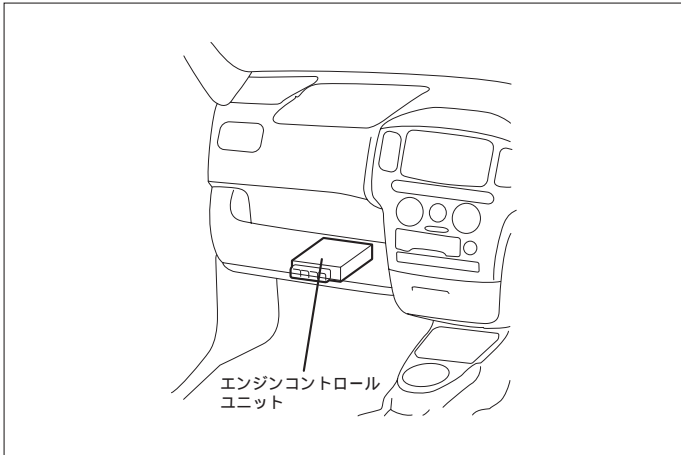

車速信号用コネクター接続位置と線材色

1NZ-FE, 2NZ-FE

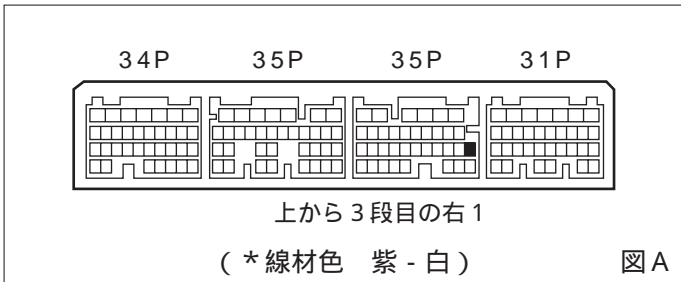

1NZ-FE, 2NZ-FE

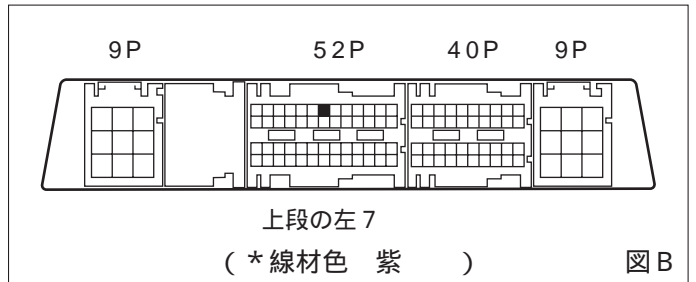

線材色はあくまで目安にして下さい。

オプションコネクター

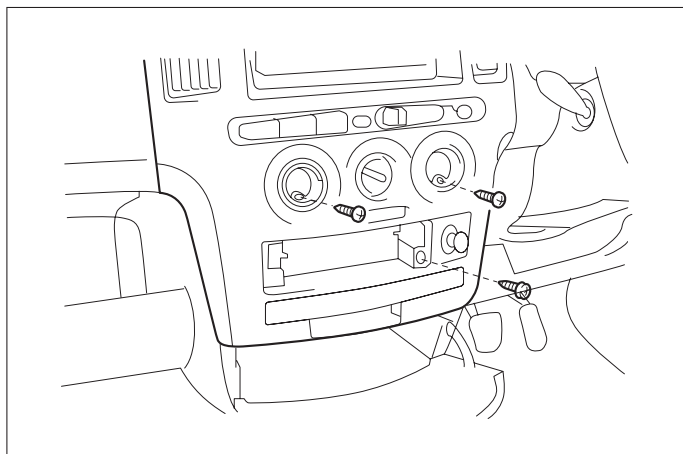

- (1) ヒーターコントロールノブ (3個) を取外します。
- (2) 灰皿を取外します。
- (3) ビス3本を取外します。

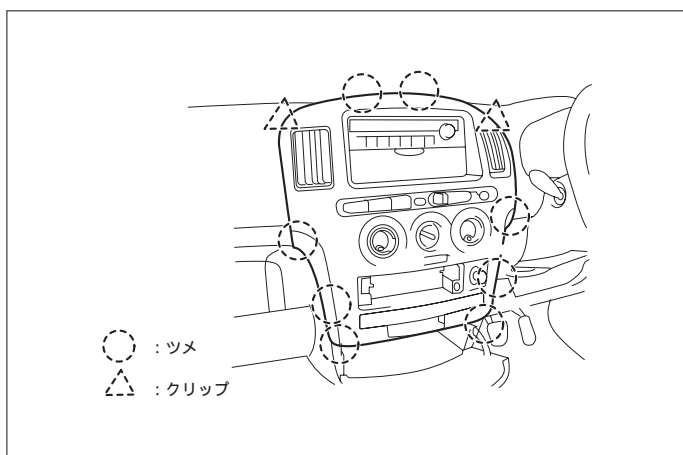

- (4) ツメ8ヶ所およびクリップ2ヶ所のかん合を外し、コネクターを外して、インストルメントクラスターパネルを取外します。

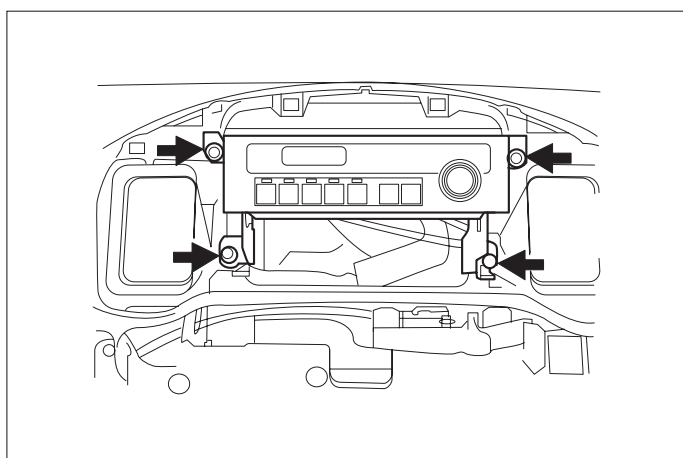

- (5) オーディオアッシーを取外します。

車速信号用コネクター接続位置と線材色

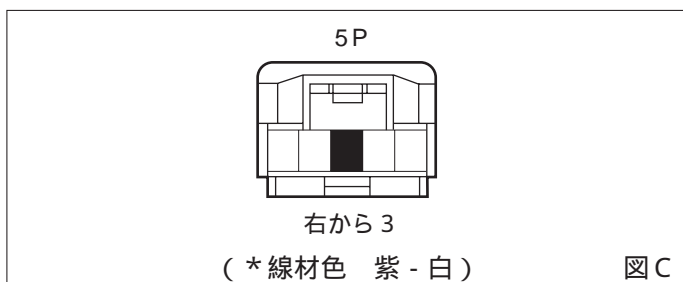

線材色はあくまで目安にして下さい。

オーディオの取外し要領

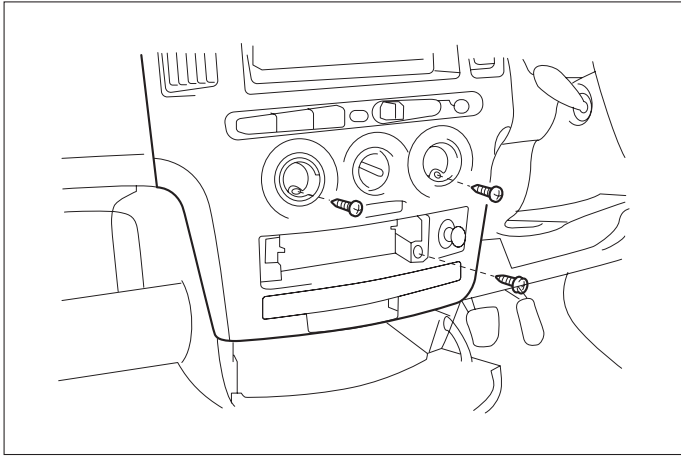

- (1) ヒーターコントロールノブ (3個) を取外します。
- (2) 灰皿を取外します。
- (3) ビス3本を取外します。

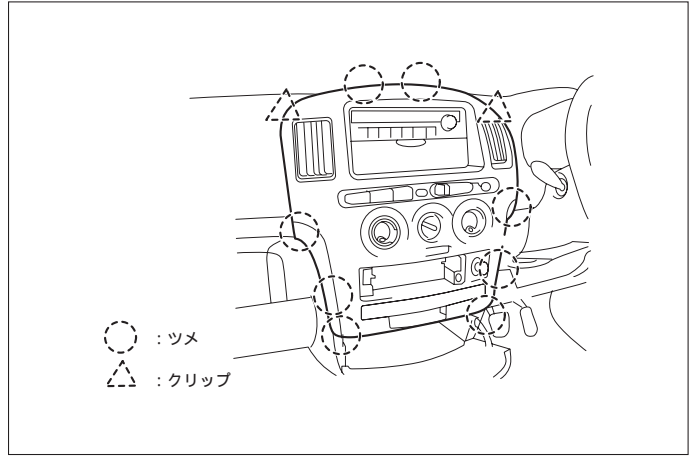

- (4) ツメ8ヶ所およびクリップ2ヶ所のかん合を外し、コネクターを外して、インストルメントクラスターパネルを取外します。

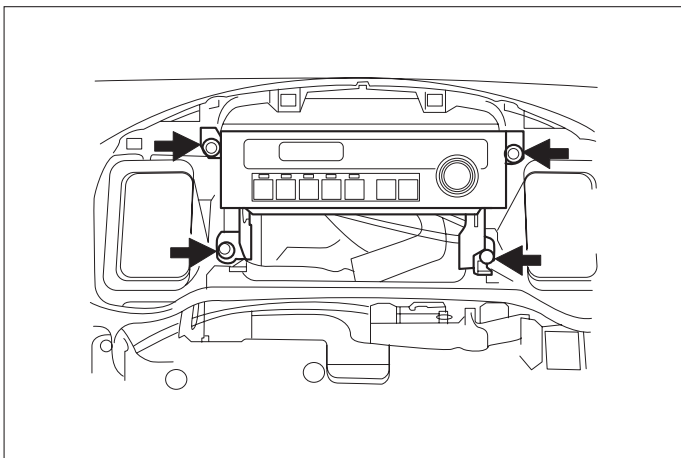

- (5) オーディオ Assy を取外します。

オーディオカプラ

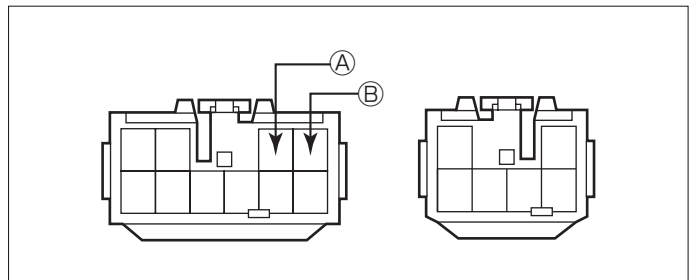

- Ⓐ : ACC 電源⊕ (* 線材色 灰)
- Ⓑ : バックアップ電源⊕ (* 線材色 青 - 黄)

バック信号接続要領

リアコンビネーションランプ

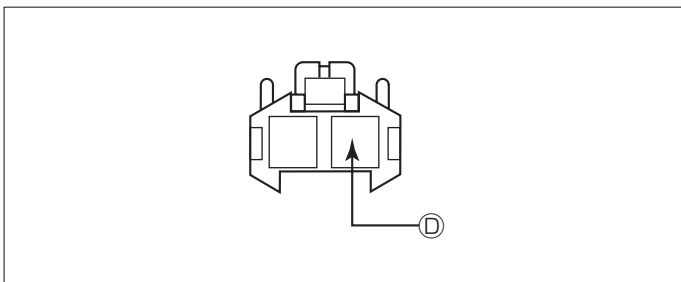

- Ⓓ : バックランプ電源⊕ (* 線材色 赤 - 黒)

オプションコネクター (H.17/ 8 ~)

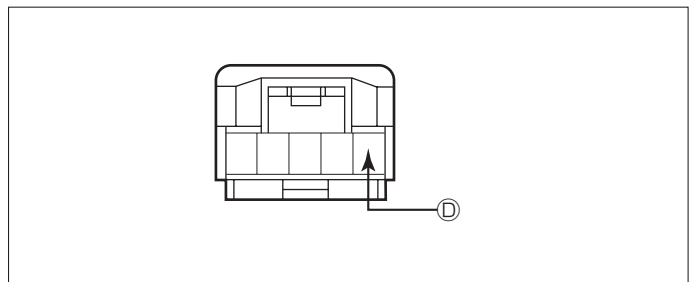

- Ⓓ : バックランプ電源⊕ (* 線材色 赤 - 白)

車両グレード別ナビゲーション適合一覧

プロボックス

メーカー TOYOTA グレード	車名 プロボックス(NCP50V) 車両タイプ	年式	車輦型式	エンジン型式	車速信号1		車速信号2		車速信号3		駆動方式	備考
					エンジンコントロール		オプションコネクター					
					位置	形状	位置	形状	位置	形状		
2WD 1500 F	5ドアワゴン	H. 17 / 8 ~	CBA-NCP58G	1NZ-FE		A		C			FF	
2WD 1500 F エコドライブ ユーザー	5ドアワゴン	H. 17 / 8 ~	CBA-NCP58G	1NZ-FE		A		C			FF	
4WD 1500 F	5ドアワゴン	H. 17 / 8 ~	CBA-NCP59G	1NZ-FE		A		C			フルタイム4WD	
4WD 1500 F エコドライブ ユーザー	5ドアワゴン	H. 17 / 8 ~	CBA-NCP59G	1NZ-FE		A		C			フルタイム4WD	
2WD 1500 GL	5ドアバン	H. 17 / 8 ~	CBE-NCP51V	1NZ-FE		A		C			FF	
2WD 1500 DX	5ドアバン	H. 17 / 8 ~	CBE-NCP51V	1NZ-FE		A		C			FF	
2WD 1500 DX エコドライブ ユーザー	5ドアバン	H. 17 / 8 ~	CBE-NCP51V	1NZ-FE		A		C			FF	
4WD 1500 GL	5ドアバン	H. 17 / 8 ~	CBE-NCP55V	1NZ-FE		A		C			フルタイム4WD	
4WD 1500 DX	5ドアバン	H. 17 / 8 ~	CBE-NCP55V	1NZ-FE		A		C			フルタイム4WD	
4WD 1500 DX エコドライブ ユーザー	5ドアバン	H. 17 / 8 ~	CBE-NCP55V	1NZ-FE		A		C			フルタイム4WD	
2WD 1400デューティ GL	5ドアバン	H. 17 / 8 ~	KP-NLP51N	1ND-TV		B		C			FF	
2WD 1400デューティ DX	5ドアバン	H. 17 / 8 ~	KP-NLP51N	1ND-TV		B		C			FF	
2WD 1400デューティ DX エコドライブ ユーザー	5ドアバン	H. 17 / 8 ~	KP-NLP51N	1ND-TV		B		C			FF	
2WD 1300 GL	5ドアバン	H. 17 / 8 ~	CBE-NCP50V	2NZ-FE		A		C			FF	
2WD 1300 DX	5ドアバン	H. 17 / 8 ~	CBE-NCP50V	2NZ-FE		A		C			FF	
2WD 1300 DX エコドライブ ユーザー	5ドアバン	H. 17 / 8 ~	CBE-NCP50V	2NZ-FE		A		C			FF	
2WD 1500 CNG	5ドアバン	H. 17 / 8 ~	DFE-NCP52V	1NZ-FEN		A		C			FF	
2WD 1300 GL	5ドアバン	H. 16 / 3 ~ H. 17 / 8	CBE-NCP50V	2NZ-FE		A					FF	
2WD 1500 GL	5ドアバン	H. 16 / 3 ~ H. 17 / 8	CBE-NCP51V	1NZ-FE		A					FF	
4WD 1500 GL	5ドアバン	H. 16 / 3 ~ H. 17 / 8	CBE-NCP55V	1NZ-FE		A					フルタイム4WD	
2WD 1300 GL	5ドアバン	H. 14 / 7 ~ H. 16 / 3	UB-NCP50V	2NZ-FE		A					FF	
2WD 1500 GL	5ドアバン	H. 14 / 7 ~ H. 16 / 3	UB-NCP51V	1NZ-FE		A					FF	
4WD 1500 GL	5ドアバン	H. 14 / 7 ~ H. 16 / 3	UB-NCP55V	1NZ-FE		A					フルタイム4WD	
2WD 1400デューティ GL	5ドアバン	H. 14 / 7 ~ H. 17 / 8	KP-NLP51N	1ND-TV		B					FF	
2WD 1300 DX	5ドアバン	H. 16 / 3 ~ H. 17 / 8	CBE-NCP50V	2NZ-FE		A					FF	
2WD 1300 DX エコドライブ ユーザー	5ドアバン	H. 16 / 3 ~ H. 17 / 8	CBE-NCP50V	2NZ-FE		A					FF	
2WD 1500 DX	5ドアバン	H. 16 / 3 ~ H. 17 / 8	CBE-NCP51V	1NZ-FE		A					FF	
2WD 1500 DX エコドライブ ユーザー	5ドアバン	H. 16 / 3 ~ H. 17 / 8	CBE-NCP51V	1NZ-FE		A					FF	
4WD 1500 DX	5ドアバン	H. 16 / 3 ~ H. 17 / 8	CBE-NCP55V	1NZ-FE		A					フルタイム4WD	
4WD 1500 DX エコドライブ ユーザー	5ドアバン	H. 16 / 3 ~ H. 17 / 8	CBE-NCP55V	1NZ-FE		A					フルタイム4WD	
2WD 1300 DX	5ドアバン	H. 14 / 7 ~ H. 16 / 3	UB-NCP50V	2NZ-FE		A					FF	
2WD 1300 DX エコドライブ ユーザー	5ドアバン	H. 14 / 7 ~ H. 16 / 3	UB-NCP50V	2NZ-FE		A					FF	
2WD 1500 DX	5ドアバン	H. 14 / 7 ~ H. 16 / 3	UB-NCP51V	1NZ-FE		A					FF	
2WD 1500 DX エコドライブ ユーザー	5ドアバン	H. 14 / 7 ~ H. 16 / 3	UB-NCP51V	1NZ-FE		A					FF	
4WD 1500 DX	5ドアバン	H. 14 / 7 ~ H. 16 / 3	UB-NCP55V	1NZ-FE		A					フルタイム4WD	
4WD 1500 DX エコドライブ ユーザー	5ドアバン	H. 14 / 7 ~ H. 16 / 3	UB-NCP55V	1NZ-FE		A					フルタイム4WD	
2WD 1400デューティ DX	5ドアバン	H. 16 / 3 ~ H. 17 / 8	KP-NLP51N	1ND-TV		B					FF	
2WD 1400デューティ DX エコドライブ ユーザー	5ドアバン	H. 16 / 3 ~ H. 17 / 8	KP-NLP51N	1ND-TV		B					FF	
2WD 1300 DX-J	5ドアバン	H. 16 / 3 ~ H. 17 / 8	CBE-NCP50V	2NZ-FE		A					FF	
4WD 1500 DX-J	5ドアバン	H. 16 / 3 ~ H. 17 / 8	CBE-NCP55V	1NZ-FE		A					フルタイム4WD	
2WD 1300 DX-J	5ドアバン	H. 14 / 7 ~ H. 16 / 3	UB-NCP50V	2NZ-FE		A					FF	
4WD 1500 DX-J	5ドアバン	H. 14 / 7 ~ H. 16 / 3	UB-NCP55V	1NZ-FE		A					フルタイム4WD	
2WD 1400デューティ DX-J	5ドアバン	H. 16 / 3 ~ H. 17 / 8	KP-NLP51N	1ND-TV		A					FF	
2WD 1500 F	5ドアワゴン	H. 16 / 3 ~ H. 17 / 8	CBA-NCP58G	1NZ-FE		A					FF	
2WD 1500 F エコドライブ ユーザー	5ドアワゴン	H. 16 / 3 ~ H. 17 / 8	CBA-NCP58G	1NZ-FE		A					FF	
4WD 1500 F	5ドアワゴン	H. 16 / 3 ~ H. 17 / 8	CBA-NCP58G	1NZ-FE		A					フルタイム4WD	
4WD 1500 F エコドライブ ユーザー	5ドアワゴン	H. 16 / 3 ~ H. 17 / 8	CBA-NCP59G	1NZ-FE		A					フルタイム4WD	
2WD 1500 F	5ドアワゴン	H. 14 / 7 ~ H. 16 / 3	UA-NCP58G	1NZ-FE		A					FF	
2WD 1500 F エコドライブ ユーザー	5ドアワゴン	H. 14 / 7 ~ H. 16 / 3	UA-NCP58G	1NZ-FE		A					FF	
4WD 1500 F	5ドアワゴン	H. 14 / 7 ~ H. 16 / 3	UA-NCP58G	1NZ-FE		A					フルタイム4WD	
4WD 1500 F エコドライブ ユーザー	5ドアワゴン	H. 14 / 7 ~ H. 16 / 3	UA-NCP59G	1NZ-FE		A					フルタイム4WD	

車両グレード別ナビゲーション適合一覧

サクシード

メーカー TOYOTA	車名 グレード	年式	車種型式	エンジン型式	車速信号1		車速信号2		車速信号3		駆動方式	備考
					エンジンコントロール		オプションコネクタ					
					位置	形状	位置	形状	位置	形状		
	2WD 1500 TX Gバツカーズ	5ドアワゴン	H.17/ 8 ~	CBA-NCP58G	1NZ-FE	A	C			FF		
	2WD 1500 TX	5ドアワゴン	H.17/ 8 ~	CBA-NCP58G	1NZ-FE	A	C			FF		
	4WD 1500 TX Gバツカーズ	5ドアワゴン	H.17/ 8 ~	CBA-NCP59G	1NZ-FE	A	C			フルタイム4WD		
	4WD 1500 TX	5ドアワゴン	H.17/ 8 ~	CBA-NCP59G	1NZ-FE	A	C			フルタイム4WD		
	2WD 1500 UL	5ドアバン	H.17/ 8 ~	CBE-NCP51V	1NZ-FE	A	C			FF		
	2WD 1500 UL Xバツカーズ	5ドアバン	H.17/ 8 ~	CBE-NCP51V	1NZ-FE	A	C			FF		
	2WD 1500 U	5ドアバン	H.17/ 8 ~	CBE-NCP51V	1NZ-FE	A	C			FF		
	4WD 1500 UL	5ドアバン	H.17/ 8 ~	CBE-NCP55V	1NZ-FE	A	C			フルタイム4WD		
	4WD 1500 UL Xバツカーズ	5ドアバン	H.17/ 8 ~	CBE-NCP55V	1NZ-FE	A	C			フルタイム4WD		
	4WD 1500 U	5ドアバン	H.17/ 8 ~	CBE-NCP55V	1NZ-FE	A	C			フルタイム4WD		
	2WD 1400ディゼール UL	5ドアバン	H.17/ 8 ~	KP-NLP51N	1ND-TV	B	C			FF		
	2WD 1400ディゼール UL Xバツカーズ	5ドアバン	H.17/ 8 ~	KP-NLP51N	1ND-TV	B	C			FF		
	2WD 1400ディゼール U	5ドアバン	H.17/ 8 ~	KP-NLP51N	1ND-TV	B	C			FF		
	2WD 1500 UL	5ドアバン	H.16/ 3 ~ H.17/ 8	CBE-NCP51V	1NZ-FE	A				FF		
	2WD 1500 UL Xバツカーズ	5ドアバン	H.16/ 3 ~ H.17/ 8	CBE-NCP51V	1NZ-FE	A				FF		
	2WD 1500 U	5ドアバン	H.16/ 3 ~ H.17/ 8	CBE-NCP51V	1NZ-FE	A				FF		
	2WD 1500 UL	5ドアバン	H.14/ 7 ~ H.16/ 3	UB-NCP51V	1NZ-FE	A				FF		
	2WD 1500 UL Xバツカーズ	5ドアバン	H.14/ 7 ~ H.16/ 3	UB-NCP51V	1NZ-FE	A				FF		
	2WD 1500 U	5ドアバン	H.14/ 7 ~ H.16/ 3	UB-NCP51V	1NZ-FE	A				FF		
	2WD 1400ディゼール UL	5ドアバン	H.14/ 7 ~ H.17/ 8	KP-NLP51N	1ND-TV	B				FF		
	2WD 1400ディゼール UL Xバツカーズ	5ドアバン	H.14/ 7 ~ H.17/ 8	KP-NLP51N	1ND-TV	B				FF		
	2WD 1400ディゼール U	5ドアバン	H.14/ 7 ~ H.17/ 8	KP-NLP51N	1ND-TV	B				FF		
	4WD 1500 UL	5ドアバン	H.16/ 3 ~ H.17/ 8	CBE-NCP55V	1NZ-FE	A				フルタイム4WD		
	4WD 1500 UL Xバツカーズ	5ドアバン	H.16/ 3 ~ H.17/ 8	CBE-NCP55V	1NZ-FE	A				フルタイム4WD		
	4WD 1500 U	5ドアバン	H.16/ 3 ~ H.17/ 8	CBE-NCP55V	1NZ-FE	A				フルタイム4WD		
	2WD 1500 TX Gバツカーズ	5ドアワゴン	H.16/ 3 ~ H.17/ 8	CBA-NCP58G	1NZ-FE	A				FF		
	2WD 1500 TX	5ドアワゴン	H.16/ 3 ~ H.17/ 8	CBA-NCP58G	1NZ-FE	A				FF		
	4WD 1500 TX Gバツカーズ	5ドアワゴン	H.16/ 3 ~ H.17/ 8	CBA-NCP59G	1NZ-FE	A				フルタイム4WD		
	4WD 1500 TX	5ドアワゴン	H.16/ 3 ~ H.17/ 8	CBA-NCP59G	1NZ-FE	A				フルタイム4WD		
	4WD 1500 UL	5ドアバン	H.14/ 7 ~ H.16/ 3	UB-NCP55V	1NZ-FE	A				フルタイム4WD		
	4WD 1500 UL Xバツカーズ	5ドアバン	H.14/ 7 ~ H.16/ 3	UB-NCP55V	1NZ-FE	A				フルタイム4WD		
	4WD 1500 U	5ドアバン	H.14/ 7 ~ H.16/ 3	UB-NCP55V	1NZ-FE	A				フルタイム4WD		
	2WD 1500 TX Gバツカーズ	5ドアワゴン	H.14/ 7 ~ H.16/ 3	UA-NCP58G	1NZ-FE	A				FF		
	2WD 1500 TX	5ドアワゴン	H.14/ 7 ~ H.16/ 3	UA-NCP58G	1NZ-FE	A				FF		
	4WD 1500 TX Gバツカーズ	5ドアワゴン	H.14/ 7 ~ H.16/ 3	UA-NCP59G	1NZ-FE	A				フルタイム4WD		
	4WD 1500 TX	5ドアワゴン	H.14/ 7 ~ H.16/ 3	UA-NCP59G	1NZ-FE	A				フルタイム4WD		