

車種名	年式	型式	管理No.
アルファード	H.14/ 5～現在	TA-MNH10W	ト-143

07/09 作成

### ナビゲーション適合早見一覧

車両型式	年式	エンジン型式	接続ユニット	難易度	備考
DBA-ANH10W,15W	H.17/ 5～現在	2AZ-FE	オプションコネクター	難・●・易	
CBA-ANH10W,15W	H.16/ 3～H.17/ 5	2AZ-FE	オプションコネクター	難・●・易	
DAA-ATH10W	H.18/ 6～現在	2AZ-FXE	オプションコネクター	難・●・易	
ZA-ATH10W	H.15/ 7～H.18/ 6	2AZ-FXE	オーディオコネクター	難・●・易	ワイドマルチAVステーション付
CBA-MNH10W,15W	H.19/ 6～現在	1MZ-FE	オプションコネクター	難・●・易	
TA-MNH10W,15W	H.14/ 5～H.19/ 6	1MZ-FE	オプションコネクター	難・●・易	
UA-ANH10W,15W	H.14/ 5～H.16/ 3	2AZ-FE	オプションコネクター	難・●・易	

※詳しくは、本資料の最終ページの車両グレード別ハイブリッドナビゲーション適合一覧をご参照ください。

(ジャイロ感度調整について)

年式・ミッション		2DIN								B.B NAVI	
		HDD NAVI	適合	HDD NAVI	適合	HDD NAVI	適合	HDD NAVI	適合		
インダッシュ AT	上段	MAX9750DT MAX8750DT MAX9700DT MAX8700DT MAX7700 (ジャイロ4)	◎	MAX670 MAX570 (ジャイロ4)	◎	MAX960HD MAX860HD MAX760HD MAX560HD (ジャイロ4)	◎	MAX950HD MAX850HD MAX750HD MAX550HD (ジャイロ4)	◎	MAX060HD	
	下段										

### 車速信号取出しユニット位置

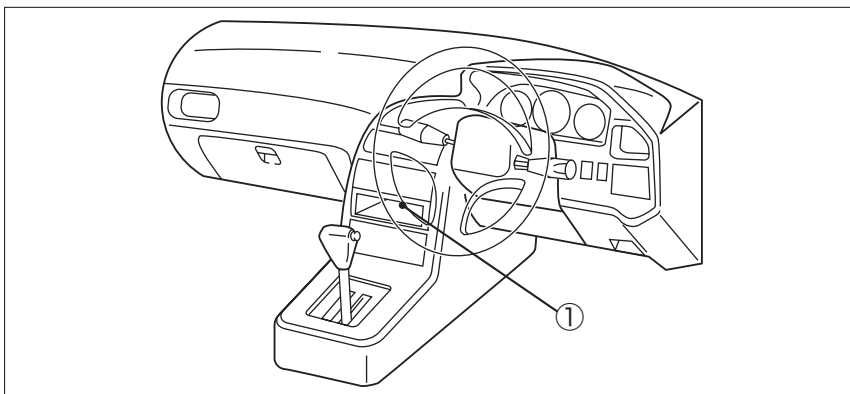

① オプションコネクター  
(オーディオコネクター)

## 車速信号接続要領

### ① オプションコネクター(オーディオコネクター)

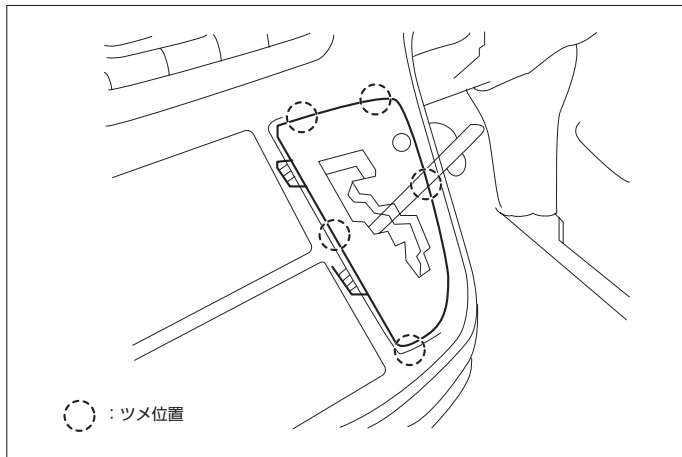

- (1) フロントシフトレバーノブを取外します。
- (2) フロアシフトポジションインジケータA'ssyを取外します。

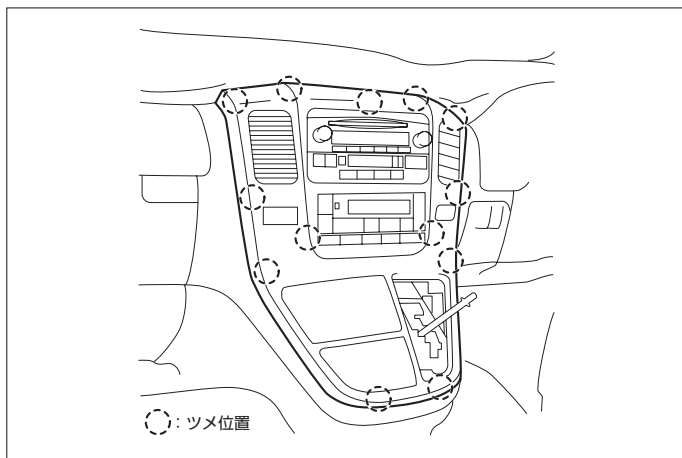

- (3) インstrumentクラスターパネルA'ssyを取外します。
- (4) オーディオA'ssyを取外します。

### ◆車速信号用コネクター接続位置と線材色

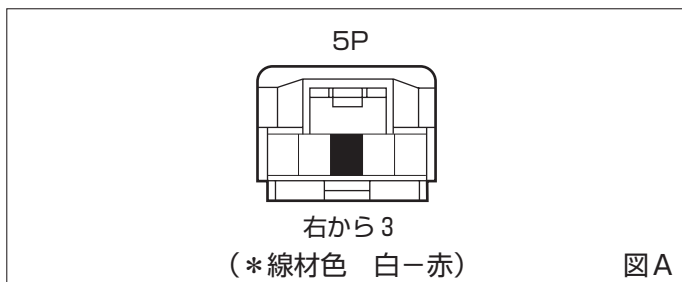

- 線材色はあくまで目安にして下さい。

## オーディオの取外し要領

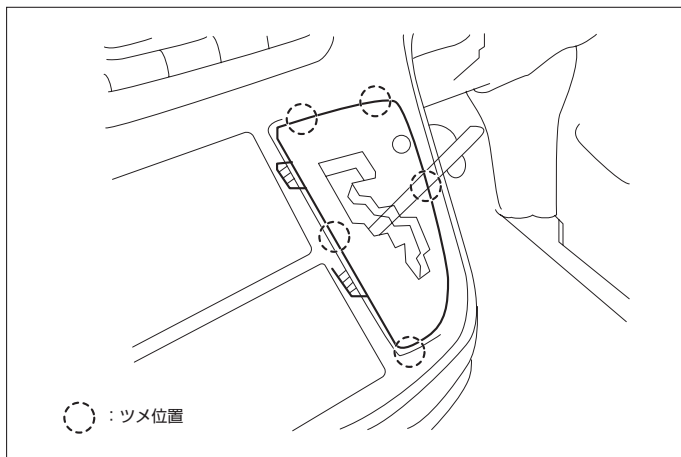

- (1) フロントシフトレバーノブを取外します。
- (2) フロアシフトポジションインジケータA'ssyを取外します。

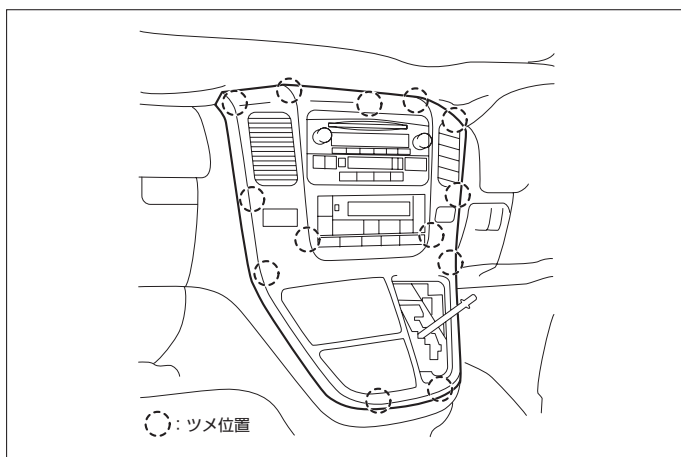

- (3) インstrumentクラスターパネルA'ssyを取外します。
- (4) オーディオA'ssyを取外します。

### ◆オーディオカプラ

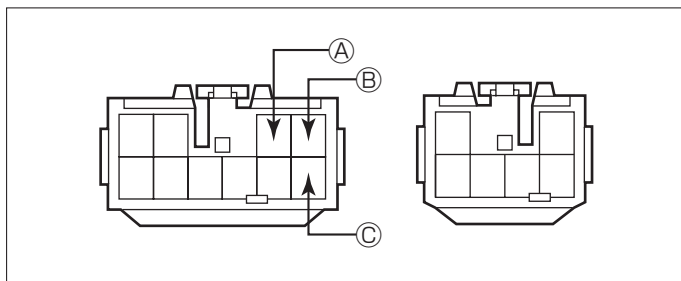

- ①：ACC電源⊕ ( \*線材色 灰 )  
 ②：バックアップ電源⊕ ( \*線材色 青-赤 )  
 ③：イルミ電源⊕ ( \*線材色 緑 )

## バック信号接続要領

### ◆オプションコネクター

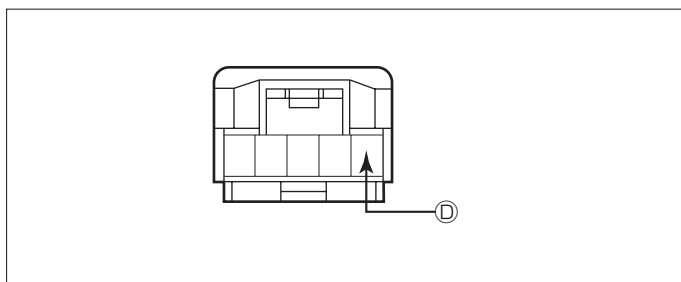

- ④：バックランプ電源⊕ ( \*線材色 黄緑 )

\*《無断複製禁止》本資料をclarion以外の製品に使用した場合に生じる全ての不具合については、当社は一切の責任を負いません。

車両グレード別ナビゲーション適合一覧

メーカー TOYOTA	車名 7ナンバー(MKN10W)	年式	車種型式	エンジン型式	車速信号1		車速信号2		車速信号3		駆動方式	備考
					オプションコネクター							
					位置	形状	位置	形状	位置	形状		
グレード	車種タイプ											
2WD 3.0 MZ 7人乗り	5ドアクラウ	H. 19 / 6 ~	CBA-MNH10W	1MZ-FE	①	A					FF	
2WD 3.0 MZ 7人乗り G17 イオン	5ドアクラウ	H. 19 / 6 ~	CBA-MNH10W	1MZ-FE	①	A					FF	
2WD 3.0 MZ 7人乗り リフトアップシート装着車 7人乗り	5ドアクラウ	H. 19 / 6 ~	CBA-MNH10W	1MZ-FE	①	A					FF	
2WD 3.0 MS 7人乗り	5ドアクラウ	H. 19 / 6 ~	CBA-MNH10W	1MZ-FE	①	A					FF	
2WD 3.0 MX 8人乗り	5ドアクラウ	H. 19 / 6 ~	CBA-MNH10W	1MZ-FE	①	A					FF	
2WD 3.0 MX 8人乗り L17 イオン	5ドアクラウ	H. 19 / 6 ~	CBA-MNH10W	1MZ-FE	①	A					FF	
2WD 3.0 MX 8人乗り リフトアップシート装着車 7人乗り	5ドアクラウ	H. 19 / 6 ~	CBA-MNH10W	1MZ-FE	①	A					FF	
2WD 2.4 AS 7人乗り	5ドアクラウ	H. 19 / 6 ~	DBA-ANH10W	2AZ-FE	①	A					FF	
2WD 2.4 AX 8人乗り	5ドアクラウ	H. 19 / 6 ~	DBA-ANH10W	2AZ-FE	①	A					FF	
2WD 2.4 AX 8人乗り L17 イオン	5ドアクラウ	H. 19 / 6 ~	DBA-ANH10W	2AZ-FE	①	A					FF	
2WD 2.4 AX 8人乗り リフトアップシート装着車 7人乗り	5ドアクラウ	H. 19 / 6 ~	DBA-ANH10W	2AZ-FE	①	A					FF	
FILL TIME4WD 3.0 MZ 7人乗り	5ドアクラウ	H. 19 / 6 ~	CBA-MNH15W	1MZ-FE	①	A					7ナンバー4WD	
FILL TIME4WD 3.0 MZ 7人乗り G17 イオン	5ドアクラウ	H. 19 / 6 ~	CBA-MNH15W	1MZ-FE	①	A					7ナンバー4WD	
FILL TIME4WD 3.0 MZ 7人乗り リフトアップシート装着車 7人乗り	5ドアクラウ	H. 19 / 6 ~	CBA-MNH15W	1MZ-FE	①	A					7ナンバー4WD	
FILL TIME4WD 3.0 MS 7人乗り	5ドアクラウ	H. 19 / 6 ~	CBA-MNH15W	1MZ-FE	①	A					7ナンバー4WD	
FILL TIME4WD 3.0 MX 8人乗り	5ドアクラウ	H. 19 / 6 ~	CBA-MNH15W	1MZ-FE	①	A					7ナンバー4WD	
FILL TIME4WD 3.0 MX 8人乗り L17 イオン	5ドアクラウ	H. 19 / 6 ~	CBA-MNH15W	1MZ-FE	①	A					7ナンバー4WD	
FILL TIME4WD 3.0 MX 8人乗り リフトアップシート装着車 7人乗り	5ドアクラウ	H. 19 / 6 ~	CBA-MNH15W	1MZ-FE	①	A					7ナンバー4WD	
FILL TIME4WD 2.4 AS 7人乗り	5ドアクラウ	H. 19 / 6 ~	DBA-ANH15W	2AZ-FE	①	A					7ナンバー4WD	
FILL TIME4WD 2.4 AX 8人乗り	5ドアクラウ	H. 19 / 6 ~	DBA-ANH15W	2AZ-FE	①	A					7ナンバー4WD	
FILL TIME4WD 2.4 AX 8人乗り L17 イオン	5ドアクラウ	H. 19 / 6 ~	DBA-ANH15W	2AZ-FE	①	A					7ナンバー4WD	
FILL TIME4WD 2.4 AX 8人乗り リフトアップシート装着車 7人乗り	5ドアクラウ	H. 19 / 6 ~	DBA-ANH15W	2AZ-FE	①	A					7ナンバー4WD	
2WD 3.0 MZ 7人乗り	5ドアクラウ	H. 17 / 4 ~ H. 19 / 6	TA-MNH10W	1MZ-FE	①	A					FF	
2WD 3.0 MZ 7人乗り G17 イオン	5ドアクラウ	H. 17 / 4 ~ H. 19 / 6	TA-MNH10W	1MZ-FE	①	A					FF	
2WD 3.0 MZ 7人乗り リフトアップシート装着車 7人乗り	5ドアクラウ	H. 17 / 4 ~ H. 19 / 6	TA-MNH10W	1MZ-FE	①	A					FF	
2WD 3.0 MS 7人乗り	5ドアクラウ	H. 17 / 4 ~ H. 19 / 6	TA-MNH10W	1MZ-FE	①	A					FF	
2WD 3.0 MX 8人乗り	5ドアクラウ	H. 17 / 4 ~ H. 19 / 6	TA-MNH10W	1MZ-FE	①	A					FF	
2WD 3.0 MX 8人乗り L17 イオン	5ドアクラウ	H. 17 / 4 ~ H. 19 / 6	TA-MNH10W	1MZ-FE	①	A					FF	
2WD 3.0 MX 8人乗り リフトアップシート装着車 7人乗り	5ドアクラウ	H. 17 / 4 ~ H. 19 / 6	TA-MNH10W	1MZ-FE	①	A					FF	
2WD 2.4 AS 7人乗り	5ドアクラウ	H. 17 / 4 ~ H. 19 / 6	DBA-ANH10W	2AZ-FE	①	A					FF	
2WD 2.4 AX 8人乗り	5ドアクラウ	H. 17 / 4 ~ H. 19 / 6	DBA-ANH10W	2AZ-FE	①	A					FF	
2WD 2.4 AX 8人乗り L17 イオン	5ドアクラウ	H. 17 / 4 ~ H. 19 / 6	DBA-ANH10W	2AZ-FE	①	A					FF	
2WD 2.4 AX 8人乗り リフトアップシート装着車 7人乗り	5ドアクラウ	H. 17 / 4 ~ H. 19 / 6	DBA-ANH10W	2AZ-FE	①	A					FF	
FILL TIME4WD 3.0 MZ 7人乗り	5ドアクラウ	H. 17 / 4 ~ H. 19 / 6	TA-MNH15W	1MZ-FE	①	A					7ナンバー4WD	
FILL TIME4WD 3.0 MZ 7人乗り G17 イオン	5ドアクラウ	H. 17 / 4 ~ H. 19 / 6	TA-MNH15W	1MZ-FE	①	A					7ナンバー4WD	
FILL TIME4WD 3.0 MZ 7人乗り リフトアップシート装着車 7人乗り	5ドアクラウ	H. 17 / 4 ~ H. 19 / 6	TA-MNH15W	1MZ-FE	①	A					7ナンバー4WD	
FILL TIME4WD 3.0 MS 7人乗り	5ドアクラウ	H. 17 / 4 ~ H. 19 / 6	TA-MNH15W	1MZ-FE	①	A					7ナンバー4WD	
FILL TIME4WD 3.0 MX 8人乗り	5ドアクラウ	H. 17 / 4 ~ H. 19 / 6	TA-MNH15W	1MZ-FE	①	A					7ナンバー4WD	
FILL TIME4WD 3.0 MX 8人乗り L17 イオン	5ドアクラウ	H. 17 / 4 ~ H. 19 / 6	TA-MNH15W	1MZ-FE	①	A					7ナンバー4WD	
FILL TIME4WD 3.0 MX 8人乗り リフトアップシート装着車 7人乗り	5ドアクラウ	H. 17 / 4 ~ H. 19 / 6	TA-MNH15W	1MZ-FE	①	A					7ナンバー4WD	
FILL TIME4WD 2.4 AS 7人乗り	5ドアクラウ	H. 17 / 4 ~ H. 19 / 6	DBA-ANH15W	2AZ-FE	①	A					7ナンバー4WD	
FILL TIME4WD 2.4 AX 8人乗り	5ドアクラウ	H. 17 / 4 ~ H. 19 / 6	DBA-ANH15W	2AZ-FE	①	A					7ナンバー4WD	
FILL TIME4WD 2.4 AX 8人乗り L17 イオン	5ドアクラウ	H. 17 / 4 ~ H. 19 / 6	DBA-ANH15W	2AZ-FE	①	A					7ナンバー4WD	
FILL TIME4WD 2.4 AX 8人乗り リフトアップシート装着車 7人乗り	5ドアクラウ	H. 17 / 4 ~ H. 19 / 6	DBA-ANH15W	2AZ-FE	①	A					7ナンバー4WD	
2WD 3.0 MZ 7人乗り	5ドアクラウ	H. 14 / 5 ~ H. 17 / 4	TA-MNH10W	1MZ-FE	①	A					FF	
2WD 3.0 MZ 7人乗り	5ドアクラウ	H. 14 / 5 ~ H. 17 / 4	TA-MNH10W	1MZ-FE	①	A					FF	
2WD 3.0 MS 7人乗り	5ドアクラウ	H. 14 / 5 ~ H. 17 / 4	TA-MNH10W	1MZ-FE	①	A					FF	
2WD 3.0 MX 8人乗り	5ドアクラウ	H. 14 / 5 ~ H. 17 / 4	TA-MNH10W	1MZ-FE	①	A					FF	
2WD 3.0 MX 8人乗り	5ドアクラウ	H. 14 / 5 ~ H. 17 / 4	TA-MNH10W	1MZ-FE	①	A					FF	
2WD 2.4 AS 7人乗り	5ドアクラウ	H. 16 / 3 ~ H. 17 / 4	CBA-ANH10W	2AZ-FE	①	A					FF	
2WD 2.4 AX 8人乗り	5ドアクラウ	H. 16 / 3 ~ H. 17 / 4	CBA-ANH10W	2AZ-FE	①	A					FF	
2WD 2.4 AX 8人乗り	5ドアクラウ	H. 16 / 3 ~ H. 17 / 4	CBA-ANH10W	2AZ-FE	①	A					FF	
2WD 2.4 AS 7人乗り	5ドアクラウ	H. 14 / 5 ~ H. 16 / 3	UA-ANH10W	2AZ-FE	①	A					FF	
2WD 2.4 AX 8人乗り	5ドアクラウ	H. 14 / 5 ~ H. 16 / 3	UA-ANH10W	2AZ-FE	①	A					FF	
2WD 2.4 AX 8人乗り	5ドアクラウ	H. 14 / 5 ~ H. 16 / 3	UA-ANH10W	2AZ-FE	①	A					FF	
FILL TIME4WD 3.0 MZ 7人乗り	5ドアクラウ	H. 14 / 5 ~ H. 17 / 4	TA-MNH15W	1MZ-FE	①	A					7ナンバー4WD	
FILL TIME4WD 3.0 MZ 7人乗り	5ドアクラウ	H. 14 / 5 ~ H. 17 / 4	TA-MNH15W	1MZ-FE	①	A					7ナンバー4WD	
FILL TIME4WD 3.0 MZ 7人乗り リフトアップシート装着車 7人乗り	5ドアクラウ	H. 14 / 5 ~ H. 17 / 4	TA-MNH15W	1MZ-FE	①	A					7ナンバー4WD	
FILL TIME4WD 3.0 MS 7人乗り	5ドアクラウ	H. 14 / 5 ~ H. 17 / 4	TA-MNH15W	1MZ-FE	①	A					7ナンバー4WD	
FILL TIME4WD 3.0 MX 8人乗り	5ドアクラウ	H. 14 / 5 ~ H. 17 / 4	TA-MNH15W	1MZ-FE	①	A					7ナンバー4WD	
FILL TIME4WD 3.0 MX 8人乗り	5ドアクラウ	H. 14 / 5 ~ H. 17 / 4	TA-MNH15W	1MZ-FE	①	A					7ナンバー4WD	
FILL TIME4WD 2.4 AS 7人乗り	5ドアクラウ	H. 16 / 3 ~ H. 17 / 4	CBA-ANH15W	2AZ-FE	①	A					7ナンバー4WD	
FILL TIME4WD 2.4 AX 8人乗り	5ドアクラウ	H. 16 / 3 ~ H. 17 / 4	CBA-ANH15W	2AZ-FE	①	A					7ナンバー4WD	
FILL TIME4WD 2.4 AX 8人乗り	5ドアクラウ	H. 16 / 3 ~ H. 17 / 4	CBA-ANH15W	2AZ-FE	①	A					7ナンバー4WD	
FILL TIME4WD 2.4 AS 7人乗り	5ドアクラウ	H. 14 / 5 ~ H. 16 / 3	UA-ANH15W	2AZ-FE	①	A					7ナンバー4WD	
FILL TIME4WD 2.4 AX 8人乗り	5ドアクラウ	H. 14 / 5 ~ H. 16 / 3	UA-ANH15W	2AZ-FE	①	A					7ナンバー4WD	
FILL TIME4WD 2.4 AX 8人乗り	5ドアクラウ	H. 14 / 5 ~ H. 16 / 3	UA-ANH15W	2AZ-FE	①	A					7ナンバー4WD	

メーカー TOYOTA	車名 7ナンバー(ATH10W)	年式	車種型式	エンジン型式	車速信号1		車速信号2		車速信号3		駆動方式	備考
					オーディオコネクター							
					位置	形状	位置	形状	位置	形状		
グレード	車種タイプ											
M7 リフト 8人乗り	5ドアクラウ	H. 18 / 6 ~	DAA-ATH10W	2AZ-FXE	①	A					4WD	
M7 リフト 8人乗り G17 イオン	5ドアクラウ	H. 18 / 6 ~	DAA-ATH10W	2AZ-FXE							4WD	GBOOK付
M7 リフト 7人乗り G17 イオン	5ドアクラウ	H. 18 / 6 ~	DAA-ATH10W	2AZ-FXE							4WD	GBOOK付
M7 リフト 7人乗り G17 イオン リフトアップシート	5ドアクラウ	H. 18 / 6 ~	DAA-ATH10W	2AZ-FXE							4WD	GBOOK付
M7 リフト 7人乗り リフトアップシート	5ドアクラウ	H. 18 / 6 ~	DAA-ATH10W	2AZ-FXE	①	A					4WD	
M7 リフト 8人乗り	5ドアクラウ	H. 15 / 7 ~ H. 18 / 6	ZA-ATH10W	2AZ-FXE	①	A					4WD	
M7 リフト 8人乗り G17 イオン	5ドアクラウ	H. 15 / 7 ~ H. 18 / 6	ZA-ATH10W	2AZ-FXE							4WD	GBOOK付
M7 リフト 7人乗り G17 イオン	5ドアクラウ	H. 15 / 7 ~ H. 18 / 6	ZA-ATH10W	2AZ-FXE							4WD	GBOOK付
M7 リフト 7人乗り G17 イオン リフトアップシート	5ドアクラウ	H. 15 / 7 ~ H. 18 / 6	ZA-ATH10W	2AZ-FXE							4WD	GBOOK付
M7 リフト 7人乗り リフトアップシート	5ドアクラウ	H. 15 / 7 ~ H. 18 / 6	ZA-ATH10W	2AZ-FXE	①	A					4WD	