

| 車種名 | 年式 | 型式 | 管理No. |
|-------|-------------------|----------|-------|
| ヴェロッサ | H.13/ 7 ~ H.16/ 3 | TA-GX110 | ト-135 |

04/09 作成

ハイブリッドナビゲーション適合早見一覧

| 車両型式 | 年式 | エンジン型式 | 接続ユニット | 難易度 | 備考 |
|----------------|-------------------|---------|---------------|-------|----|
| TA-GX110,GX115 | H.12/10 ~ H.16/ 3 | 1G-FE | パッセンジャーサイドJ/B | 難・●・易 | |
| TA-JZX110 | H.12/10 ~ H.16/ 3 | 1JZ-FSE | パッセンジャーサイドJ/B | 難・●・易 | |
| GH-JZX110 | H.12/10 ~ H.16/ 3 | 1JZ-GTE | パッセンジャーサイドJ/B | 難・●・易 | |

※詳しくは、本資料の最終ページの車両グレード別ハイブリッドナビゲーション適合一覧をご参照ください。

(ジャイロ感度調整について)

| 年式・ミッション | | 2DIN | | | | 1DIN | | B.B NAVI | | | |
|---------------|----|--|----|---------------------|----|---------------------|----|---------------------|----|--------------------------------|----|
| | | HDD NAVI | 適合 | AV/NAVI | 適合 | CADIAS | 適合 | DVD Sナビ | 適合 | B.B NAVI | 適合 |
| インコンソール AT | 上段 | MAX940HD MAX930HD MAX740HD MAX735HD | ◎ | MAX430VD (ジャイロ1) | ◎ | APC935VD (ジャイロ1) | ◎ | NVS630VD (ジャイロ1) | ◎ | NAX040HD NAX030VD (ジャイロ) | |
| | 下段 | MAX540HD (ジャイロ2) | | | | | | | ◎ | | |

車速信号取出しユニット位置

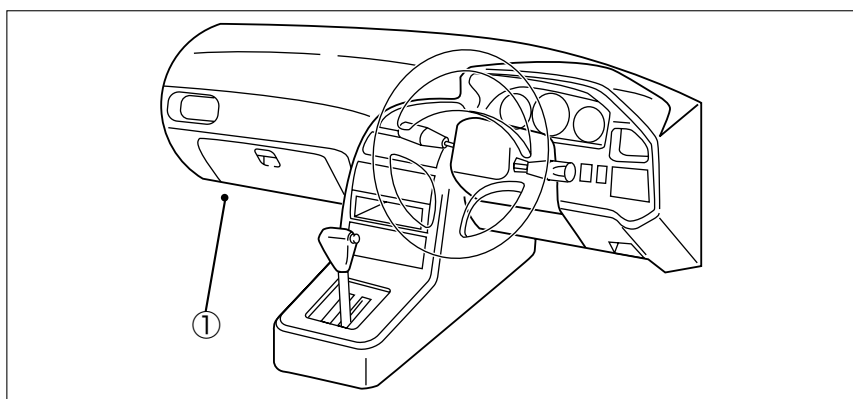

① パッセンジャーサイドJ/B

① パッセンジャーサイドJ/B

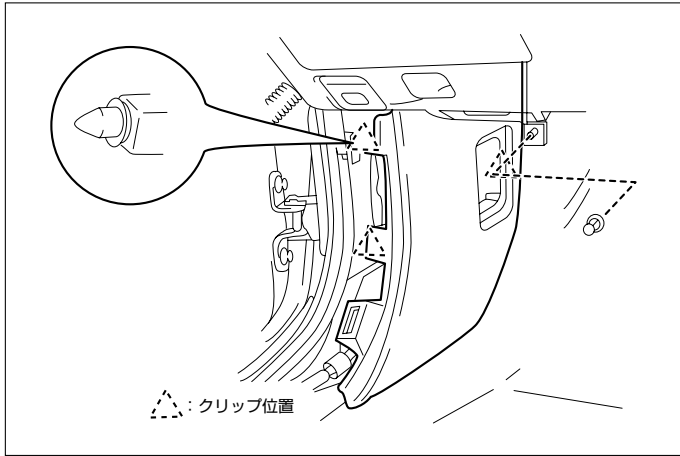

- (1) フロントドアスカッフプレート (LH) を取外します。
- (2) カウルサイドトリムボード (LH) を取外します。

〔参考〕 パッセンジャーサイドJ/B

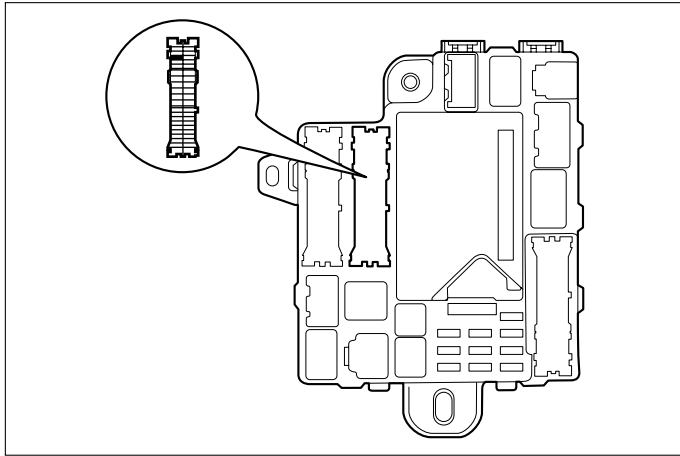

◆車速信号用コネクター接続位置と線材色



- 線材色はあくまで目安にして下さい。

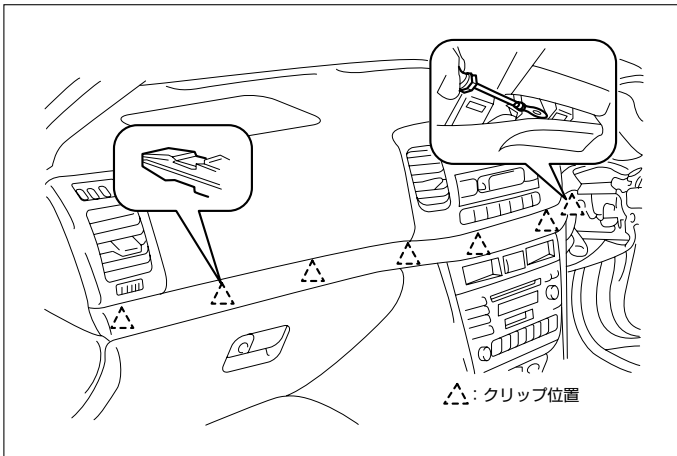

(1) ルーフモールディングリムーバー (クリップのかん合7ヶ所) を取外します。

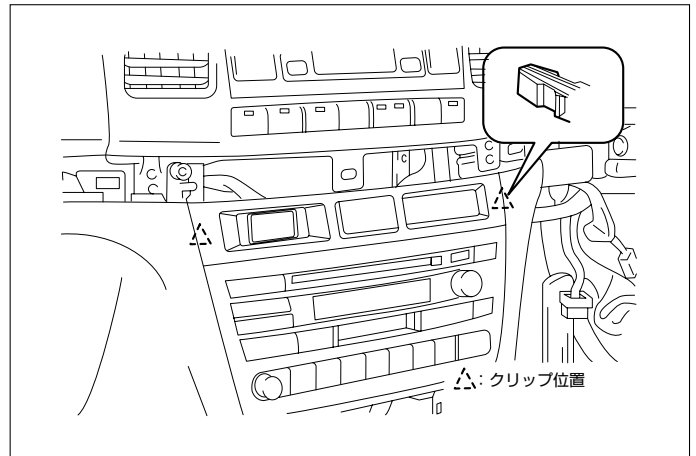

(2) クリップのかん合2ヶ所を外し、インストルメントクラスターフィニッシュパネルを取外します。

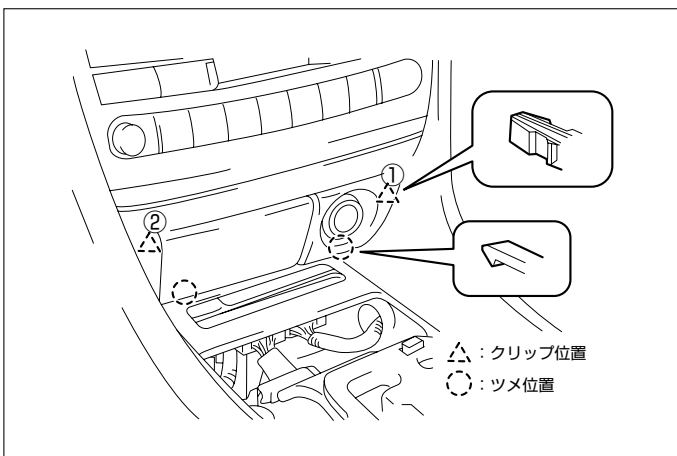

(3) 灰皿A'ssyを取外します。

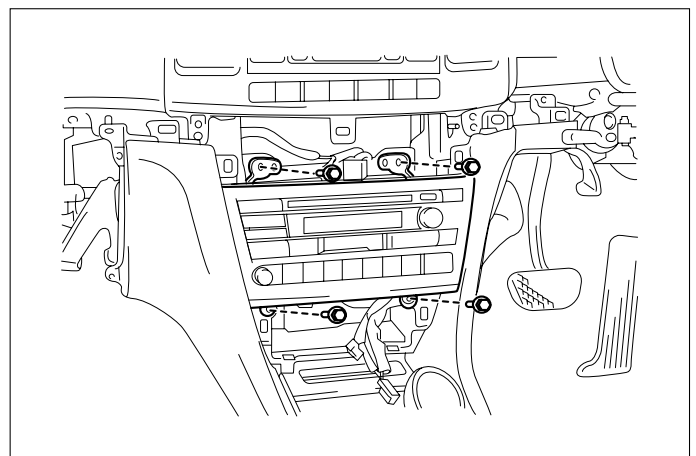

(4) ラジオA'ssyを取外します。

◆オーディオカプラ

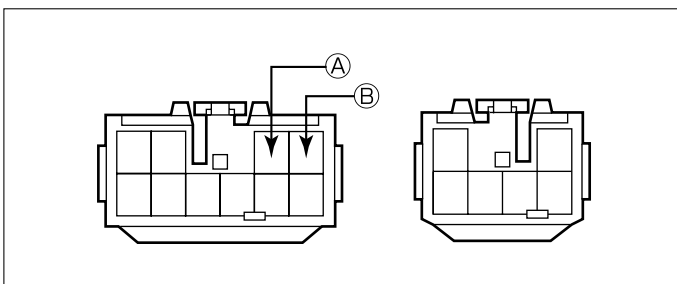

Ⓐ: ACC電源⊕ (*線材色 灰)

Ⓑ: バックアップ電源⊕ (*線材色 青-黄)

バック信号接続要領

◆リアコンビネーションランプ

Ⓓ: バックランプ電源⊕ (*線材色 赤-黒)

| メーカー | 車名 | 年式 | 車種型式 | エンジン型式 | 車速信号1 | | 車速信号2 | | 車速信号3 | | 駆動方式 | 備考 | | |
|-------------------|-------------|---------------|-----------|---------|-------------|----|-------|----|-------|----|-------|----|----|----|
| | | | | | ジャンクションボックス | | 位置 | 形状 | 位置 | 形状 | | | 位置 | 形状 |
| | | | | | 位置 | 形状 | | | | | | | | |
| TOYOTA | ウレロガ(GX110) | | | | | | | | | | | | | |
| グレード | 車両タイプ | | | | | | | | | | | | | |
| 2WD VR25 | 4トアトトップ | H.15/1～H.16/3 | GH-JZX110 | 1JZ-GTE | ① | A | | | | | FR | | | |
| 2WD V25 | 4トアトトップ | H.15/1～H.16/3 | TA-JZX110 | 1JZ-FSE | ① | A | | | | | FR | | | |
| 2WD 25 | 4トアトトップ | H.15/1～H.16/3 | TA-JZX110 | 1JZ-FSE | ① | A | | | | | FR | | | |
| 2WD 20 | 4トアトトップ | H.15/1～H.16/3 | TA-GX110 | 1G-FE | ① | A | | | | | FR | | | |
| 2WD 20 Vパッケージ | 4トアトトップ | H.15/1～H.16/3 | TA-GX110 | 1G-FE | ① | A | | | | | FR | | | |
| 4WD 20Four Gパッケージ | 4トアトトップ | H.15/1～H.16/3 | TA-GX115 | 1G-FE | ① | A | | | | | FR | | | |
| 4WD 20Four | 4トアトトップ | H.15/1～H.16/3 | TA-GX115 | 1G-FE | ① | A | | | | | 7M4WD | | | |
| 2WD VR25 | 4トアトトップ | H.13/7～H.15/1 | GH-JZX110 | 1JZ-GTE | ① | A | | | | | FR | | | |
| 2WD V25 | 4トアトトップ | H.13/7～H.15/1 | TA-JZX110 | 1JZ-FSE | ① | A | | | | | FR | | | |
| 2WD 25 | 4トアトトップ | H.13/7～H.15/1 | TA-JZX110 | 1JZ-FSE | ① | A | | | | | FR | | | |
| 2WD 20 | 4トアトトップ | H.13/7～H.15/1 | TA-GX110 | 1G-FE | ① | A | | | | | FR | | | |
| 4WD 20Four Gパッケージ | 4トアトトップ | H.13/7～H.15/1 | TA-GX115 | 1G-FE | ① | A | | | | | FR | | | |
| 4WD 20Four | 4トアトトップ | H.13/7～H.15/1 | TA-GX115 | 1G-FE | ① | A | | | | | 7M4WD | | | |