

車種名	年式	型式	管理No.
アルテッツァジータ	H.13/ 7 ~ H.17/ 8	TA-GXE10W	ト-133

06/04 作成

ハイブリッドナビゲーション適合早見一覧

ADDZEST

車両型式	年式	エンジン型式	接続ユニット	難易度	備考
TA-GXE15W	H.13/10 ~ H.17/ 8	1G-FE	オプションコネクター	難・●・易	NAVI無車
TA-GXE10W	H.13/ 7 ~ H.17/ 8	1G-FE	オプションコネクター	難・●・易	NAVI無車
TA-JCE10W	H.13/ 7 ~ H.17/ 8	3S-GE	オプションコネクター	難・●・易	NAVI無車
TA-JCE15W	H.13/ 7 ~ H.17/ 8	3S-GE	オプションコネクター	難・●・易	NAVI無車

※詳しくは、本資料の最終ページの車両グレード別ハイブリッドナビゲーション適合一覧をご参照ください。

車速信号取出しユニット位置

ADDZEST

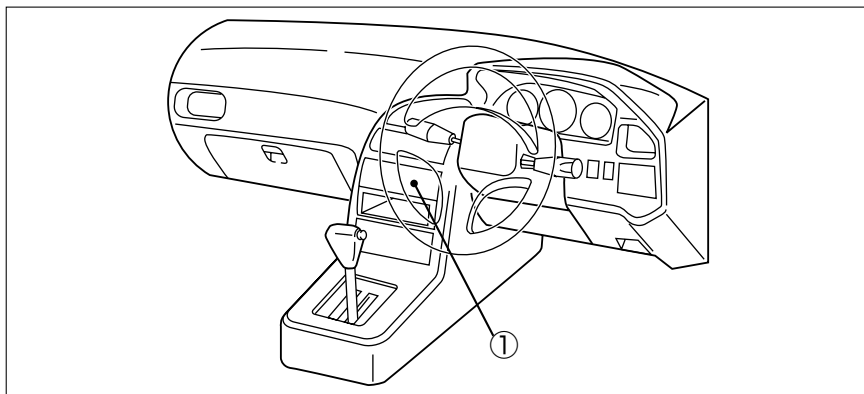

① オプションコネクター

① オプションコネクター

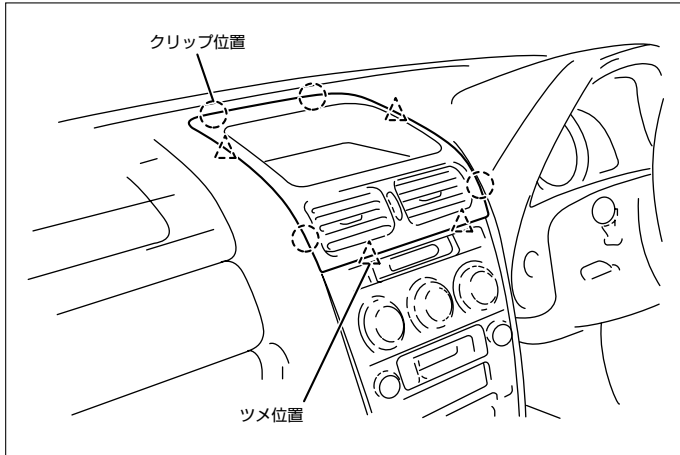

- (1) インストルメントクラスタフィニッシュパネルを取外します。
(除くマルチディスプレイ装着車)

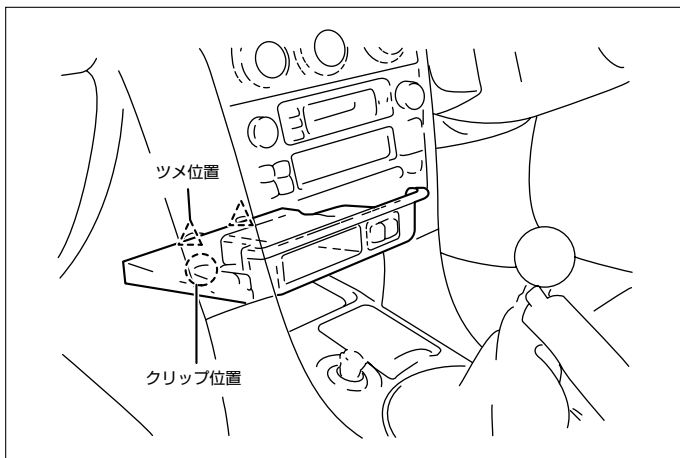

- (2) インストルメントクラスタフィニッシュパネルロアを取外します。
(オーディオ装着車)

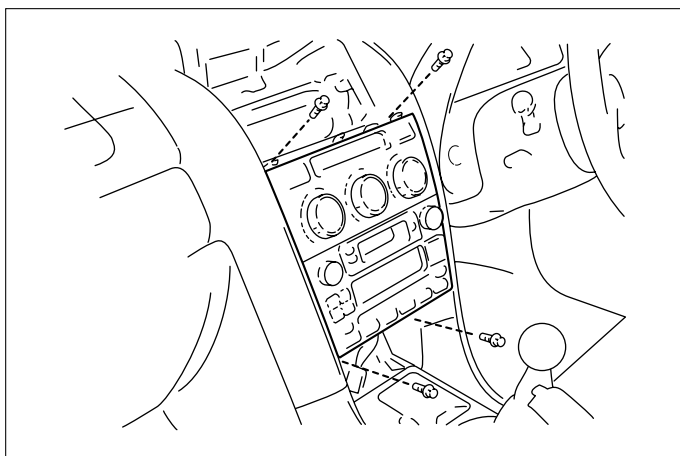

- (3) エアコンディショナコントロールA'ssyを取外します。
(4) インスト左側の奥に2Pコブラがテーピングされています。

◆車速信号用コネクター接続位置と線材色

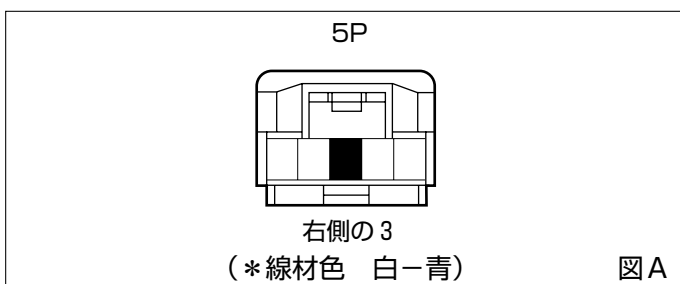

●線材色はあくまで目安にして下さい。

オーディオの取外し要領

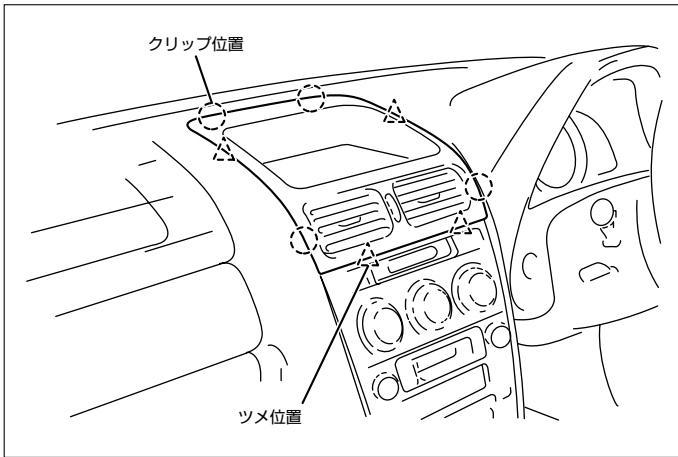

(1) インstrumentクラスタフィニッシュパネルを取外します。
(除くマルチディスプレイ装着車)

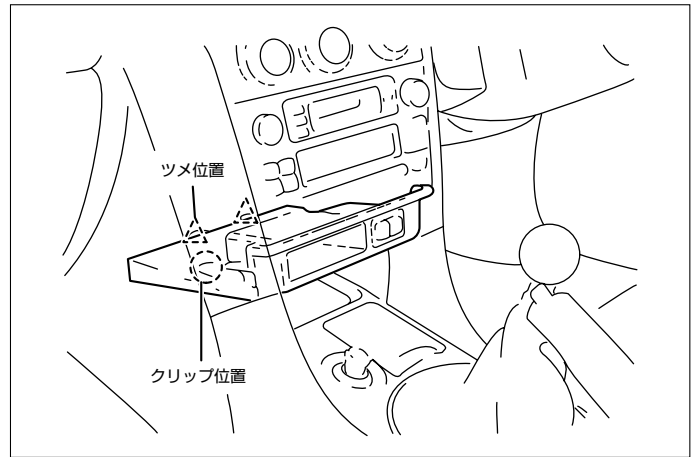

(2) インstrumentクラスタフィニッシュパネルロアを取外します。
(オーディオ装着車)

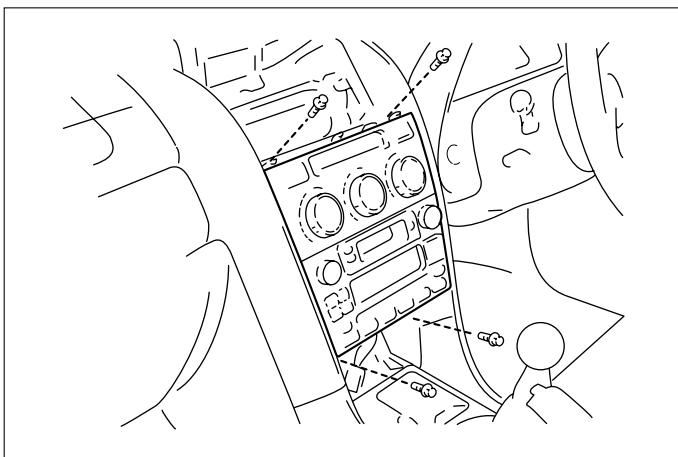

(3) エアコンディショナコントロールA'ssyを取外します。

◆オーディオカブラ

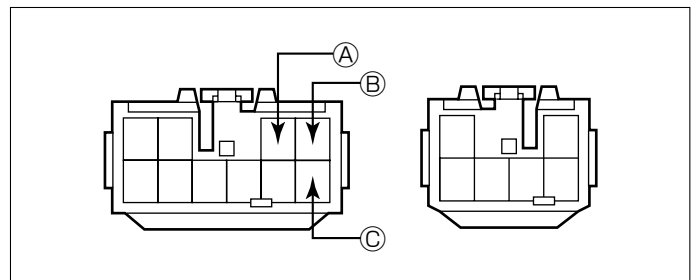

- ① : ACC電源⊕ (*線材色 灰)
- ② : バックアップ電源⊕ (*線材色 青-黄)
- ③ : イルミ電源⊕ (*線材色 緑)

バック信号接続要領

◆リアコンビネーションランプ

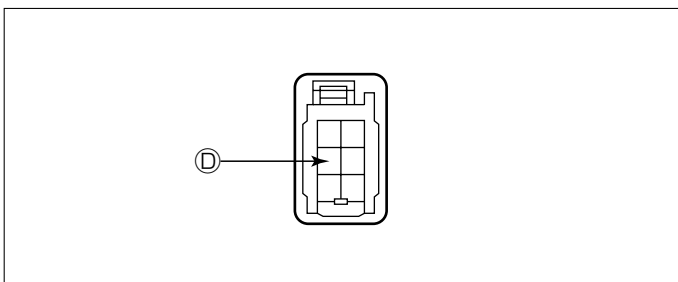

④ : バックランプ電源⊕ (*線材色 赤-黒)

メーカー	車名	年式	車種型式	エンジン型式	車速信号1		車速信号2		車速信号3		駆動方式	備考
					オプションコネクタ		位置	形状	位置	形状		
TOYOTA	JCE15W10											
グレード	車種タイプ				位置	形状	位置	形状	位置	形状		
4WD AS300 4A/T	5ト7	H. 15 / 8 ~ H. 17 / 8	TA-JCE15W	2JZ-GE	①	A					7Nタイ4WD	
4WD AS300 4A/T LITE イオン	5ト7	H. 15 / 8 ~ H. 17 / 8	TA-JCE15W	2JZ-GE	①	A					7Nタイ4WD	
FR AS300 ステアリングマチック付5A/T	5ト7	H. 15 / 8 ~ H. 17 / 8	TA-JCE10W	2JZ-GE	①	A					FR	
FR AS300 ステアリングマチック付5A/T LITE イオン	5ト7	H. 15 / 8 ~ H. 17 / 8	TA-JCE10W	2JZ-GE	①	A					FR	
4WD AS200 4A/T	5ト7	H. 15 / 8 ~ H. 17 / 8	TA-GXE15W	1G-FE	①	A					7Nタイ4WD	
4WD AS200 4A/T ZITE イオン	5ト7	H. 15 / 8 ~ H. 17 / 8	TA-GXE15W	1G-FE	①	A					7Nタイ4WD	
4WD AS200 4A/T LITE イオン	5ト7	H. 15 / 8 ~ H. 17 / 8	TA-GXE15W	1G-FE	①	A					7Nタイ4WD	
FR AS200 4A/T	5ト7	H. 15 / 8 ~ H. 17 / 8	TA-GXE10W	1G-FE	①	A					FR	
FR AS200 4A/T ZITE イオン	5ト7	H. 15 / 8 ~ H. 17 / 8	TA-GXE10W	1G-FE	①	A					FR	
FR AS200 4A/T LITE イオン	5ト7	H. 15 / 8 ~ H. 17 / 8	TA-GXE10W	1G-FE	①	A					FR	
4WD AS300 4A/T	5ト7	H. 14 / 8 ~ H. 15 / 8	TA-JCE15W	2JZ-GE	①	A					7Nタイ4WD	
4WD AS300 4A/T NITE イオン	5ト7	H. 14 / 8 ~ H. 15 / 8	TA-JCE15W	2JZ-GE	①	A					7Nタイ4WD	
4WD AS300 4A/T LITE イオン	5ト7	H. 14 / 8 ~ H. 15 / 8	TA-JCE15W	2JZ-GE	①	A					7Nタイ4WD	
FR AS300 ステアリングマチック付5A/T	5ト7	H. 14 / 8 ~ H. 15 / 8	TA-JCE10W	2JZ-GE	①	A					FR	
FR AS300 ステアリングマチック付5A/T LITE イオン	5ト7	H. 14 / 8 ~ H. 15 / 8	TA-JCE10W	2JZ-GE	①	A					FR	
4WD AS200 4A/T	5ト7	H. 14 / 8 ~ H. 15 / 8	TA-GXE15W	1G-FE	①	A					7Nタイ4WD	
4WD AS200 4A/T ZITE イオン	5ト7	H. 14 / 8 ~ H. 15 / 8	TA-GXE15W	1G-FE	①	A					7Nタイ4WD	
4WD AS200 4A/T LITE イオン	5ト7	H. 14 / 8 ~ H. 15 / 8	TA-GXE15W	1G-FE	①	A					7Nタイ4WD	
FR AS200 4A/T	5ト7	H. 14 / 8 ~ H. 15 / 8	TA-GXE10W	1G-FE	①	A					FR	
FR AS200 4A/T ZITE イオン	5ト7	H. 14 / 8 ~ H. 15 / 8	TA-GXE10W	1G-FE	①	A					FR	
FR AS200 4A/T LITE イオン	5ト7	H. 14 / 8 ~ H. 15 / 8	TA-GXE10W	1G-FE	①	A					FR	
FR AS200 6M/T	5ト7	H. 14 / 8 ~ H. 15 / 8	TA-GXE10W	1G-FE	①	A					FR	
FR AS200 6M/T ZITE イオン	5ト7	H. 14 / 8 ~ H. 15 / 8	TA-GXE10W	1G-FE	①	A					FR	
FR AS200 6M/T LITE イオン	5ト7	H. 14 / 8 ~ H. 15 / 8	TA-GXE10W	1G-FE	①	A					FR	
4WD AS200 4A/T	5ト7	H. 13 / 10 ~ H. 14 / 8	TA-GXE15W	1G-FE	①	A					7Nタイ4WD	
4WD AS200 4A/T ZITE イオン	5ト7	H. 13 / 10 ~ H. 14 / 8	TA-GXE15W	1G-FE	①	A					7Nタイ4WD	
4WD AS200 4A/T LITE イオン	5ト7	H. 13 / 10 ~ H. 14 / 8	TA-GXE15W	1G-FE	①	A					7Nタイ4WD	
4WD AS300 4A/T	5ト7	H. 13 / 10 ~ H. 14 / 8	TA-JCE15W	2JZ-GE	①	A					7Nタイ4WD	
4WD AS300 4A/T NITE イオン	5ト7	H. 13 / 10 ~ H. 14 / 8	TA-JCE15W	2JZ-GE	①	A					7Nタイ4WD	
4WD AS300 4A/T LITE イオン	5ト7	H. 13 / 10 ~ H. 14 / 8	TA-JCE15W	2JZ-GE	①	A					7Nタイ4WD	
FR AS300 ステアリングマチック付5A/T	5ト7	H. 13 / 10 ~ H. 14 / 8	TA-JCE10W	2JZ-GE	①	A					FR	
FR AS300 ステアリングマチック付5A/T LITE イオン	5ト7	H. 13 / 10 ~ H. 14 / 8	TA-JCE10W	2JZ-GE	①	A					FR	
FR AS200 4A/T	5ト7	H. 13 / 10 ~ H. 14 / 8	TA-GXE10W	1G-FE	①	A					FR	
FR AS200 4A/T ZITE イオン	5ト7	H. 13 / 10 ~ H. 14 / 8	TA-GXE10W	1G-FE	①	A					FR	
FR AS200 4A/T LITE イオン	5ト7	H. 13 / 10 ~ H. 14 / 8	TA-GXE10W	1G-FE	①	A					FR	
FR AS200 6M/T	5ト7	H. 13 / 10 ~ H. 14 / 8	TA-GXE10W	1G-FE	①	A					FR	
FR AS200 6M/T ZITE イオン	5ト7	H. 13 / 10 ~ H. 14 / 8	TA-GXE10W	1G-FE	①	A					FR	
FR AS200 6M/T LITE イオン	5ト7	H. 13 / 10 ~ H. 14 / 8	TA-GXE10W	1G-FE	①	A					FR	