

車種名	年式	型式	管理No.
WILL VS	H.13/ 4 ~ H.16/ 5	TA-ZZE127	ト-130

04/09 作成

ハイブリッドナビゲーション適合早見一覧

ADDZEST

車両型式	年式	エンジン型式	接続ユニット	難易度	備考
UA-NZE127	H.14/12 ~ H.16/ 5	1NZ-FE	エンジンコントロールユニット	難・●・易	
TA-NZE127	H.14/ 1 ~ H.14/12	1NZ-FE	エンジンコントロールユニット	難・●・易	
TA-ZZE127,129	H.13/ 4 ~ H.16/ 5	1ZZ-FE	エンジンコントロールユニット	難・●・易	
TA-ZZE128	H.13/ 4 ~ H.16/ 5	2ZZ-GE	エンジンコントロールユニット	難・●・易	

※詳しくは、本資料の最終ページの車両グレード別ハイブリッドナビゲーション適合一覧をご参照ください。

車速信号取出しユニット位置

ADDZEST

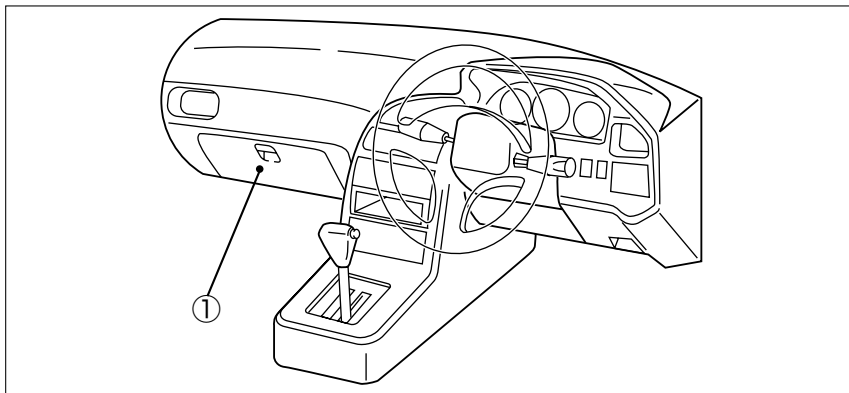

① エンジンコントロールユニット

① エンジンコントロールユニット

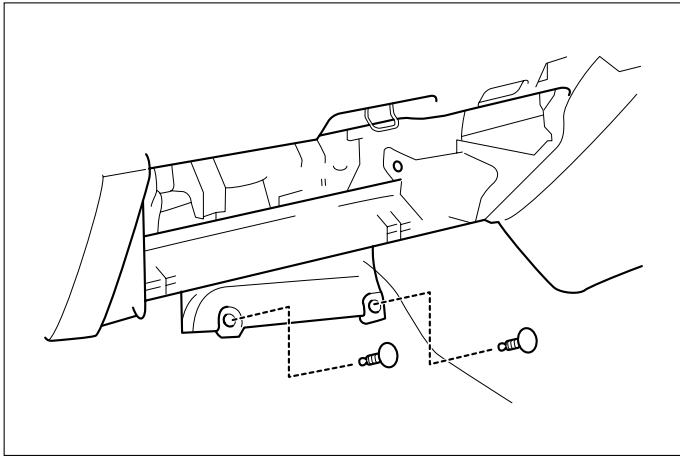

(1) インstrumentパネルブラケットを取外します。

◆車速信号用コネクタ接続位置と線材色

◇ 1ZZ-FE

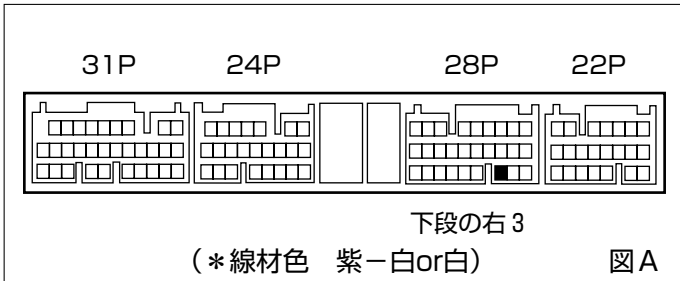

◇ 2ZZ-GE

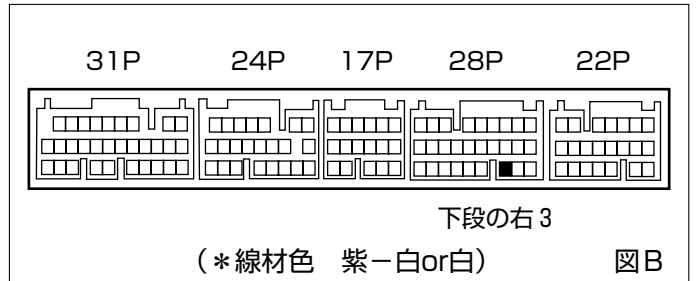

◇ 1NZ-FE (H.14/ 1~H.14/12)

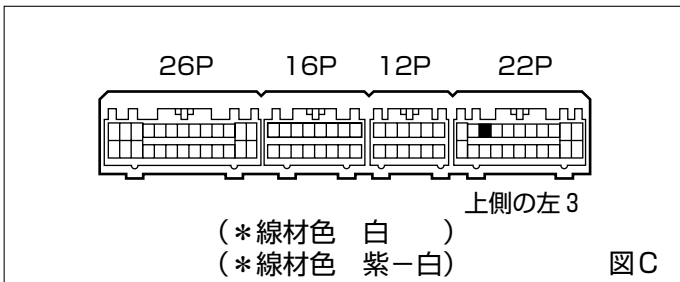

◇ 1NZ-FE (H.14/12~H.16/ 5)

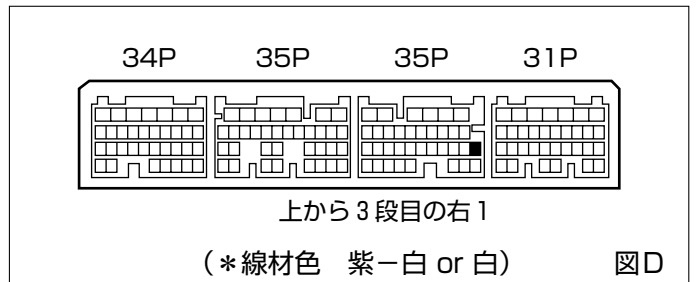

●線材色はあくまで目安にして下さい。

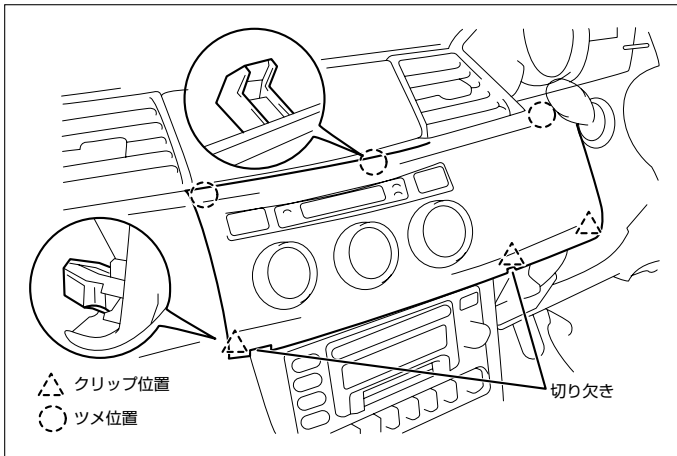

(1) センタークラスターモジュールコントロールA'ssyを取外します。

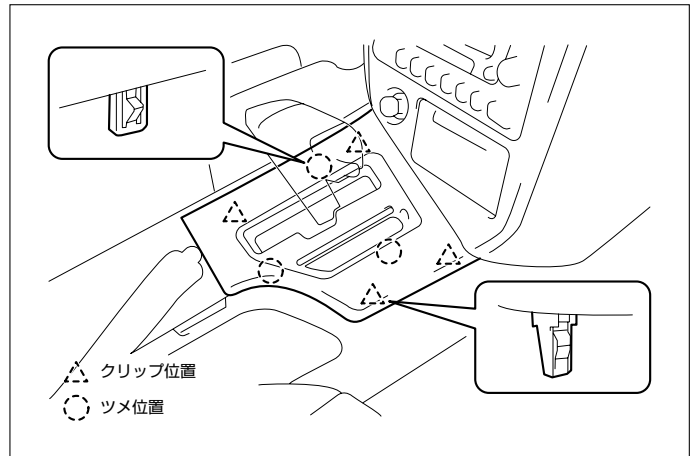

(2) コントロールパネルアッパーを取外します。

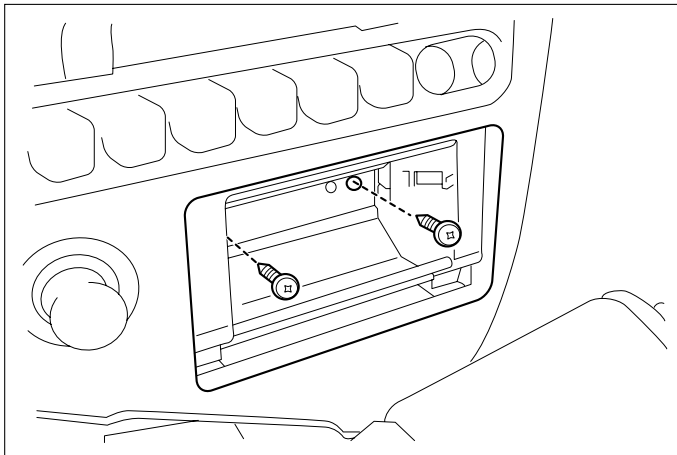

(3) フロント灰皿及びリセブタクリテナーを取外します。

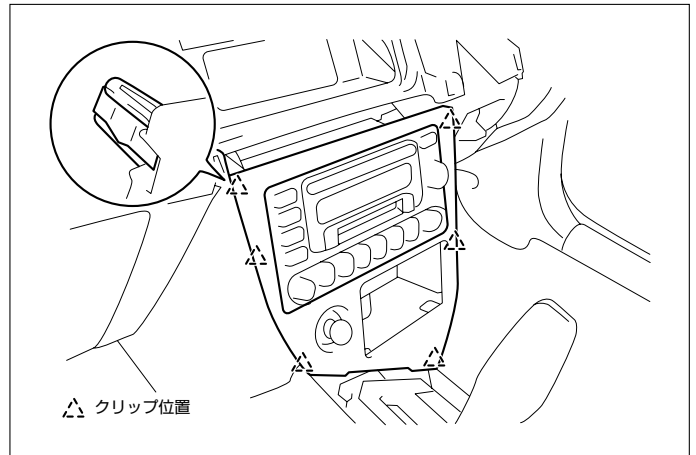

(4) インstrumentクラスターパネルを取外します。

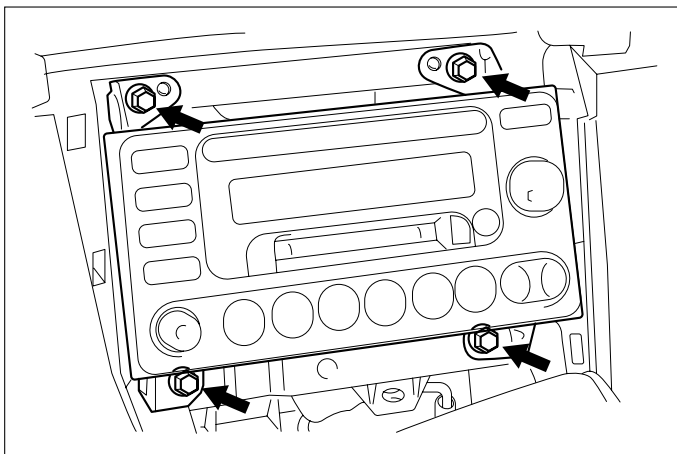

(5) オーディオA'ssyを取外します。

◆オーディオカブラ

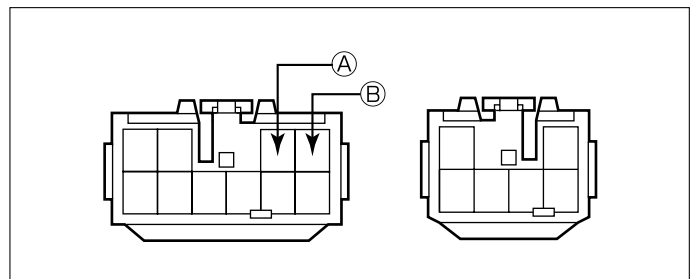

①: ACC電源⊕ (*線材色 空色or灰)

②: バックアップ電源⊕ (*線材色 青-黄)

◆リアコンビネーションランプ

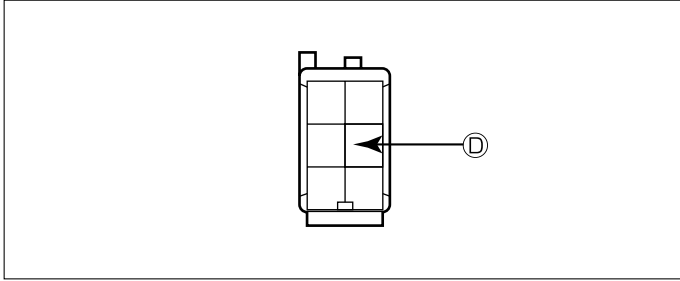

ⓓ：バックランプ電源⊕（*線材色 赤-黒）

車両グレード別ハイブリッドナビゲーション適合一覧

メーカー	車名	年式	車種型式	エンジン型式	車速信号1		車速信号2		車速信号3		駆動方式	備考
					エンジンコントロール		位置	形状	位置	形状		
TOYOTA	Will VS(ZZE127)											
グレード	車両タイプ				位置	形状	位置	形状	位置	形状		
2WD 1.8 1ZZ-FE	5トア	H. 14 / 12 ~ H. 16 / 5	TA-ZZE127	1ZZ-FE	①	A					FF	
2WD 1.8 2ZZ-GE	5トア	H. 14 / 12 ~ H. 16 / 5	TA-ZZE128	2ZZ-GE	①	B					FF	
2WD 1.5 1NZ-FE	5トア	H. 14 / 12 ~ H. 16 / 5	UA-NZE127	1NZ-FE	①	D					FF	
4WD 1.8 1ZZ-FE	5トア	H. 14 / 12 ~ H. 16 / 5	TA-ZZE129	1ZZ-FE	①	A					4WD	
2WD 1.8 1ZZ-FE	5トア	H. 13 / 4 ~ H. 14 / 12	TA-ZZE127	1ZZ-FE	①	A					FF	
2WD 1.8 2ZZ-GE	5トア	H. 13 / 4 ~ H. 14 / 12	TA-ZZE128	2ZZ-GE	①	B					FF	
2WD 1.5 1NZ-FE	5トア	H. 14 / 1 ~ H. 14 / 12	TA-NZE127	1NZ-FE	①	C					FF	
4WD 1.8 1ZZ-FE	5トア	H. 13 / 4 ~ H. 14 / 12	TA-ZZE129	1ZZ-FE	①	A					4WD	