

車種名	年式	型式	管理No.
カローラランクス/アレックス	H.13/ 1 ~ H.18/10	TA-NZE121	ト-129

06/11 作成

ナビゲーション適合早見一覧

車両型式	年式	エンジン型式	接続ユニット	難易度	備考
CBA-NZE121,124	H.16/ 3 ~ H.18/10	1NZ-FE	エンジンコントロールユニット	難・●・易	
CBA-ZZE122,124	H.16/ 3 ~ H.18/10	1ZZ-FE	エンジンコントロールユニット	難・●・易	
UA-NZE121,124	H.14/ 9 ~ H.16/ 3	1NZ-FE	エンジンコントロールユニット	難・●・易	
UA-ZZE122,124	H.14/ 9 ~ H.16/ 3	1ZZ-FE	エンジンコントロールユニット	難・●・易	
TA-NZE121,124	H.13/ 1 ~ H.14/ 9	1NZ-FE	エンジンコントロールユニット	難・●・易	
TA-ZZE123	H.13/ 1 ~ H.18/10	2ZZ-GE	エンジンコントロールユニット	難・●・易	

※詳しくは、本資料の最終ページの車両グレード別ハイブリッドナビゲーション適合一覧をご参照ください。

車速信号取り出しユニット位置

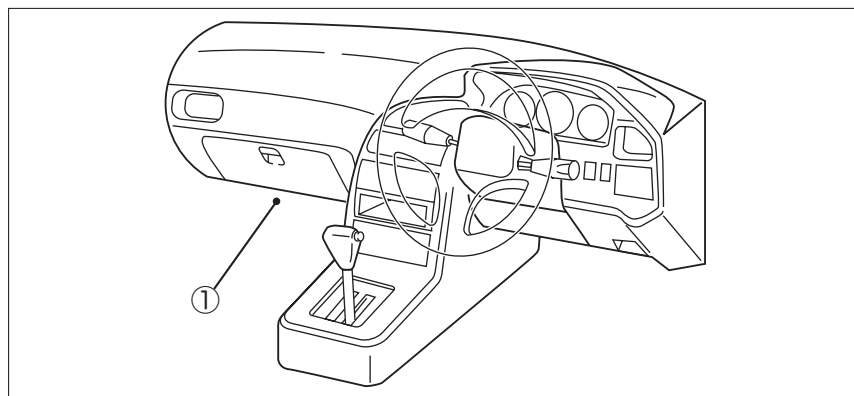

① エンジンコントロールユニット

車速信号接続要領

① エンジンコントロールユニット

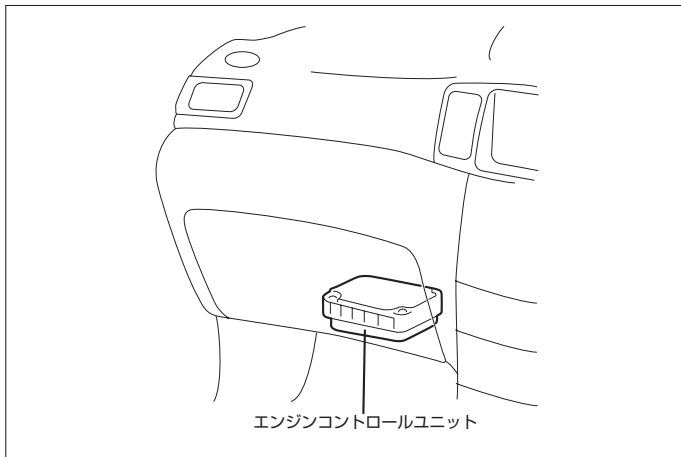

(1) エンジンコントロールカバーの2ヶ所のクリップを取外し、カバーのフタを開けます。

◆車速信号用コネクター接続位置と線材色

◇ 1NZ-FE (H.13/ 1 ~ H.14/ 9)

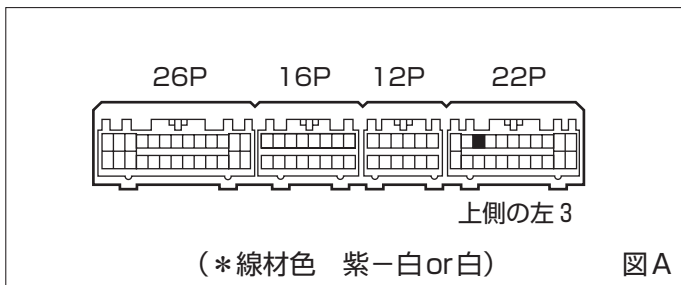

◇ 2ZZ-GE

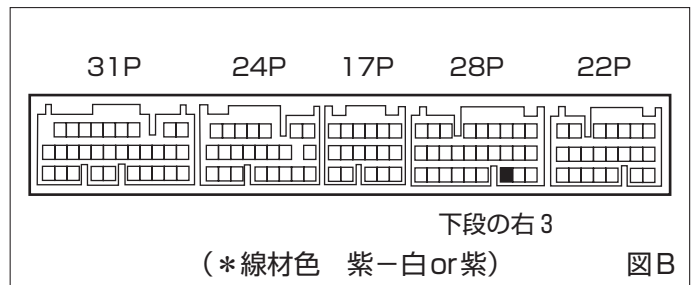

◇ 1NZ-FE・4WD車 (H.16/ 4 ~ H.18/10)

◇ 1NZ-FE (H.14/ 9 ~ H.16/ 4)

◇ 1ZZ-FE (H.14/ 9 ~ H.18/10)

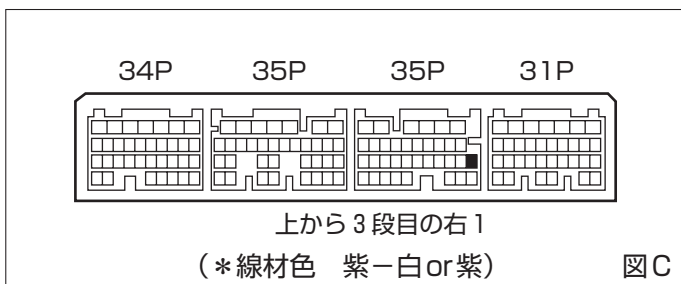

◇ 1NZ-FE FF車 (H.16/ 4 ~ H.18/10)

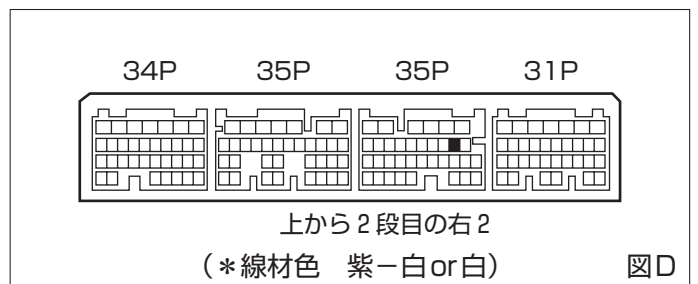

●線材色はあくまで目安にして下さい。

オーディオの取外し要領

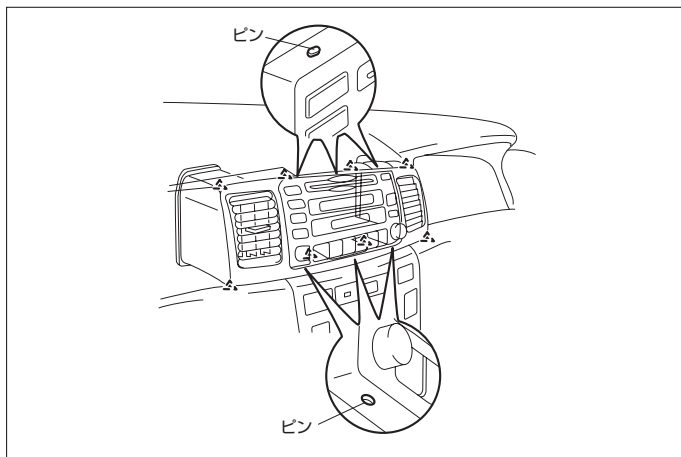

- (1) ピンのかん合6ヶ所を外し、インストルメントクラスターパネルを取外します。

◆オーディオカプラ

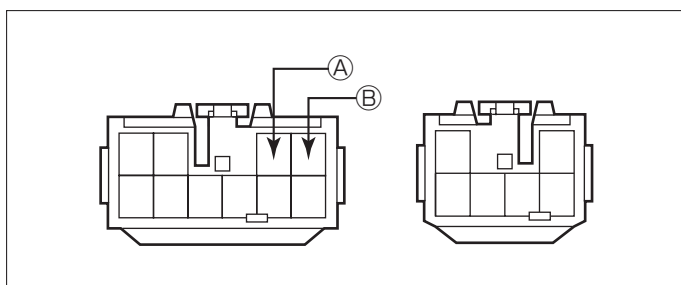

- Ⓐ：ACC電源⊕（*線材色 空色or灰）
 Ⓑ：バックアップ電源⊕（*線材色 青-黄）

バック信号接続要領

◆リアコンビネーションランプ

- Ⓒ：バックランプ電源⊕（*線材色 赤-黒）

車両グレード別ナビゲーション適合一覧

●カローラランクス

メーカー TOYOTA	車名 グレード	年式	車種型式	エンジン型式	車速信号1		車速信号2		車速信号3		駆動方式	備考
					エンジンコントロール		位置	形状	位置	形状		
					位置	形状						
	1.8 Z AEROTOURER	H.16 / 4～H.18 / 10	TA-ZZE123	2ZZ-GE	①	B					FF	
	2WD 1.8 S	H.16 / 4～H.18 / 10	CBA-ZZE122	1ZZ-FE	①	C					FF	
	4WD 1.8 S	H.16 / 4～H.18 / 10	CBA-ZZE124	1ZZ-FE	①	C					FF	
	2WD 1.5 X	H.16 / 4～H.18 / 10	CBA-NZE121	1NZ-FE	①	D					FF	
	2WD 1.5 X AEROTOURER	H.16 / 4～H.18 / 10	CBA-NZE121	1NZ-FE	①	D					FF	
	2WD 1.5 X G EDITION	H.16 / 4～H.18 / 10	CBA-NZE121	1NZ-FE	①	D					FF	
	4WD 1.5 X	H.16 / 4～H.18 / 10	CBA-NZE124	1NZ-FE	①	C					4WD	
	4WD 1.5 X AEROTOURER	H.16 / 4～H.18 / 10	CBA-NZE124	1NZ-FE	①	C					4WD	
	4WD 1.5 X G EDITION	H.16 / 4～H.18 / 10	CBA-NZE124	1NZ-FE	①	C					4WD	
	1.8 Z AEROTOURER	H.14 / 9～H.16 / 4	TA-ZZE123	2ZZ-GE	①	B					FF	
	2WD 1.8 S	H.16 / 3～H.16 / 4	CBA-ZZE122	1ZZ-FE	①	C					FF	
	4WD 1.8 S	H.16 / 3～H.16 / 4	CBA-ZZE124	1ZZ-FE	①	C					FF	
	2WD 1.5 X	H.16 / 3～H.16 / 4	CBA-NZE121	1NZ-FE	①	C					FF	
	2WD 1.5 X AEROTOURER	H.16 / 3～H.16 / 4	CBA-NZE121	1NZ-FE	①	C					FF	
	2WD 1.5 X G EDITION	H.16 / 3～H.16 / 4	CBA-NZE121	1NZ-FE	①	C					FF	
	4WD 1.5 X	H.16 / 3～H.16 / 4	CBA-NZE124	1NZ-FE	①	C					4WD	
	4WD 1.5 X AEROTOURER	H.16 / 3～H.16 / 4	CBA-NZE124	1NZ-FE	①	C					4WD	
	4WD 1.5 X G EDITION	H.16 / 3～H.16 / 4	CBA-NZE124	1NZ-FE	①	C					4WD	
	2WD 1.8 S	H.14 / 9～H.16 / 3	UA-ZZE122	1ZZ-FE	①	C					FF	
	4WD 1.8 S	H.14 / 9～H.16 / 3	UA-ZZE124	1ZZ-FE	①	C					FF	
	2WD 1.5 X	H.14 / 9～H.16 / 3	UA-NZE121	1NZ-FE	①	C					FF	
	2WD 1.5 X AEROTOURER	H.14 / 9～H.16 / 3	UA-NZE121	1NZ-FE	①	C					FF	
	2WD 1.5 X G EDITION	H.14 / 9～H.16 / 3	UA-NZE121	1NZ-FE	①	C					FF	
	4WD 1.5 X	H.14 / 9～H.16 / 3	UA-NZE124	1NZ-FE	①	C					4WD	
	4WD 1.5 X AEROTOURER	H.14 / 9～H.16 / 3	UA-NZE124	1NZ-FE	①	C					4WD	
	4WD 1.5 X G EDITION	H.14 / 9～H.16 / 3	UA-NZE124	1NZ-FE	①	C					4WD	
	1.8 Z	H.13 / 1～H.14 / 9	TA-ZZE123	2ZZ-GE	①	B					FF	
	1.8 Z AEROTOURER	H.13 / 1～H.14 / 9	TA-ZZE123	2ZZ-GE	①	B					FF	
	2WD 1.5 X	H.13 / 1～H.14 / 9	TA-NZE121	1NZ-FE	①	A					FF	
	2WD 1.5 X AEROTOURER	H.13 / 1～H.14 / 9	TA-NZE121	1NZ-FE	①	A					FF	
	2WD 1.5 X G EDITION	H.13 / 1～H.14 / 9	TA-NZE121	1NZ-FE	①	A					FF	
	4WD 1.5 X	H.13 / 1～H.14 / 9	TA-NZE124	1NZ-FE	①	A					4WD	
	4WD 1.5 X AEROTOURER	H.13 / 1～H.14 / 9	TA-NZE124	1NZ-FE	①	A					4WD	
	4WD 1.5 X G EDITION	H.13 / 1～H.14 / 9	TA-NZE124	1NZ-FE	①	A					4WD	

●アレックス

メーカー TOYOTA	車名 グレード	年式	車種型式	エンジン型式	車速信号1		車速信号2		車速信号3		駆動方式	備考
					エンジンコントロール		位置	形状	位置	形状		
					位置	形状						
	2WD RS180	H.16 / 4～H.18 / 10	TA-ZZE123	2ZZ-GE	①	B					FF	
	2WD XS180	H.16 / 4～H.18 / 10	CBA-ZZE122	1ZZ-FE	①	C					FF	
	4WD XS180	H.16 / 4～H.18 / 10	CBA-ZZE124	1ZZ-FE	①	C					FF	
	2WD XS150	H.16 / 4～H.18 / 10	CBA-NZE121	1NZ-FE	①	D					FF	
	2WD XS150 S EDITION	H.16 / 4～H.18 / 10	CBA-NZE121	1NZ-FE	①	D					FF	
	2WD XS150 G EDITION	H.16 / 4～H.18 / 10	CBA-NZE121	1NZ-FE	①	D					FF	
	4WD XS150	H.16 / 4～H.18 / 10	CBA-NZE124	1NZ-FE	①	C					4WD	
	4WD XS150 S EDITION	H.16 / 4～H.18 / 10	CBA-NZE124	1NZ-FE	①	C					4WD	
	4WD XS150 G EDITION	H.16 / 4～H.18 / 10	CBA-NZE124	1NZ-FE	①	C					4WD	
	2WD RS180	H.14 / 9～H.16 / 4	TA-ZZE123	2ZZ-GE	①	B					FF	
	2WD XS180	H.14 / 9～H.16 / 4	CBA-ZZE122	1ZZ-FE	①	C					FF	
	4WD XS180	H.14 / 9～H.16 / 4	CBA-ZZE124	1ZZ-FE	①	C					FF	
	2WD XS150	H.14 / 9～H.16 / 4	CBA-NZE121	1NZ-FE	①	C					FF	
	2WD XS150 S EDITION	H.14 / 9～H.16 / 4	CBA-NZE121	1NZ-FE	①	C					FF	
	2WD XS150 G EDITION	H.14 / 9～H.16 / 4	CBA-NZE121	1NZ-FE	①	C					FF	
	4WD XS150	H.14 / 9～H.16 / 4	CBA-NZE124	1NZ-FE	①	C					4WD	
	4WD XS150 S EDITION	H.14 / 9～H.16 / 4	CBA-NZE124	1NZ-FE	①	C					4WD	
	4WD XS150 G EDITION	H.14 / 9～H.16 / 4	CBA-NZE124	1NZ-FE	①	C					4WD	
	2WD XS180	H.14 / 9～H.16 / 3	UA-ZZE122	1ZZ-FE	①	C					FF	
	4WD XS180	H.14 / 9～H.16 / 3	UA-ZZE124	1ZZ-FE	①	C					FF	
	2WD XS150	H.14 / 9～H.16 / 3	UA-NZE121	1NZ-FE	①	C					FF	
	2WD XS150 S EDITION	H.14 / 9～H.16 / 3	UA-NZE121	1NZ-FE	①	C					FF	
	2WD XS150 G EDITION	H.14 / 9～H.16 / 3	UA-NZE121	1NZ-FE	①	C					FF	
	4WD XS150	H.14 / 9～H.16 / 3	UA-NZE124	1NZ-FE	①	C					4WD	
	4WD XS150 S EDITION	H.14 / 9～H.16 / 3	UA-NZE124	1NZ-FE	①	C					4WD	
	4WD XS150 G EDITION	H.14 / 9～H.16 / 3	UA-NZE124	1NZ-FE	①	C					4WD	
	RS180	H.13 / 1～H.14 / 9	TA-ZZE123	2ZZ-GE	①	B					FF	
	RS180 S EDITION	H.13 / 1～H.14 / 9	TA-ZZE123	2ZZ-GE	①	B					FF	
	2WD XS150	H.13 / 1～H.14 / 9	TA-NZE121	1NZ-FE	①	A					FF	
	2WD XS150 S EDITION	H.13 / 1～H.14 / 9	TA-NZE121	1NZ-FE	①	A					FF	
	2WD XS150 G EDITION	H.13 / 1～H.14 / 9	TA-NZE121	1NZ-FE	①	A					FF	
	4WD XS150	H.13 / 1～H.14 / 9	TA-NZE124	1NZ-FE	①	A					4WD	
	4WD XS150 S EDITION	H.13 / 1～H.14 / 9	TA-NZE124	1NZ-FE	①	A					4WD	
	4WD XS150 G EDITION	H.13 / 1～H.14 / 9	TA-NZE124	1NZ-FE	①	A					4WD	