

車種名	年式	型式	管理No.
オーパ	H.12/ 5 ~ H.17/ 4	TA-ACT10	ト-122

06/07 作成

ハイブリッドナビゲーション適合早見一覧

車両型式	年式	エンジン型式	接続ユニット	難易度	備考
CBA-ZCT10,15	H.16/ 3 ~ H.17/ 4	1ZZ-FE	エンジンコントロールユニット	難・●・易	
UA-ZCT10,15	H.14/ 6 ~ H.16/ 3	1ZZ-FE	エンジンコントロールユニット	難・●・易	
TA-ACT10	H.12/ 8 ~ H.17/ 4	1AZ-FSE	エンジンコントロールユニット	難・●・易	
TA-ZCT10,15	H.12/ 5 ~ H.14/ 6	1ZZ-FE	エンジンコントロールユニット	難・●・易	

※詳しくは、本資料の最終ページの車両グレード別ハイブリッドナビゲーション適合一覧をご参照ください。

(ジャイロ感度調整について)

年式・ミッション		2DIN							
		HDD NAVI	適合	HDD NAVI	適合	HDD NAVI	適合	B.B NAVI	適合
インコンソール コラムAT	上段	MAX960HD MAX860HD MAX760HD MAX560HD (ジャイロ4)	○	MAX950HD MAX850HD MAX750HD MAX55HD (ジャイロ4)	○	MAX940HD MAX740HD MAX540HD (ジャイロ6)	○	MAX060HD MAX050HD MAX040HD	
	下段								

車速信号取出しユニット位置

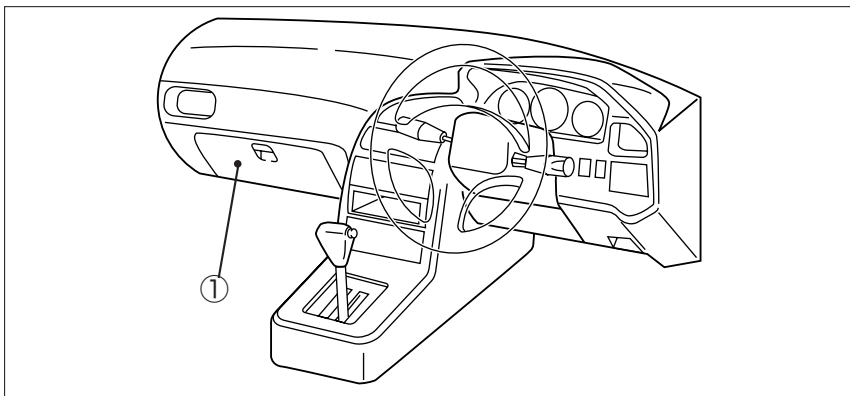

① エンジンコントロールユニット

① エンジンコントロールユニット

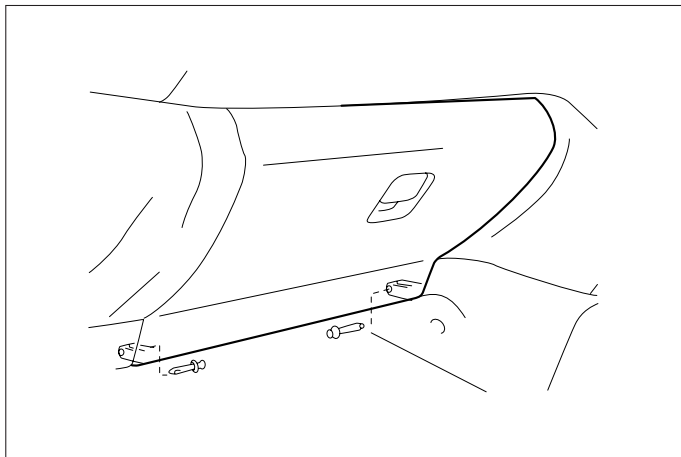

(1) グローブBOXを取外します。

◆車速信号用コネクター接続位置と線材色

◇ 1ZZ-FE (H.12/ 5 ~ H.14/ 6)

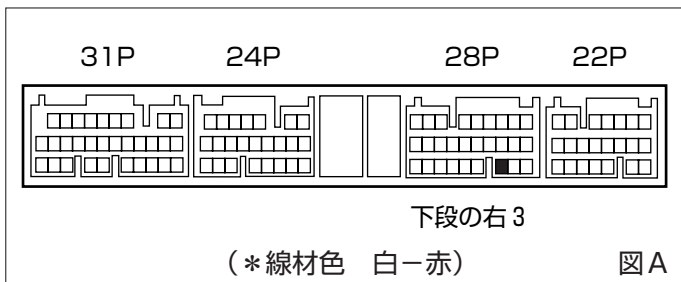

◇ 1AZ-FSE

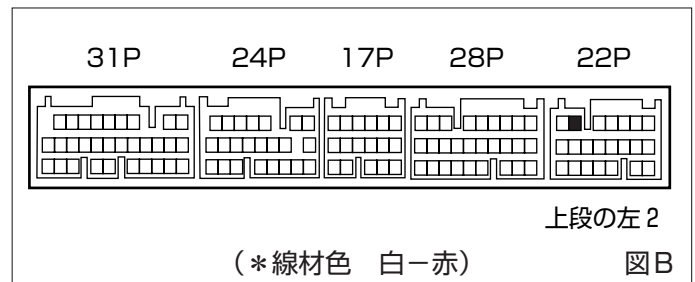

◇ 1ZZ-FE (H.14/ 6 ~ H.17/ 4)

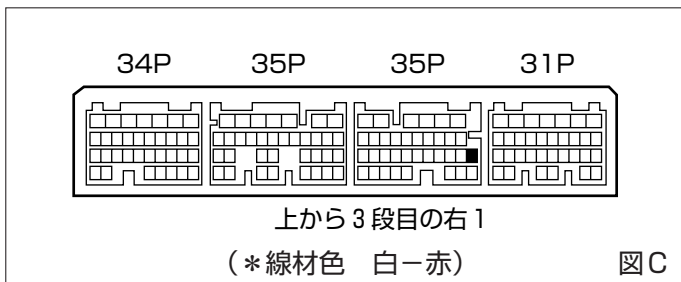

●線材色はあくまで目安にして下さい。

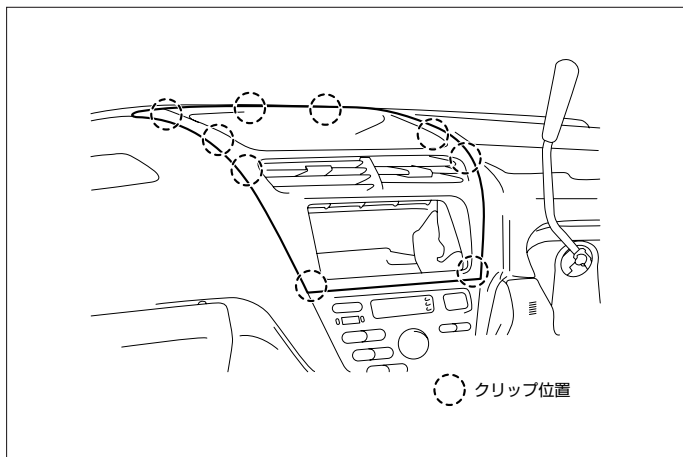

(1) インstrumentクラスタを取外します。

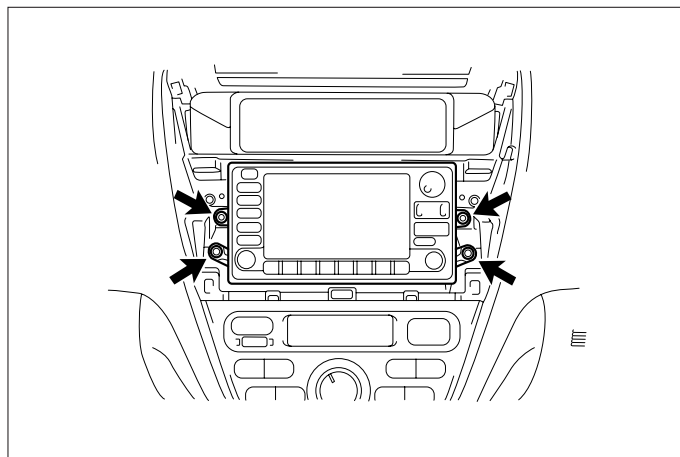

(2) オーディオ A' ssy を取外します。

◆オーディオカプラ

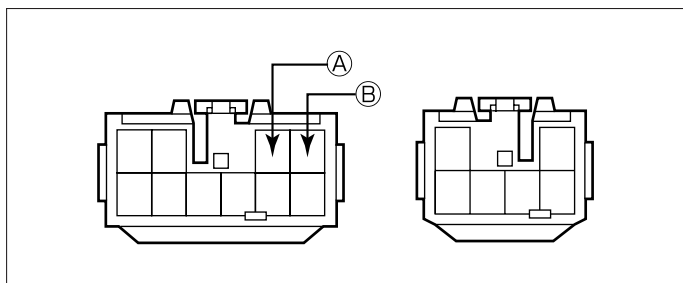

Ⓐ : ACC電源⊕ (*線材色 青-黄)

Ⓑ : バックアップ電源⊕ (*線材色 灰)

バック信号接続要領

◆リアコンビネーションランプ

Ⓓ : バックランプ電源⊕ (*線材色 赤-黒)

メーカー	車名	年式	車種型式	エンジン型式	車速信号1		車速信号2		車速信号3		駆動方式	備考		
					エンジンコントロール		位置	形状	位置	形状			位置	形状
					位置	形状								
TOYOTA	オパ(ACT10)													
グレード	車両タイプ													
2WD 2.0 D-4 I	5ドアコン	H. 14 / 6 ~ H. 17 / 4	TA-ACT10	1AZ-FSE	①	B					FF			
2WD 2.0 D-4 I S package	5ドアコン	H. 14 / 6 ~ H. 17 / 4	TA-ACT10	1AZ-FSE	①	B					FF			
2WD 1.8 I	5ドアコン	H. 16 / 3 ~ H. 17 / 4	CBA-ZCT10	1ZZ-FE	①	C					FF			
2WD 1.8 I S package	5ドアコン	H. 16 / 3 ~ H. 17 / 4	CBA-ZCT10	1ZZ-FE	①	C					FF			
2WD 1.8 a	5ドアコン	H. 16 / 3 ~ H. 17 / 4	CBA-ZCT10	1ZZ-FE	①	C					FF			
2WD 1.8 a S package	5ドアコン	H. 16 / 3 ~ H. 17 / 4	CBA-ZCT10	1ZZ-FE	①	C					FF			
4WD 1.8 I	5ドアコン	H. 16 / 3 ~ H. 17 / 4	CBA-ZCT15	1ZZ-FE	①	C					4WD			
4WD 1.8 I S package	5ドアコン	H. 16 / 3 ~ H. 17 / 4	CBA-ZCT15	1ZZ-FE	①	C					4WD			
4WD 1.8 a	5ドアコン	H. 16 / 3 ~ H. 17 / 4	CBA-ZCT15	1ZZ-FE	①	C					4WD			
4WD 1.8 a S package	5ドアコン	H. 16 / 3 ~ H. 17 / 4	CBA-ZCT15	1ZZ-FE	①	C					4WD			
2WD 1.8 I	5ドアコン	H. 14 / 6 ~ H. 16 / 3	UA-ZCT10	1ZZ-FE	①	C					FF			
2WD 1.8 I S package	5ドアコン	H. 14 / 6 ~ H. 16 / 3	UA-ZCT10	1ZZ-FE	①	C					FF			
2WD 1.8 a	5ドアコン	H. 14 / 6 ~ H. 16 / 3	UA-ZCT10	1ZZ-FE	①	C					FF			
2WD 1.8 a S package	5ドアコン	H. 14 / 6 ~ H. 16 / 3	UA-ZCT10	1ZZ-FE	①	C					FF			
4WD 1.8 I	5ドアコン	H. 14 / 6 ~ H. 16 / 3	UA-ZCT15	1ZZ-FE	①	C					4WD			
4WD 1.8 I S package	5ドアコン	H. 14 / 6 ~ H. 16 / 3	UA-ZCT15	1ZZ-FE	①	C					4WD			
4WD 1.8 a	5ドアコン	H. 14 / 6 ~ H. 16 / 3	UA-ZCT15	1ZZ-FE	①	C					4WD			
4WD 1.8 a S package	5ドアコン	H. 14 / 6 ~ H. 16 / 3	UA-ZCT15	1ZZ-FE	①	C					4WD			
2WD 2.0 D-4 I	5ドアコン	H. 13 / 8 ~ H. 14 / 6	TA-ACT10	1AZ-FSE	①	B					FF			
2WD 2.0 D-4 I Sパッケージ	5ドアコン	H. 13 / 8 ~ H. 14 / 6	TA-ACT10	1AZ-FSE	①	B					FF			
2WD 2.0 D-4 a	5ドアコン	H. 13 / 8 ~ H. 14 / 6	TA-ACT10	1AZ-FSE	①	B					FF			
2WD 2.0 D-4 a Lパッケージ	5ドアコン	H. 13 / 8 ~ H. 14 / 6	TA-ACT10	1AZ-FSE	①	B					FF			
2WD 1.8 I	5ドアコン	H. 13 / 8 ~ H. 14 / 6	TA-ZCT10	1ZZ-FE	①	A					FF			
2WD 1.8 I Sパッケージ	5ドアコン	H. 13 / 8 ~ H. 14 / 6	TA-ZCT10	1ZZ-FE	①	A					FF			
2WD 1.8 a	5ドアコン	H. 13 / 8 ~ H. 14 / 6	TA-ZCT10	1ZZ-FE	①	A					FF			
2WD 1.8 a Lパッケージ	5ドアコン	H. 13 / 8 ~ H. 14 / 6	TA-ZCT10	1ZZ-FE	①	A					FF			
4WD 1.8 I	5ドアコン	H. 13 / 8 ~ H. 14 / 6	TA-ZCT15	1ZZ-FE	①	A					4WD			
4WD 1.8 I Sパッケージ	5ドアコン	H. 13 / 8 ~ H. 14 / 6	TA-ZCT15	1ZZ-FE	①	A					4WD			
4WD 1.8 a	5ドアコン	H. 13 / 8 ~ H. 14 / 6	TA-ZCT15	1ZZ-FE	①	A					4WD			
4WD 1.8 a Lパッケージ	5ドアコン	H. 13 / 8 ~ H. 14 / 6	TA-ZCT15	1ZZ-FE	①	A					4WD			
2WD 2.0 D-4 I	5ドアコン	H. 12 / 8 ~ H. 13 / 8	TA-ACT10	1AZ-FSE	①	B					FF			
2WD 2.0 D-4 I Sパッケージ	5ドアコン	H. 12 / 8 ~ H. 13 / 8	TA-ACT10	1AZ-FSE	①	B					FF			
2WD 2.0 D-4 a	5ドアコン	H. 12 / 8 ~ H. 13 / 8	TA-ACT10	1AZ-FSE	①	B					FF			
2WD 2.0 D-4 a Lパッケージ	5ドアコン	H. 12 / 8 ~ H. 13 / 8	TA-ACT10	1AZ-FSE	①	B					FF			
2WD 1.8 I	5ドアコン	H. 12 / 5 ~ H. 13 / 8	TA-ZCT10	1ZZ-FE	①	A					FF			
2WD 1.8 a	5ドアコン	H. 12 / 5 ~ H. 13 / 8	TA-ZCT10	1ZZ-FE	①	A					FF			
2WD 1.8 a Lパッケージ	5ドアコン	H. 12 / 5 ~ H. 13 / 8	TA-ZCT10	1ZZ-FE	①	A					FF			
4WD 1.8 I	5ドアコン	H. 12 / 5 ~ H. 13 / 8	TA-ZCT15	1ZZ-FE	①	A					4WD			
4WD 1.8 a	5ドアコン	H. 12 / 5 ~ H. 13 / 8	TA-ZCT15	1ZZ-FE	①	A					4WD			
4WD 1.8 a Lパッケージ	5ドアコン	H. 12 / 5 ~ H. 13 / 8	TA-ZCT15	1ZZ-FE	①	A					4WD			