

車種名	年式	型式	管理No.
b B	H.12/ 2 ~ H.17/12	GH-NCP30	ト-120

06/04 作成

## ハイブリッドナビゲーション適合早見一覧

ADDZEST

車両型式	年式	エンジン型式	接続ユニット	難易度	備考
VBA-NCP31	H.16/ 3 ~ H.17/12	1NZ-FE	エンジンコントロールユニット	難・・▶易	
CBA-NCP35	H.16/ 3 ~ H.17/12	1NZ-FE	エンジンコントロールユニット	難・・▶易	
CBA-NCP30	H.16/ 3 ~ H.17/12	2NZ-FE	エンジンコントロールユニット	難・・▶易	
UA-NCP31	H.14/ 8 ~ H.16/ 3	1NZ-FE	エンジンコントロールユニット	難・・▶易	
UA-NCP35	H.14/ 8 ~ H.16/ 3	1NZ-FE	エンジンコントロールユニット	難・・▶易	
UA-NCP30	H.14/ 8 ~ H.16/ 3	2NZ-FE	エンジンコントロールユニット	難・・▶易	
UA-NCP34	H.14/ 8 ~ H.15/ 4	1NZ-FE	エンジンコントロールユニット	難・・▶易	
TA-NCP30	H.13/ 6 ~ H.14/ 8	1NZ-FE	エンジンコントロールユニット	難・・▶易	
GH-NCP30	H.12/ 2 ~ H.14/ 8	2NZ-FE	エンジンコントロールユニット	難・・▶易	
GH-NCP31,35	H.12/ 2 ~ H.14/ 8	1NZ-FE	エンジンコントロールユニット	難・・▶易	

※詳しくは、本資料の最終ページの車両グレード別ハイブリッドナビゲーション適合一覧をご参照ください。

## 車速信号取出しユニット位置

ADDZEST

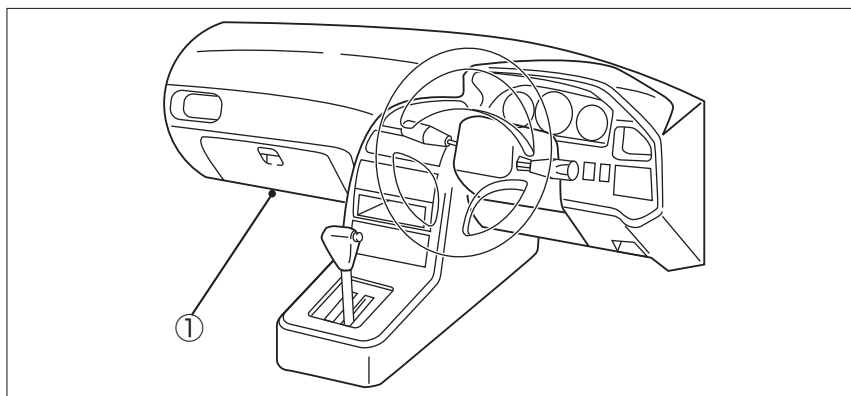

① エンジンコントロールユニット

① エンジンコントロールユニット

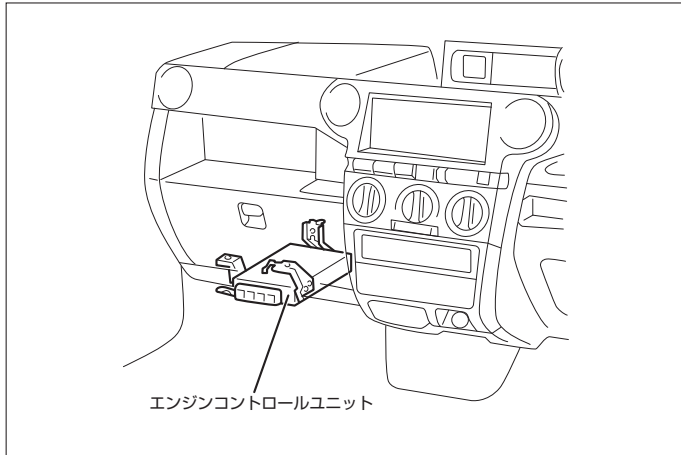

(1) エンジンコントロールカバーを取外します。

◆車速信号用コネクタ接続位置と線材色

◇ 1NZ-FE&2NZ-FE (H.12/ 2 ~ H.14/ 8)

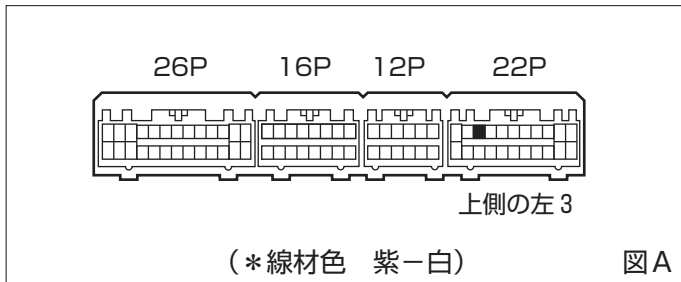

◇ 1NZ-FE&2NZ-FE (H.14/ 8 ~ H.17/12)

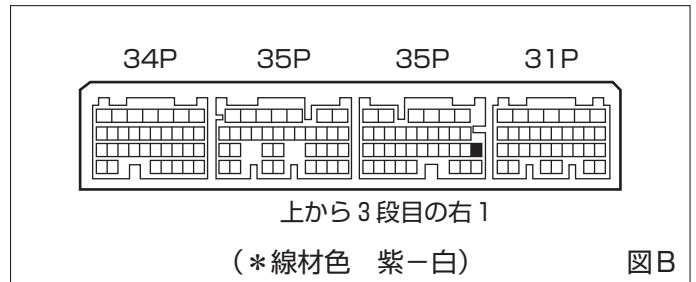

●線材色はあくまで目安にして下さい。

オーディオの取外し要領

(1) インストルメントセンターパネルを取外します。

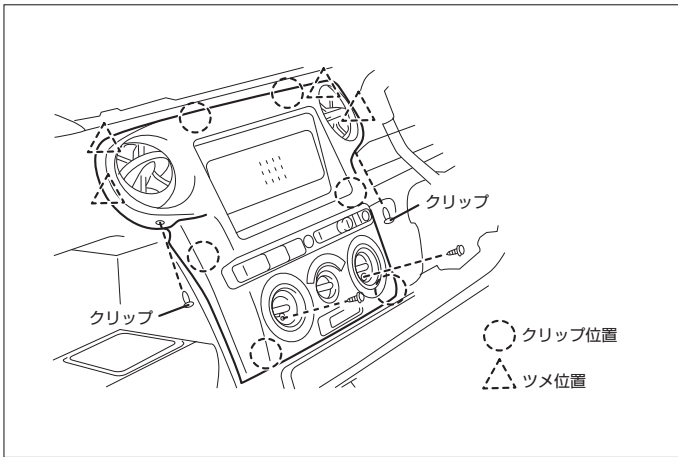

(2) オーディオA'ssyを取外します。

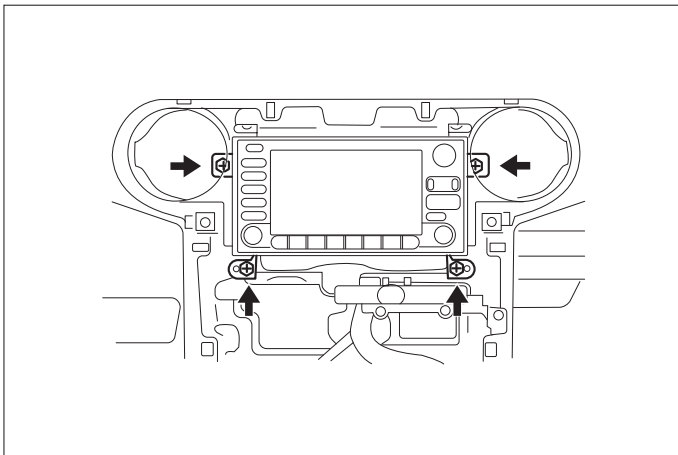

◆オーディオカプラ

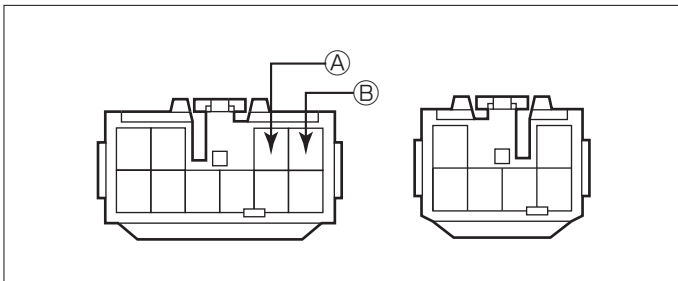

- Ⓐ：ACC電源⊕（\*線材色 灰）
- Ⓑ：バックアップ電源⊕（\*線材色 青-黄）

バック信号接続要領

◆リアコンビネーションランプ

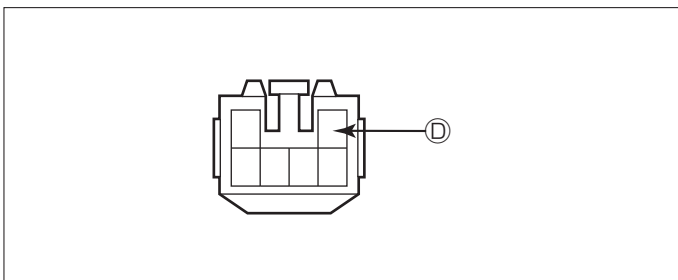

- Ⓓ：バックランプ電源⊕（\*線材色 赤-黒）

メーカー	車名	年式	車種型式	エンジン型式	車速信号1		車速信号2		車速信号3		駆動方式	備考		
					エンジンコントロール		位置	形状	位置	形状			位置	形状
					位置	形状								
TOYOTA	bB(NCP31)													
	グレード													
	5ドアミハバン	H.16 / 3 ~ H.17 / 12	CBA-NCP31	1NZ-FE	①	B					FF			
	5ドアミハバン	H.16 / 3 ~ H.17 / 12	CBA-NCP31	1NZ-FE	①	B					FF			
	5ドアミハバン	H.16 / 3 ~ H.17 / 12	CBA-NCP30	2NZ-FE	①	B					FF			
	5ドアミハバン	H.16 / 3 ~ H.17 / 12	CBA-NCP30	2NZ-FE	①	B					FF			
	5ドアミハバン	H.16 / 3 ~ H.17 / 12	CBA-NCP35	1NZ-FE	①	B					7リットル4WD			
	5ドアミハバン	H.16 / 3 ~ H.17 / 12	CBA-NCP35	1NZ-FE	①	B					7リットル4WD			
	5ドアミハバン	H.16 / 3 ~ H.17 / 12	CBA-NCP35	1NZ-FE	①	B					7リットル4WD			
	5ドアミハバン	H.16 / 3 ~ H.17 / 12	CBA-NCP35	1NZ-FE	①	B					7リットル4WD			
	5ドアミハバン	H.16 / 3 ~ H.17 / 12	CBA-NCP35	1NZ-FE	①	B					7リットル4WD			
	5ドアミハバン	H.15 / 4 ~ H.16 / 3	UA-NCP31	1NZ-FE	①	B					FF			
	5ドアミハバン	H.15 / 4 ~ H.16 / 3	UA-NCP31	1NZ-FE	①	B					FF			
	5ドアミハバン	H.15 / 4 ~ H.16 / 3	UA-NCP30	2NZ-FE	①	B					FF			
	5ドアミハバン	H.15 / 4 ~ H.16 / 3	UA-NCP30	2NZ-FE	①	B					FF			
	5ドアミハバン	H.15 / 4 ~ H.16 / 3	UA-NCP30	2NZ-FE	①	B					FF			
	5ドアミハバン	H.15 / 4 ~ H.16 / 3	UA-NCP35	1NZ-FE	①	B					7リットル4WD			
	5ドアミハバン	H.15 / 4 ~ H.16 / 3	UA-NCP35	1NZ-FE	①	B					7リットル4WD			
	5ドアミハバン	H.15 / 4 ~ H.16 / 3	UA-NCP35	1NZ-FE	①	B					7リットル4WD			
	5ドアミハバン	H.15 / 4 ~ H.16 / 3	UA-NCP35	1NZ-FE	①	B					7リットル4WD			
	5ドアミハバン	H.15 / 4 ~ H.16 / 3	UA-NCP35	1NZ-FE	①	B					7リットル4WD			
	4ドアミハバン	H.14 / 8 ~ H.15 / 4	UA-NCP34	1NZ-FE	①	B					FF			
	5ドアミハバン	H.14 / 8 ~ H.15 / 4	UA-NCP31	1NZ-FE	①	B					FF			
	5ドアミハバン	H.14 / 8 ~ H.15 / 4	UA-NCP31	1NZ-FE	①	B					FF			
	5ドアミハバン	H.14 / 8 ~ H.15 / 4	UA-NCP30	2NZ-FE	①	B					FF			
	5ドアミハバン	H.14 / 8 ~ H.15 / 4	UA-NCP30	2NZ-FE	①	B					FF			
	5ドアミハバン	H.14 / 8 ~ H.15 / 4	UA-NCP35	1NZ-FE	①	B					7リットル4WD			
	5ドアミハバン	H.14 / 8 ~ H.15 / 4	UA-NCP35	1NZ-FE	①	B					7リットル4WD			
	5ドアミハバン	H.14 / 8 ~ H.15 / 4	UA-NCP35	1NZ-FE	①	B					7リットル4WD			
	5ドアミハバン	H.14 / 8 ~ H.15 / 4	UA-NCP35	1NZ-FE	①	B					7リットル4WD			
	4ドアミハバン	H.13 / 6 ~ H.14 / 8	TA-NCP30	1NZ-FE	①	A					FF			
	5ドアミハバン	H.12 / 2 ~ H.14 / 8	GH-NCP31	1NZ-FE	①	A					FF			
	5ドアミハバン	H.12 / 2 ~ H.14 / 8	GH-NCP31	1NZ-FE	①	A					FF			
	5ドアミハバン	H.12 / 2 ~ H.14 / 8	GH-NCP30	2NZ-FE	①	A					FF			
	5ドアミハバン	H.12 / 2 ~ H.14 / 8	GH-NCP30	2NZ-FE	①	A					FF			
	5ドアミハバン	H.12 / 2 ~ H.14 / 8	GH-NCP35	1NZ-FE	①	A					7リットル4WD			
	5ドアミハバン	H.12 / 2 ~ H.14 / 8	GH-NCP35	1NZ-FE	①	A					7リットル4WD			
	5ドアミハバン	H.12 / 2 ~ H.14 / 8	GH-NCP35	1NZ-FE	①	A					7リットル4WD			
	5ドアミハバン	H.12 / 2 ~ H.14 / 8	GH-NCP35	1NZ-FE	①	A					7リットル4WD			