

車種名	年式	型式	管理No.
MR-S	H.11/10～現在	GH-ZZW30	ト-116

06/05 作成

ナビゲーション適合早見一覧

車両型式	年式	エンジン型式	接続ユニット	難易度	備考
TA-ZZW30	H.14/8～現在	1ZZ-FE	中継コネクター	難・・▶易	
GH-ZZW30	H.11/10～H.14/8	1ZZ-FE	中継コネクター	難・・▶易	

※詳しくは、本資料の最終ページの車両グレード別ハイブリッドナビゲーション適合一覧をご参照ください。

車速信号取出しユニット位置

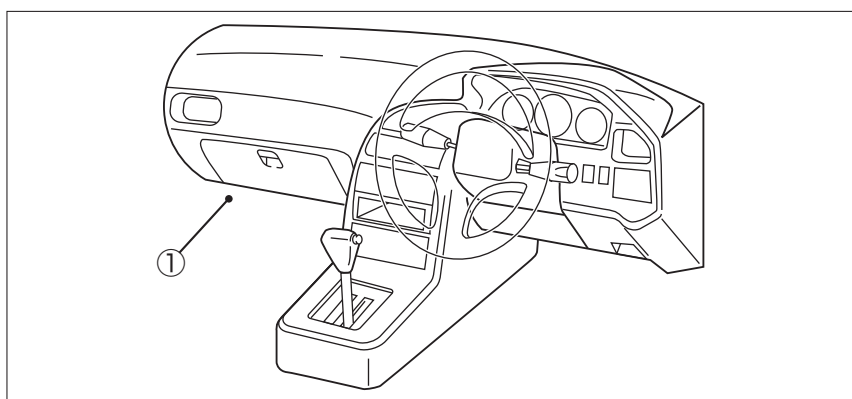

① 中継コネクター

車速信号接続要領

① 中継コネクター

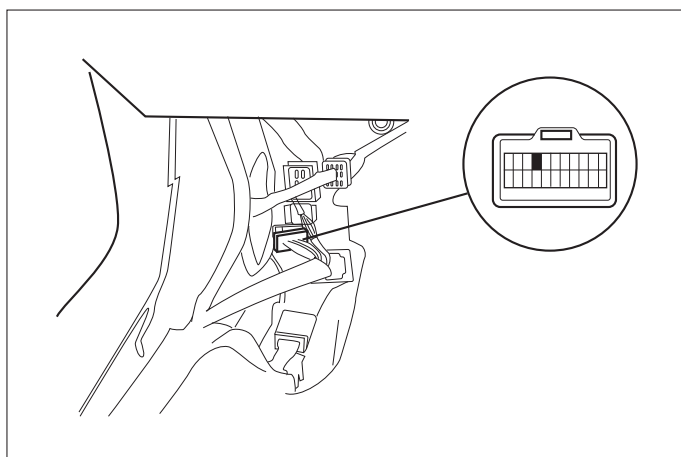

- (1) フロントドアスカッププレート(LH)を取外します。
- (2) フロントサイドカバー(LH)を取外します。

◆車速信号用コネクター接続位置と線材色

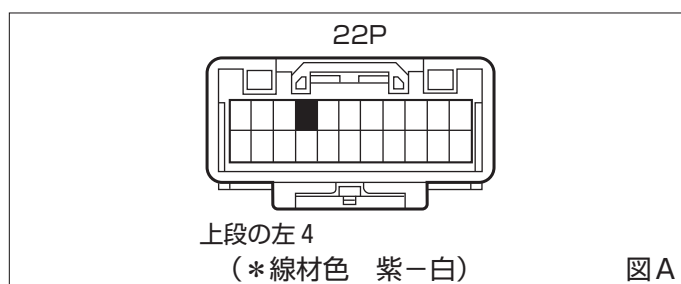

●線材色はあくまで目安にして下さい。

オーディオの取外し要領

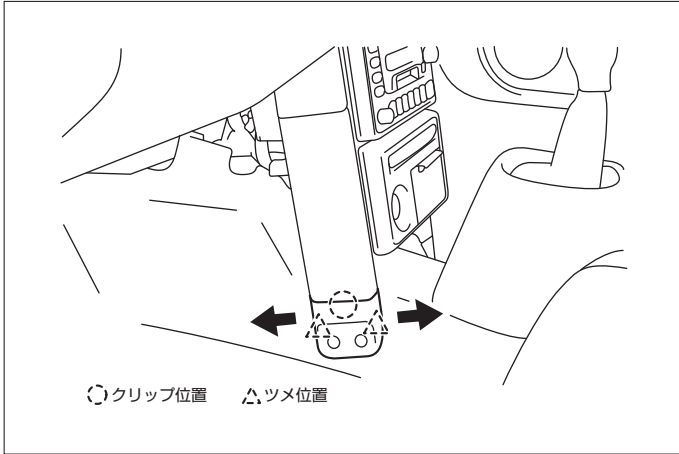

(1) ブレースカバーOUTを取外します。

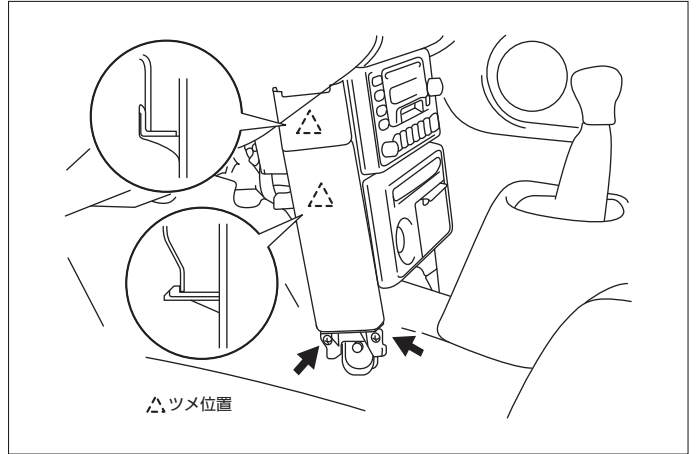

(2) ブレースカバーを取外します。

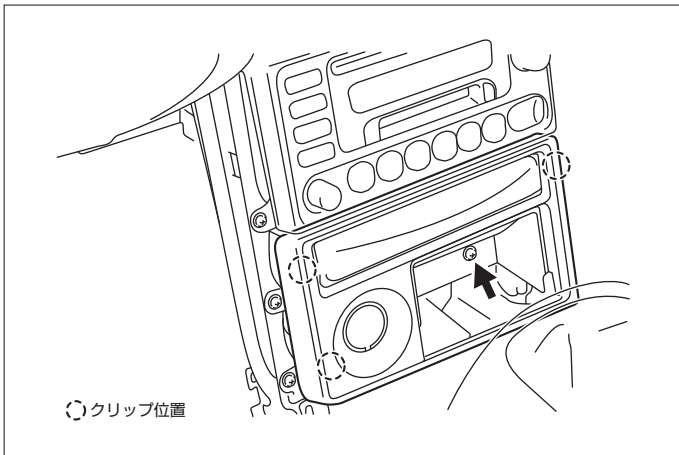

(3) 灰皿ケース等を外し、オーディオA'ssyを取外します。

◆オーディオカプラ

◇ CD・カセット一体式AM/FM ETラジオ

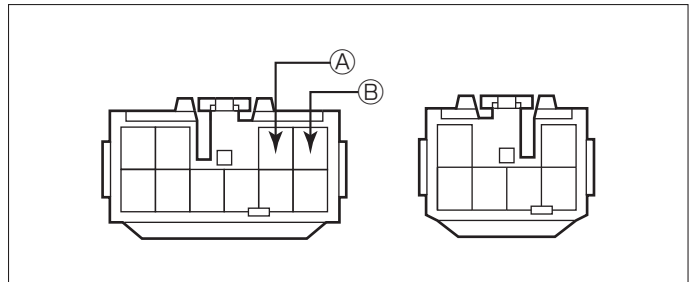

Ⓐ：ACC電源⊕（*線材色 灰）

Ⓑ：バックアップ電源⊕（*線材色 青-黄）

バック信号接続要領

◆リアコンビネーションランプ

Ⓓ：バックランプ電源⊕（*線材色 赤-青）

車両グレード別ナビゲーション適合一覧

メーカー TOYOTA グレード	車名 MR-S(ZZW30) 車種タイプ	年式	車種型式	エンジン型式	車速信号1 中継コネクタ		車速信号2		車速信号3		駆動方式	備考
					位置	形状	位置	形状	位置	形状		
MR-S	2ドアオープン	H.17/12~	TA-ZZW30	1ZZ-FE	①	A					RR M/S	
MR-S V EDITION	2ドアオープン	H.17/12~	TA-ZZW30	1ZZ-FE	①	A					RR M/S	
MR-S S EDITION	2ドアオープン	H.17/12~	TA-ZZW30	1ZZ-FE	①	A					RR M/S	
MR-S	2ドアオープン	H.14/8~H.17/12	TA-ZZW30	1ZZ-FE	①	A					RR M/S	
MR-S V EDITION	2ドアオープン	H.14/8~H.17/12	TA-ZZW30	1ZZ-FE	①	A					RR M/S	
MR-S S EDITION	2ドアオープン	H.14/8~H.17/12	TA-ZZW30	1ZZ-FE	①	A					RR M/S	
MR-S B EDITION	2ドアオープン	H.14/8~H.17/12	TA-ZZW30	1ZZ-FE	①	A					RR M/S	
MR-S	2ドアオープン	H.12/8~H.14/8	TA-ZZW30	1ZZ-FE	①	A					RR M/S	
MR-S V EDITION	2ドアオープン	H.12/8~H.14/8	TA-ZZW30	1ZZ-FE	①	A					RR M/S	
MR-S S EDITION	2ドアオープン	H.12/8~H.14/8	TA-ZZW30	1ZZ-FE	①	A					RR M/S	
MR-S B EDITION	2ドアオープン	H.12/8~H.14/8	TA-ZZW30	1ZZ-FE	①	A					RR M/S	
MR-S	2ドアオープン	H.11/10~H.12/8	GH-ZZW30	1ZZ-FE	①	A					RR M/S	
MR-S S EDITION	2ドアオープン	H.11/10~H.12/8	GH-ZZW30	1ZZ-FE	①	A					RR M/S	
MR-S B EDITION	2ドアオープン	H.11/10~H.12/8	GH-ZZW30	1ZZ-FE	①	A					RR M/S	