

車種名	年式	型式	管理No.
プラッツ	H.11/ 9 ~ H.17/11	GH-SCP11	ト-112

06/06 作成

ハイブリッドナビゲーション適合早見一覧

ADDZEST

車両型式	年式	エンジン型式	接続ユニット	難易度	備考
CBA-NCP12	H.16/ 3 ~ H.17/11	1NZ-FE	エンジンコントロールユニット	難・・▶易	
CBA-SCP11	H.16/ 3 ~ H.17/11	1SZ-FE	エンジンコントロールユニット	難・・▶易	
CBA-NCP16	H.16/ 3 ~ H.17/11	2NZ-FE	エンジンコントロールユニット	難・・▶易	
UA-NCP12	H.14/ 8 ~ H.16/ 3	1NZ-FE	エンジンコントロールユニット	難・・▶易	
UA-SCP11	H.14/ 8 ~ H.16/ 3	1SZ-FE	エンジンコントロールユニット	難・・▶易	
UA-NCP16	H.14/ 8 ~ H.16/ 3	2NZ-FE	エンジンコントロールユニット	難・・▶易	
	H.14/ 8 ~ H.17/11		オプションコネクタ	難・●・易	
TA-SCP11	H.12/ 8 ~ H.14/ 8	1SZ-FE	エンジンコントロールユニット	難・・▶易	
TA-NCP12	H.12/ 8 ~ H.14/ 8	1NZ-FE	エンジンコントロールユニット	難・・▶易	
TA-NCP16	H.12/ 8 ~ H.14/ 8	2NZ-FE	エンジンコントロールユニット	難・・▶易	
GH-SCP11	H.11/ 9 ~ H.12/ 8	1SZ-FE	エンジンコントロールユニット	難・・▶易	
GH-NCP12	H.11/ 9 ~ H.12/ 8	1NZ-FE	エンジンコントロールユニット	難・・▶易	
GH-NCP16	H.11/ 9 ~ H.12/ 8	2NZ-FE	エンジンコントロールユニット	難・・▶易	

※詳しくは、本資料の最終ページの車両グレード別ハイブリッドナビゲーション適合一覧をご参照ください。

車速信号取り出しユニット位置

ADDZEST

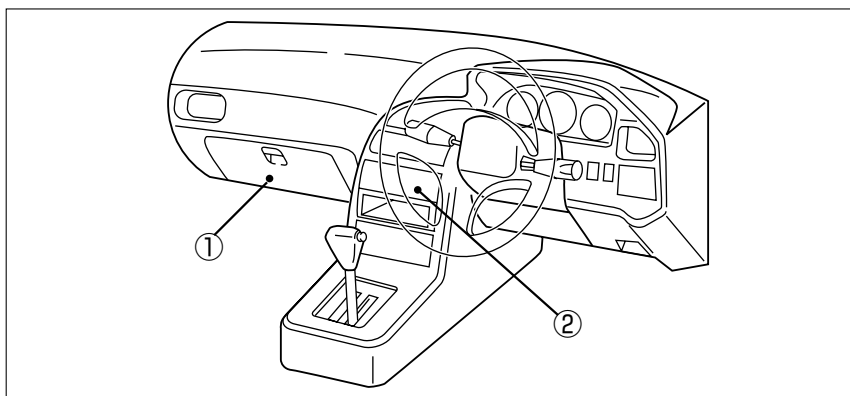

- ① エンジンコントロールユニット
- ② オプションコネクタ
(H.14/ 8~H.17/11)

① エンジンコントロールユニット

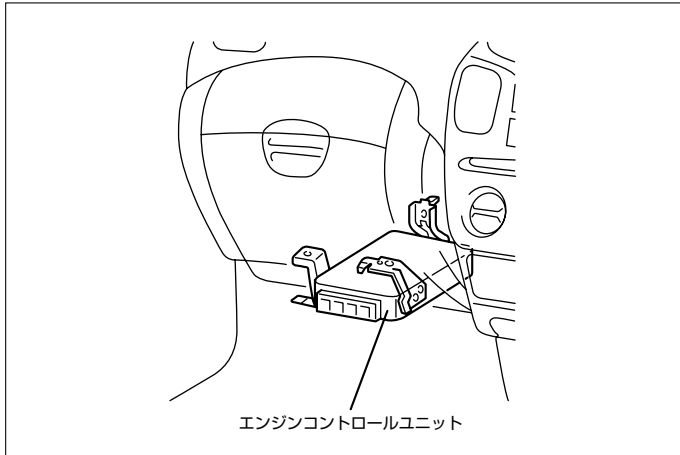

(1) グローブボックス下側のエンジンコントロールカバーを取外します。

◆車速信号用コネクタ接続位置と線材色

◇ 1NZ-FE&2NZ-FE&1SZ-FE(H.11/ 9~H.14/ 8)

◇ 1NZ-FE&2NZ-FE&1SZ-FE(H.14/ 8~H.17/11)

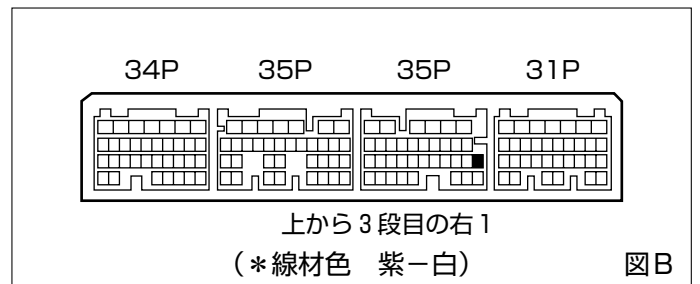
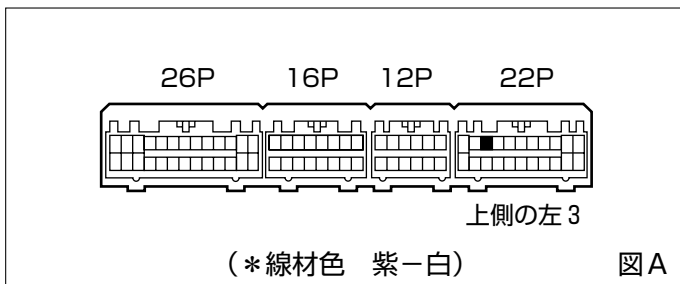

●線材色はあくまで目安にしてください。

② オプションコネクタ (H.14/ 8~H.17/11)

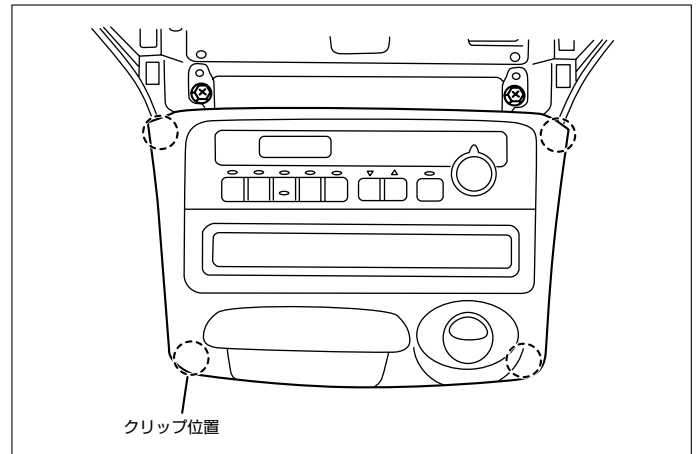
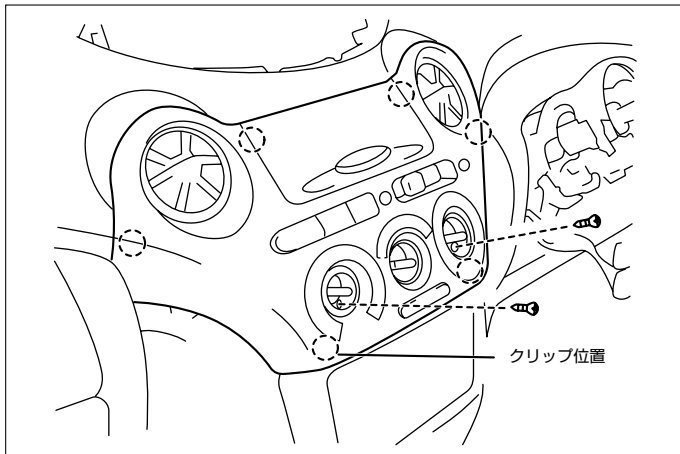

(1) エアコンノブを取外し、ビス2本を取外します。
 (2) インstrumentクラスターフィニッシュパネルを取外します。
 (コネクタ類を外します)

(3) インstrumentクラスターフィニッシュパネルローアを取外します。
 (4) オーディオA' ssyを取外します。

◆車速信号用コネクタ接続位置と線材色

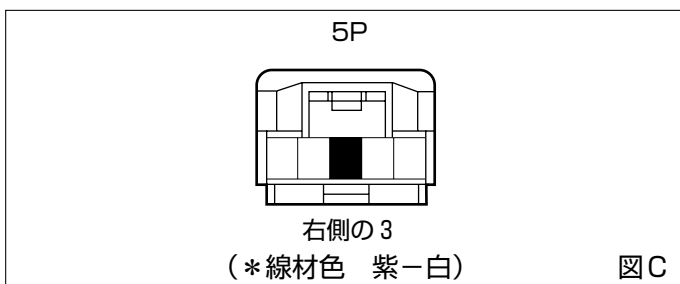

オーディオの取外し要領

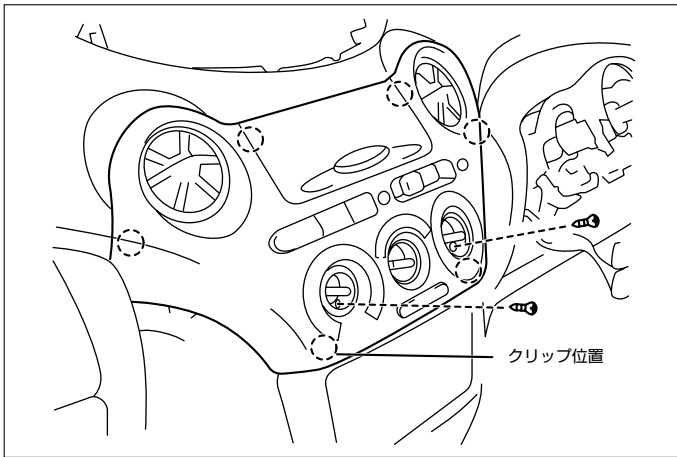

- (1) エアコンノブを取外し、ビス2本を取外します。
- (2) インストルメントクラスターフィニッシュパネルを取外します。
(コネクター類を外します)

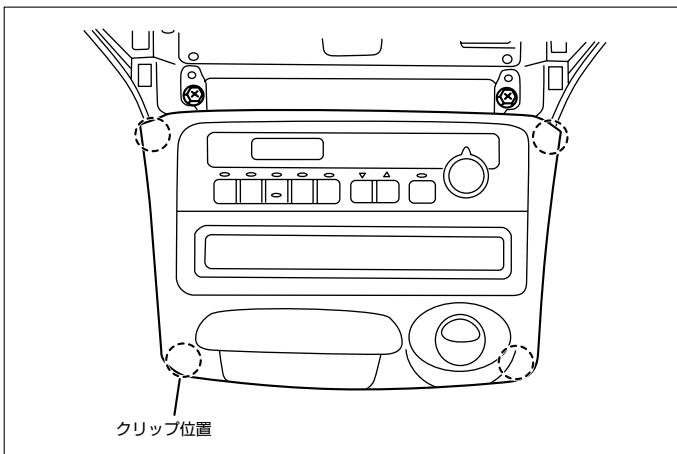

- (3) インストルメントクラスターフィニッシュパネルローワーを取外します。
- (4) オーディオA'ssyを取外します。

◆オーディオカプラ

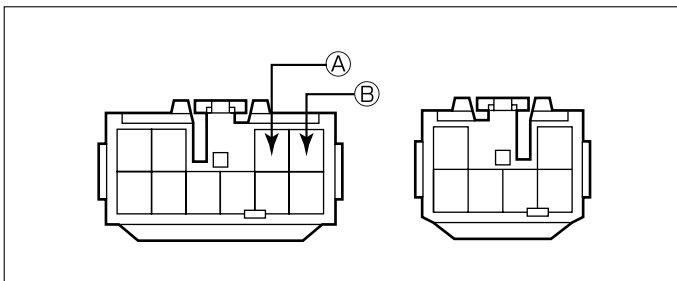

- ① : ACC電源⊕ (*線材色 灰)
 ② : バックアップ電源⊕ (*線材色 青-黄)

バック信号接続要領

◆リアコンビネーションランプ

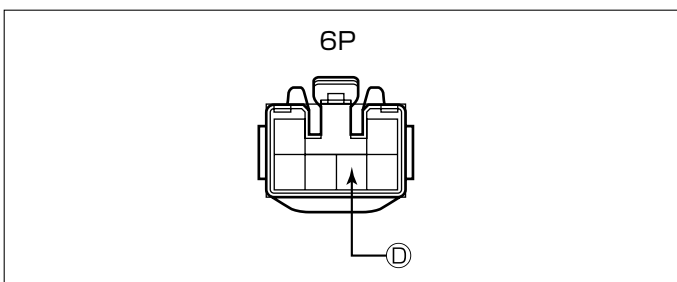

- ③ : バックランプ電源⊕ (*線材色 赤-黒)

メーカー	車名	年式	車種型式	エンジン型式	車速信号1		車速信号2		車速信号3		駆動方式	備考
					エンジンコントロール		オプションコネクター					
					位置	形状	位置	形状	位置	形状		
TOYOTA	プロシア(SCP11)											
グレード	車両タイプ											
2WD 1500 X	4トアヒダン	H.16/3~H.17/11	CBA-NCP12	1NZ-FE	①	B	②	C			FF	
2WD 1500 F	4トアヒダン	H.16/3~H.17/11	CBA-NCP12	1NZ-FE	①	B	②	C			FF	
2WD 1000 F	4トアヒダン	H.16/3~H.17/11	CBA-NCP11	1SZ-FE	①	B	②	C			FF	
2WD 1000 F LA ⁺ パッケージ	4トアヒダン	H.16/3~H.17/11	CBA-SCP11	1SZ-FE	①	B	②	C			FF	
4WD 1300 X	4トアヒダン	H.16/3~H.17/11	CBA-NCP16	2NZ-FE	①	B	②	C			4WD	
4WD 1300 F	4トアヒダン	H.16/3~H.17/11	CBA-NCP16	2NZ-FE	①	B	②	C			4WD	
4WD 1300 F LA ⁺ パッケージ	4トアヒダン	H.16/3~H.17/11	CBA-NCP16	2NZ-FE	①	B	②	C			4WD	
2WD 1500 X	4トアヒダン	H.15/8~H.16/3	UA-NCP12	1NZ-FE	①	B	②	C			FF	
2WD 1500 F	4トアヒダン	H.15/8~H.16/3	UA-NCP12	1NZ-FE	①	B	②	C			FF	
2WD 1000 F	4トアヒダン	H.15/8~H.16/3	UA-SCP11	1SZ-FE	①	B	②	C			FF	
2WD 1000 F LA ⁺ パッケージ	4トアヒダン	H.15/8~H.16/3	UA-SCP11	1SZ-FE	①	B	②	C			FF	
4WD 1300 X	4トアヒダン	H.15/8~H.16/3	UA-NCP16	2NZ-FE	①	B	②	C			4WD	
4WD 1300 F	4トアヒダン	H.15/8~H.16/3	UA-NCP16	2NZ-FE	①	B	②	C			4WD	
4WD 1300 F LA ⁺ パッケージ	4トアヒダン	H.15/8~H.16/3	UA-NCP16	2NZ-FE	①	B	②	C			4WD	
2WD 1500 X	4トアヒダン	H.14/8~H.15/8	UA-NCP12	1NZ-FE	①	B	②	C			FF	
2WD 1500 X SA ⁺ パッケージ	4トアヒダン	H.14/8~H.15/8	UA-NCP12	1NZ-FE	①	B	②	C			FF	
2WD 1500 F	4トアヒダン	H.14/8~H.15/8	UA-NCP12	1NZ-FE	①	B	②	C			FF	
2WD 1000 F	4トアヒダン	H.14/8~H.15/8	UA-SCP11	1SZ-FE	①	B	②	C			FF	
2WD 1000 F LA ⁺ パッケージ	4トアヒダン	H.14/8~H.15/8	UA-SCP11	1SZ-FE	①	B	②	C			FF	
4WD 1300 X	4トアヒダン	H.14/8~H.15/8	UA-NCP16	2NZ-FE	①	B	②	C			4WD	
4WD 1300 F	4トアヒダン	H.14/8~H.15/8	UA-NCP16	2NZ-FE	①	B	②	C			4WD	
4WD 1300 F LA ⁺ パッケージ	4トアヒダン	H.14/8~H.15/8	UA-NCP16	2NZ-FE	①	B	②	C			4WD	
2WD 1000 F	4トアヒダン	H.13/8~H.14/8	TA-SCP11	1SZ-FE	①	A & B					FF	
2WD 1000 F LA ⁺ パッケージ	4トアヒダン	H.13/8~H.14/8	TA-SCP11	1SZ-FE	①	A & B					FF	
2WD 1000 F プレミアムバージョン	4トアヒダン	H.13/8~H.14/8	TA-SCP11	1SZ-FE	①	A & B					FF	
2WD 1500 X	4トアヒダン	H.13/8~H.14/8	TA-NCP12	1NZ-FE	①	A					FF	
2WD 1500 X SA ⁺ パッケージ	4トアヒダン	H.13/8~H.14/8	TA-NCP12	1NZ-FE	①	A					FF	
2WD 1500 X プレミアムバージョン	4トアヒダン	H.13/8~H.14/8	TA-NCP12	1NZ-FE	①	A					FF	
2WD 1500 F	4トアヒダン	H.13/8~H.14/8	TA-NCP12	1NZ-FE	①	A					FF	
4WD 1300 X	4トアヒダン	H.13/8~H.14/8	TA-NCP16	2NZ-FE	①	A					4WD	
4WD 1300 X プレミアムバージョン	4トアヒダン	H.13/8~H.14/8	TA-NCP16	2NZ-FE	①	A					4WD	
4WD 1300 F	4トアヒダン	H.13/8~H.14/8	TA-NCP16	2NZ-FE	①	A					4WD	
4WD 1300 F LA ⁺ パッケージ	4トアヒダン	H.13/8~H.14/8	TA-NCP16	2NZ-FE	①	A					4WD	
4WD 1300 F プレミアムバージョン	4トアヒダン	H.13/8~H.14/8	TA-NCP16	2NZ-FE	①	A					4WD	
2WD 1000 F	4トアヒダン	H.12/8~H.13/8	TA-SCP11	1SZ-FE	①	A					FF	
2WD 1000 F LA ⁺ パッケージ	4トアヒダン	H.12/8~H.13/8	TA-SCP11	1SZ-FE	①	A					FF	
2WD 1000 F プレミアムバージョン	4トアヒダン	H.12/8~H.13/8	TA-SCP11	1SZ-FE	①	A					FF	
2WD 1500 X	4トアヒダン	H.12/8~H.13/8	TA-NCP12	1NZ-FE	①	A					FF	
2WD 1500 X SA ⁺ パッケージ	4トアヒダン	H.12/8~H.13/8	TA-NCP12	1NZ-FE	①	A					FF	
2WD 1500 X プレミアムバージョン	4トアヒダン	H.12/8~H.13/8	TA-NCP12	1NZ-FE	①	A					FF	
2WD 1500 F	4トアヒダン	H.12/8~H.13/8	TA-NCP12	1NZ-FE	①	A					FF	
4WD 1300 X	4トアヒダン	H.12/8~H.13/8	TA-NCP16	2NZ-FE	①	A					4WD	
4WD 1300 X プレミアムバージョン	4トアヒダン	H.12/8~H.13/8	TA-NCP16	2NZ-FE	①	A					4WD	
4WD 1300 F	4トアヒダン	H.12/8~H.13/8	TA-NCP16	2NZ-FE	①	A					4WD	
4WD 1300 F LA ⁺ パッケージ	4トアヒダン	H.12/8~H.13/8	TA-NCP16	2NZ-FE	①	A					4WD	
4WD 1300 F プレミアムバージョン	4トアヒダン	H.12/8~H.13/8	TA-NCP16	2NZ-FE	①	A					4WD	
2WD 1000 F	4トアヒダン	H.11/9~H.12/8	GH-SCP11	1SZ-FE	①	A					FF	
2WD 1000 F LA ⁺ パッケージ	4トアヒダン	H.11/9~H.12/8	GH-SCP11	1SZ-FE	①	A					FF	
2WD 1000 F EA ⁺ パッケージ	4トアヒダン	H.11/9~H.12/8	GH-SCP11	1SZ-FE	①	A					FF	
2WD 1500 X	4トアヒダン	H.11/9~H.12/8	GH-NCP12	1NZ-FE	①	A					FF	
2WD 1500 X SA ⁺ パッケージ	4トアヒダン	H.11/9~H.12/8	GH-NCP12	1NZ-FE	①	A					FF	
2WD 1500 F	4トアヒダン	H.11/9~H.12/8	GH-NCP12	1NZ-FE	①	A					FF	
4WD 1300 X	4トアヒダン	H.11/9~H.12/8	GH-NCP16	2NZ-FE	①	A					4WD	
4WD 1300 F	4トアヒダン	H.11/9~H.12/8	GH-NCP16	2NZ-FE	①	A					4WD	
4WD 1300 F LA ⁺ パッケージ	4トアヒダン	H.11/9~H.12/8	GH-NCP16	2NZ-FE	①	A					4WD	