

車種名	年式	型式	管理No.
アルテッツァ	H.10/10～H.17/ 8	GF-SXE10	ト-105

06/04 作成

ハイブリッドナビゲーション適合早見一覧

ADDZEST

車両型式	年式	エンジン型式	接続ユニット	難易度	備考
GH-SXE10	H.13/ 5～H.17/ 8	3S-GE	オプションコネクター	難・●・易	NAVI無車
TA-GXE10	H.12/ 5～H.17/ 8	1G-FE	オプションコネクター	難・●・易	NAVI無車
GF-SXE10	H.10/10～H.13/ 5	3S-GE	オプションコネクター	難・●・易	NAVI無車
GF-GXE10	H.10/10～H.13/ 5	1G-FE	オプションコネクター	難・●・易	NAVI無車

※詳しくは、本資料の最終ページの車両グレード別ハイブリッドナビゲーション適合一覧をご参照ください。

車速信号取出しユニット位置

ADDZEST

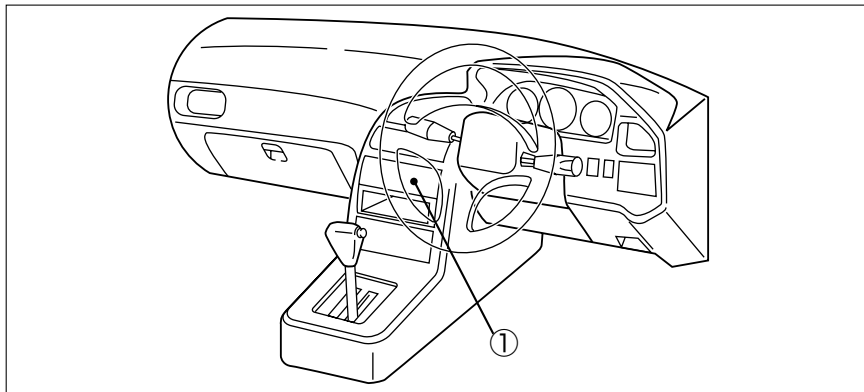

① オプションコネクター

① オプションコネクター

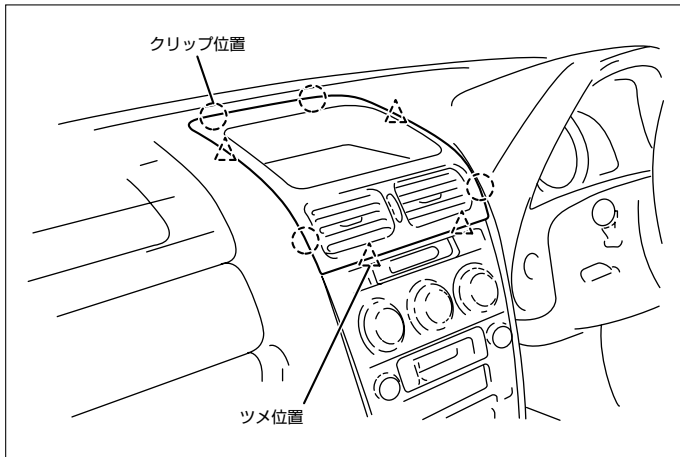

(1) インストルメントクラスタフィニッシュパネルを取外します。
(除くマルチディスプレイ装着車)

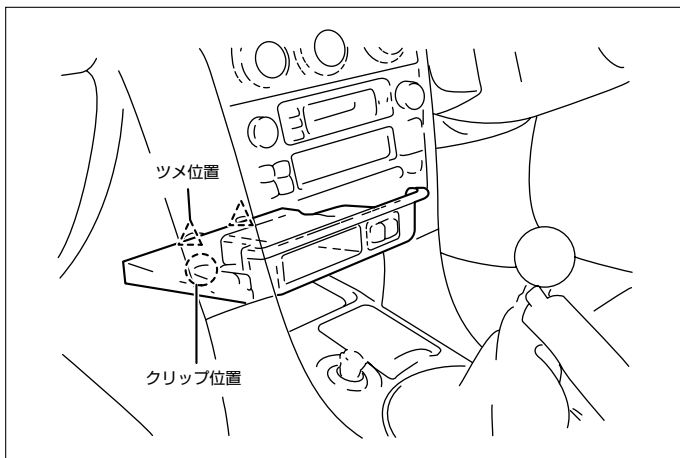

(2) インストルメントクラスタフィニッシュパネルルーフを取外します。
(オーディオ装着車)

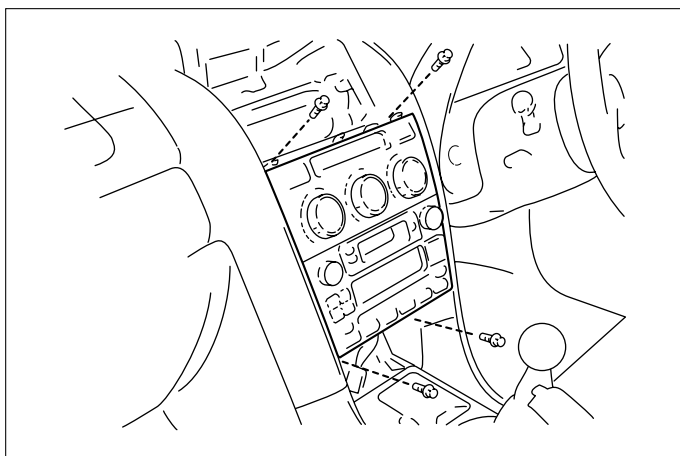

(3) エアコンディショナコントロールA'ssyを取外します。

(4) インスト左側の奥に2Pカブラがテーピングされています。

◆車速信号用コネクター接続位置と線材色

◇ (H.10/10~H.12/ 5), 4スピーカー付車 (H.12/ 5~H.13/ 5)

◇ (H.13/ 5~H.17/ 8)

◇ 6スピーカー付車 (H.12/ 5~H.13/ 5)

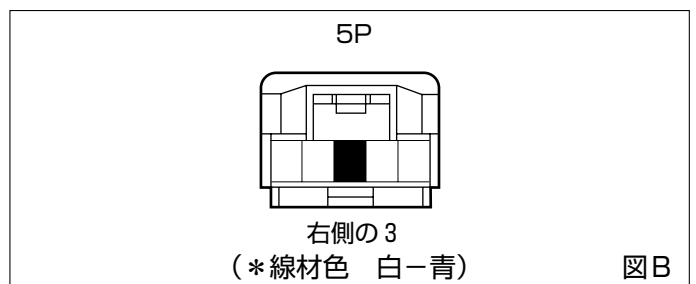
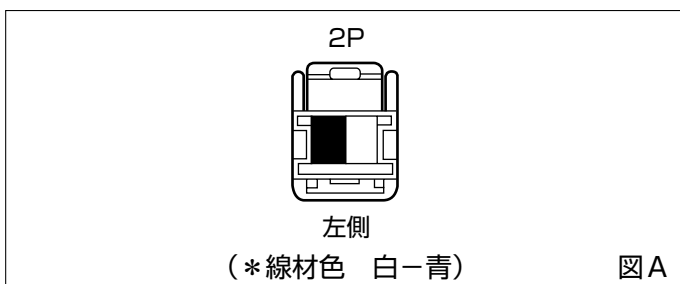

●線材色はあくまで目安にして下さい。

オーディオの取外し要領

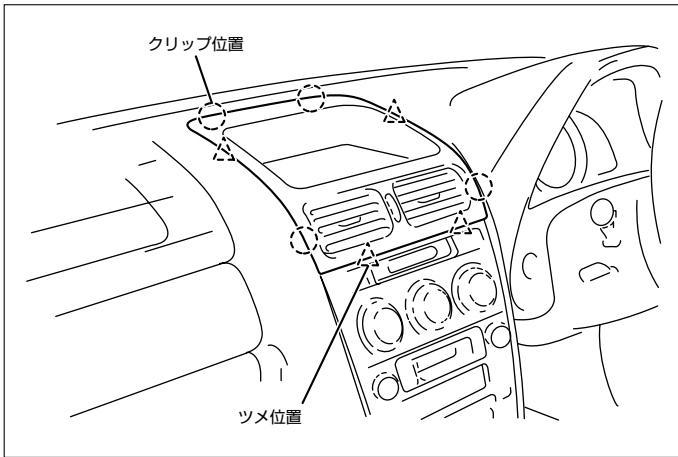

(1) インストルメントクラスタフィニッシュパネルを取外します。
(除くマルチディスプレイ装着車)

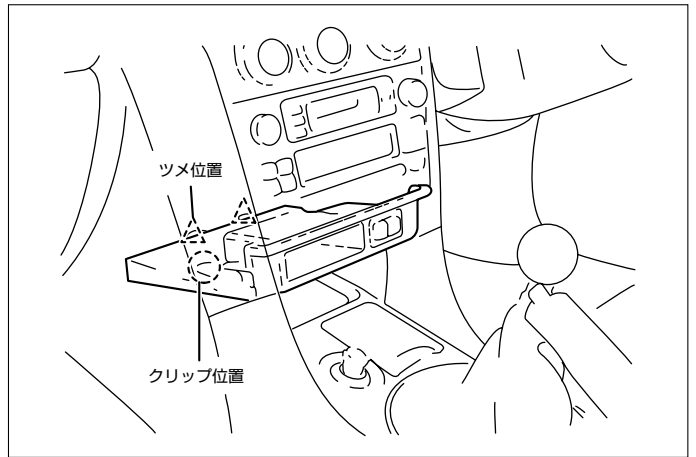

(2) インストルメントクラスタフィニッシュパネルロアを取外します。
(オーディオ装着車)

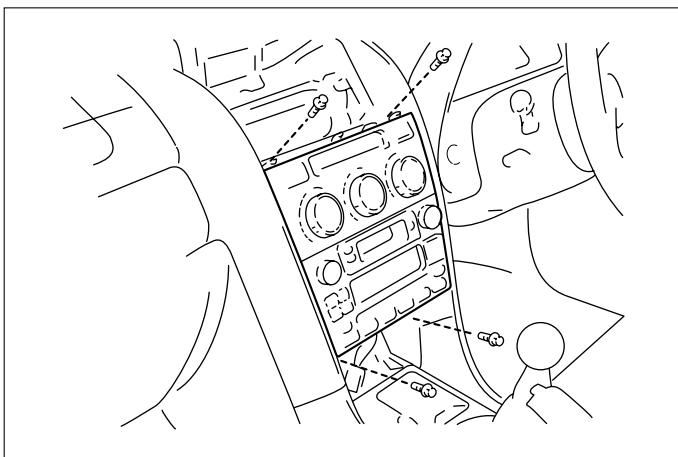

(3) エアコンディショナコントロールA'ssyを取外します。

◆オーディオカブラ

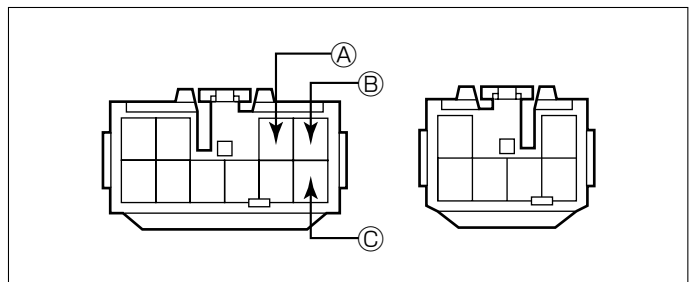

- Ⓐ：ACC電源⊕ (*線材色 灰)
- Ⓑ：バックアップ電源⊕ (*線材色 青-黄)
- Ⓒ：イルミ電源⊕ (*線材色 緑)

バック信号接続要領

◆リアコンビネーションランプ

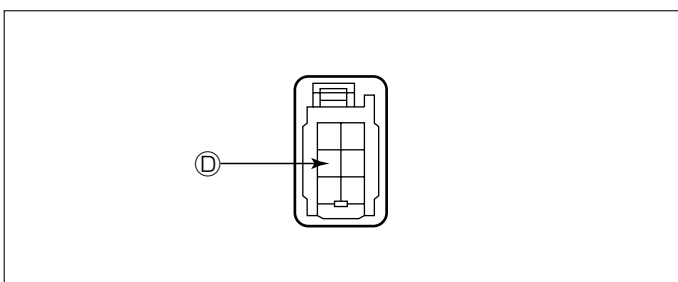

①：バックランプ電源⊕ (*線材色 赤-黒)

メーカー	車名	年式	車種型式	エンジン型式	車速信号1		車速信号2		車速信号3		駆動方式	備考
					オプションコネクタ		位置	形状	位置	形状		
					位置	形状						
TOYOTA	アリア(SXE10)											
グレード	車種タイプ											
RS 200 6M/T	4ドアアセガン	H. 15 / 8 ~ H. 17 / 8	GH-SXE10	3S-GE	①	B					FR	
RS 200 6M/T "Z EDITION"	4ドアアセガン	H. 15 / 8 ~ H. 17 / 8	GH-SXE10	3S-GE	①	B					FR	
RS 200 6M/T "L EDITION"	4ドアアセガン	H. 15 / 8 ~ H. 17 / 8	GH-SXE10	3S-GE	①	B					FR	
RS 200 ステアリングアシスト付5A/T	4ドアアセガン	H. 15 / 8 ~ H. 17 / 8	GH-SXE10	3S-GE	①	B					FR	
RS 200 ステアリングアシスト付5A/T"Z EDITION"	4ドアアセガン	H. 15 / 8 ~ H. 17 / 8	GH-SXE10	3S-GE	①	B					FR	
RS 200 ステアリングアシスト付5A/T"L EDITION"	4ドアアセガン	H. 15 / 8 ~ H. 17 / 8	GH-SXE10	3S-GE	①	B					FR	
AS 200 6M/T	4ドアアセガン	H. 15 / 8 ~ H. 17 / 8	TA-GXE10	1G-FE	①	B					FR	
AS 200 6M/T "Z EDITION"	4ドアアセガン	H. 15 / 8 ~ H. 17 / 8	TA-GXE10	1G-FE	①	B					FR	
AS 200 6M/T "L EDITION"	4ドアアセガン	H. 15 / 8 ~ H. 17 / 8	TA-GXE10	1G-FE	①	B					FR	
AS 200 4A/T	4ドアアセガン	H. 15 / 8 ~ H. 17 / 8	TA-GXE10	1G-FE	①	B					FR	
AS 200 4A/T "Z EDITION"	4ドアアセガン	H. 15 / 8 ~ H. 17 / 8	TA-GXE10	1G-FE	①	B					FR	
AS 200 4A/T "L EDITION"	4ドアアセガン	H. 15 / 8 ~ H. 17 / 8	TA-GXE10	1G-FE	①	B					FR	
RS 200 6M/T	4ドアアセガン	H. 14 / 8 ~ H. 15 / 8	GH-SXE10	3S-GE	①	B					FR	
RS 200 6M/T "Z EDITION"	4ドアアセガン	H. 14 / 8 ~ H. 15 / 8	GH-SXE10	3S-GE	①	B					FR	
RS 200 6M/T "L EDITION"	4ドアアセガン	H. 14 / 8 ~ H. 15 / 8	GH-SXE10	3S-GE	①	B					FR	
RS 200 ステアリングアシスト付5A/T	4ドアアセガン	H. 14 / 8 ~ H. 15 / 8	GH-SXE10	3S-GE	①	B					FR	
RS 200 ステアリングアシスト付5A/T"Z EDITION"	4ドアアセガン	H. 14 / 8 ~ H. 15 / 8	GH-SXE10	3S-GE	①	B					FR	
RS 200 ステアリングアシスト付5A/T"L EDITION"	4ドアアセガン	H. 14 / 8 ~ H. 15 / 8	GH-SXE10	3S-GE	①	B					FR	
AS 200 6M/T	4ドアアセガン	H. 14 / 8 ~ H. 15 / 8	TA-GXE10	1G-FE	①	B					FR	
AS 200 6M/T "Z EDITION"	4ドアアセガン	H. 14 / 8 ~ H. 15 / 8	TA-GXE10	1G-FE	①	B					FR	
AS 200 6M/T "L EDITION"	4ドアアセガン	H. 14 / 8 ~ H. 15 / 8	TA-GXE10	1G-FE	①	B					FR	
AS 200 4A/T	4ドアアセガン	H. 14 / 8 ~ H. 15 / 8	TA-GXE10	1G-FE	①	B					FR	
AS 200 4A/T "Z EDITION"	4ドアアセガン	H. 14 / 8 ~ H. 15 / 8	TA-GXE10	1G-FE	①	B					FR	
AS 200 4A/T "L EDITION"	4ドアアセガン	H. 14 / 8 ~ H. 15 / 8	TA-GXE10	1G-FE	①	B					FR	
RS 200 6M/T	4ドアアセガン	H. 13 / 5 ~ H. 14 / 8	GH-SXE10	3S-GE	①	B					FR	
RS 200 6M/T "Z EDITION"	4ドアアセガン	H. 13 / 5 ~ H. 14 / 8	GH-SXE10	3S-GE	①	B					FR	
RS 200 6M/T "L EDITION"	4ドアアセガン	H. 13 / 5 ~ H. 14 / 8	GH-SXE10	3S-GE	①	B					FR	
RS 200 ステアリングアシスト付5A/T	4ドアアセガン	H. 13 / 5 ~ H. 14 / 8	GH-SXE10	3S-GE	①	B					FR	
RS 200 ステアリングアシスト付5A/T"Z EDITION"	4ドアアセガン	H. 13 / 5 ~ H. 14 / 8	GH-SXE10	3S-GE	①	B					FR	
RS 200 ステアリングアシスト付5A/T"L EDITION"	4ドアアセガン	H. 13 / 5 ~ H. 14 / 8	GH-SXE10	3S-GE	①	B					FR	
AS 200 6M/T	4ドアアセガン	H. 13 / 5 ~ H. 14 / 8	TA-GXE10	1G-FE	①	B					FR	
AS 200 6M/T "Z EDITION"	4ドアアセガン	H. 13 / 5 ~ H. 14 / 8	TA-GXE10	1G-FE	①	B					FR	
AS 200 6M/T "L EDITION"	4ドアアセガン	H. 13 / 5 ~ H. 14 / 8	TA-GXE10	1G-FE	①	B					FR	
AS 200 4A/T	4ドアアセガン	H. 13 / 5 ~ H. 14 / 8	TA-GXE10	1G-FE	①	B					FR	
AS 200 4A/T "Z EDITION"	4ドアアセガン	H. 13 / 5 ~ H. 14 / 8	TA-GXE10	1G-FE	①	B					FR	
AS 200 4A/T "L EDITION"	4ドアアセガン	H. 13 / 5 ~ H. 14 / 8	TA-GXE10	1G-FE	①	B					FR	
RS 200 6M/T	4ドアアセガン	H. 12 / 5 ~ H. 13 / 5	GF-SXE10	3S-GE	①	A & B					FR	
RS 200 6M/T "Z EDITION"	4ドアアセガン	H. 12 / 5 ~ H. 13 / 5	GF-SXE10	3S-GE	①	A & B					FR	
RS 200 6M/T "L EDITION"	4ドアアセガン	H. 12 / 5 ~ H. 13 / 5	GF-SXE10	3S-GE	①	A & B					FR	
RS 200 ステアリングアシスト付5A/T	4ドアアセガン	H. 12 / 5 ~ H. 13 / 5	GF-SXE10	3S-GE	①	A & B					FR	
RS 200 ステアリングアシスト付5A/T"Z EDITION"	4ドアアセガン	H. 12 / 5 ~ H. 13 / 5	GF-SXE10	3S-GE	①	A & B					FR	
RS 200 ステアリングアシスト付5A/T"L EDITION"	4ドアアセガン	H. 12 / 5 ~ H. 13 / 5	GF-SXE10	3S-GE	①	A & B					FR	
AS 200 6M/T	4ドアアセガン	H. 12 / 5 ~ H. 13 / 5	TA-GXE10	1G-FE	①	A & B					FR	
AS 200 6M/T "Z EDITION"	4ドアアセガン	H. 12 / 5 ~ H. 13 / 5	TA-GXE10	1G-FE	①	A & B					FR	
AS 200 6M/T "L EDITION"	4ドアアセガン	H. 12 / 5 ~ H. 13 / 5	TA-GXE10	1G-FE	①	A & B					FR	
AS 200 4A/T	4ドアアセガン	H. 12 / 5 ~ H. 13 / 5	GF-GXE10	1G-FE	①	A & B					FR	
AS 200 4A/T "Z EDITION"	4ドアアセガン	H. 12 / 5 ~ H. 13 / 5	GF-GXE10	1G-FE	①	A & B					FR	
AS 200 4A/T "L EDITION"	4ドアアセガン	H. 12 / 5 ~ H. 13 / 5	GF-GXE10	1G-FE	①	A & B					FR	
RS 200 6M/T	4ドアアセガン	H. 10 / 10 ~ H. 12 / 5	GF-SXE10	3S-GE	①	A					FR	
RS 200 6M/T "Z EDITION"	4ドアアセガン	H. 10 / 10 ~ H. 12 / 5	GF-SXE10	3S-GE	①	A					FR	
RS 200 ステアリングアシスト付5A/T	4ドアアセガン	H. 10 / 10 ~ H. 12 / 5	GF-SXE10	3S-GE	①	A					FR	
RS 200 ステアリングアシスト付5A/T"Z EDITION"	4ドアアセガン	H. 10 / 10 ~ H. 12 / 5	GF-SXE10	3S-GE	①	A					FR	
AS 200 4A/T	4ドアアセガン	H. 10 / 10 ~ H. 12 / 5	GF-GXE10	1G-FE	①	A					FR	
AS 200 4A/T "Z EDITION"	4ドアアセガン	H. 10 / 10 ~ H. 12 / 5	GF-GXE10	1G-FE	①	A					FR	