

車種名	年式	型式	管理No.
プログレ	H.10/ 5～現在	DF-JCG10	ト-100

06/08 作成

ナビゲーション適合早見一覧

車両型式	年式	エンジン型式	接続ユニット	難易度	備考
TA-JCG10	H.13/ 4～現在	1JZ-FSE	インパネインテグレーションコンピューター	難 ◀ ◯ ◯ 易	
TA-JCG11,15	H.13/ 4～現在	2JZ-FSE	インパネインテグレーションコンピューター	難 ◀ ◯ ◯ 易	
TA-JCG15	H.12/ 4～H.13/ 4	1JZ-GE	インパネインテグレーションコンピューター	難 ◀ ◯ ◯ 易	
GH-JCG15	H.11/12～H.12/ 4	1JZ-GE	インパネインテグレーションコンピューター	難 ◀ ◯ ◯ 易	
GF-JCG10	H.10/ 5～H.13/ 4	1JZ-GE	インパネインテグレーションコンピューター	難 ◀ ◯ ◯ 易	
GF-JCG11	H.10/ 5～H.13/ 4	2JZ-GE	インパネインテグレーションコンピューター	難 ◀ ◯ ◯ 易	

※詳しくは、本資料の最終ページの車両グレード別ハイブリッドナビゲーション適合一覧をご参照ください。

車速信号取出しユニット位置

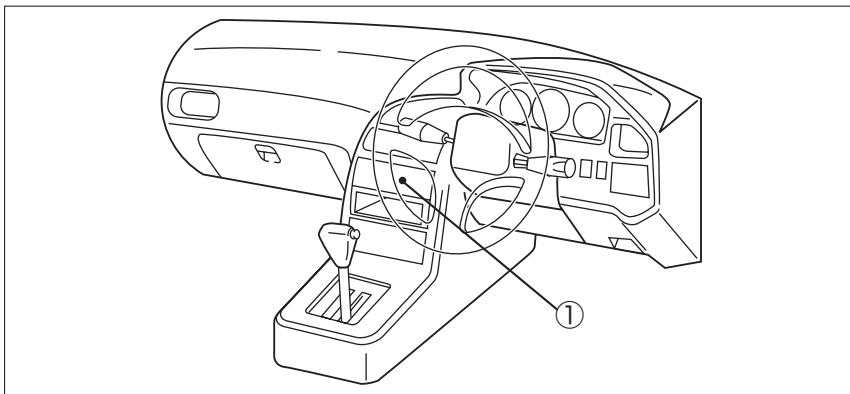

① インパネインテグレーションコンピューター

車速信号接続要領

① インパネインテグレーションコンピューター

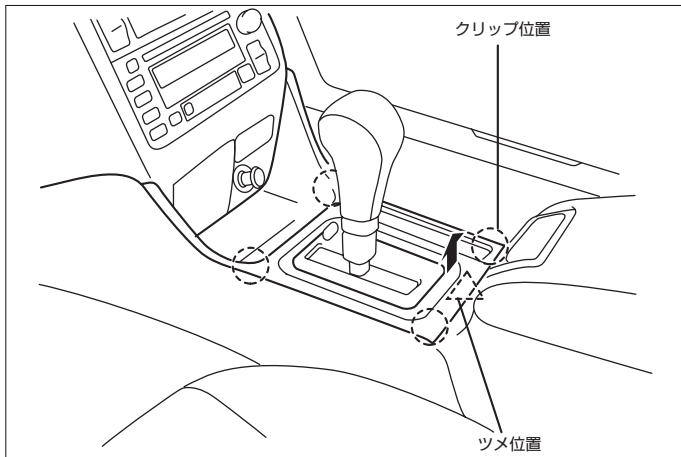

(1) ATフィニッシャーカバーを取外します。

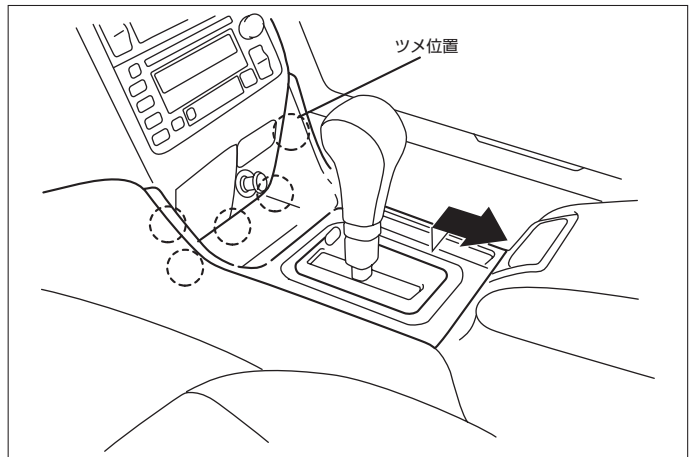

(2) コンソールアッパーパネルを取外します。

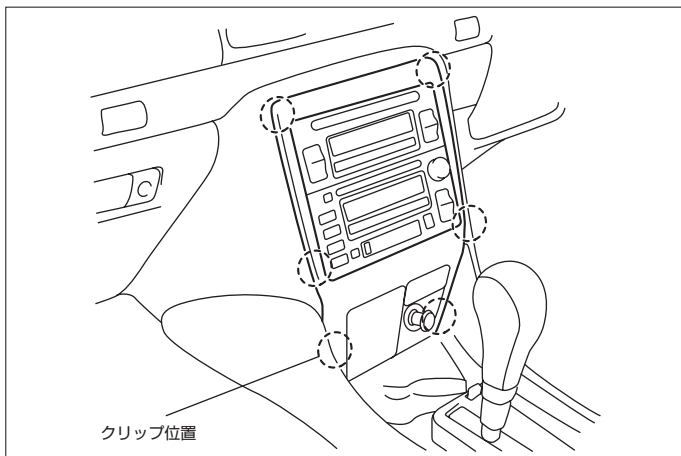

(3) インストルセンターパネルを取外します。

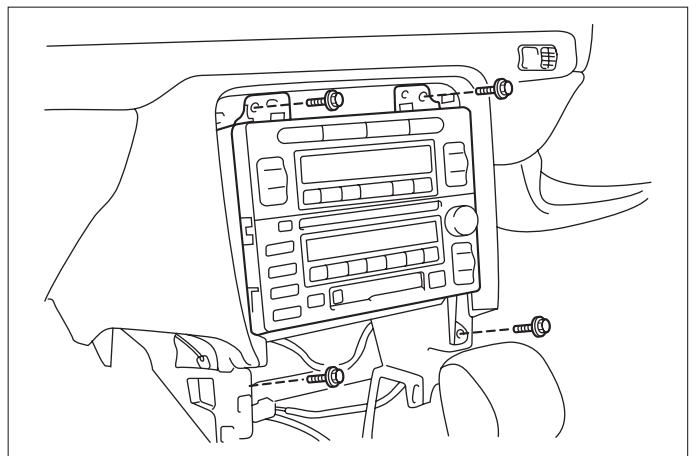

(4) オーディオA' ssy& インテグレーションスイッチ(インテグレーションコンピューター)を取外します。

◆車速信号用コネクター接続位置と線材色

◇ (H.10/ 5 ~ H.11/12)

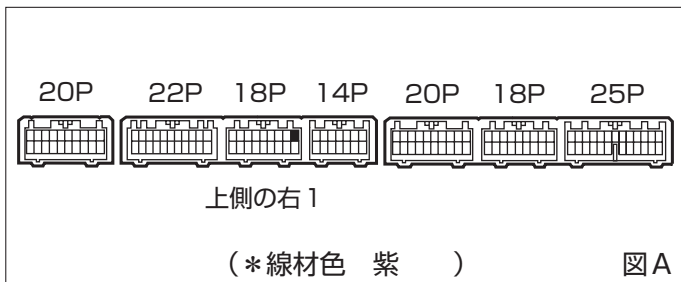

図A

◇ (H.11/12 ~ H.13/ 4)

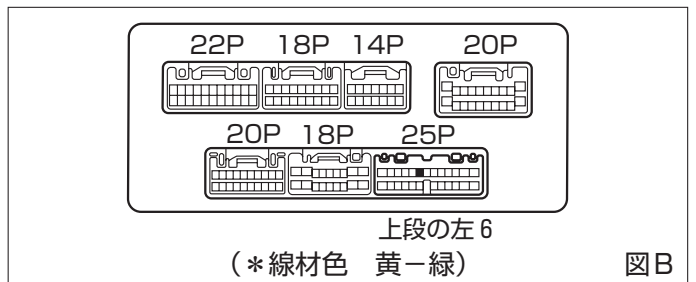

図B

◇ (H.13/ 4 ~)

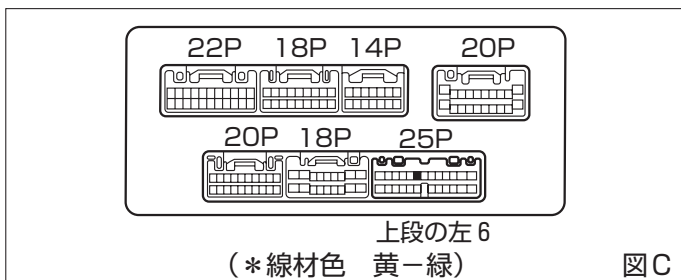

図C

●線材色はあくまで目安にして下さい。

オーディオの取外し要領

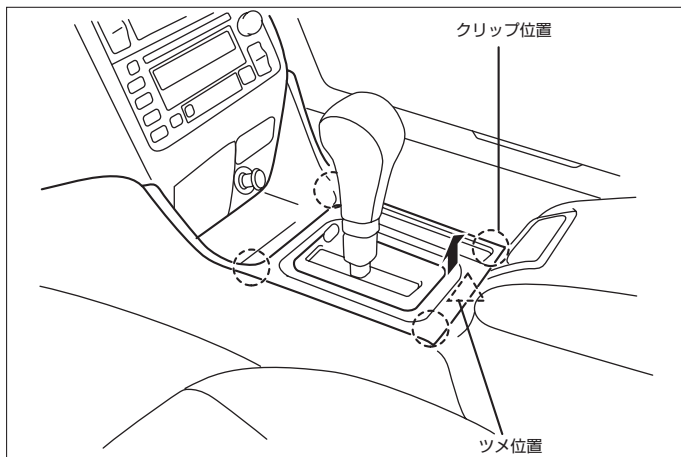

(1) ATフィニッシャーカバーを取外します。

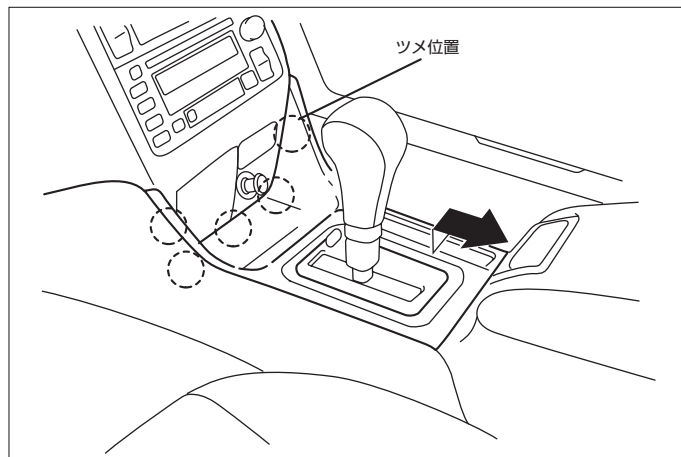

(2) コンソールアッパーパネルを取外します。

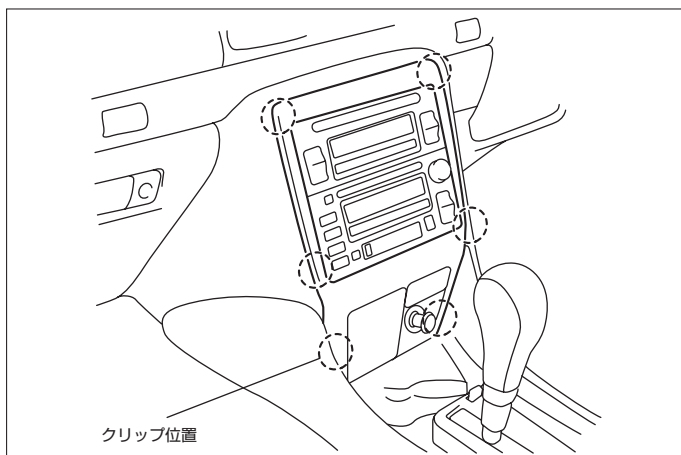

(3) インストールセンターパネルを取外します。

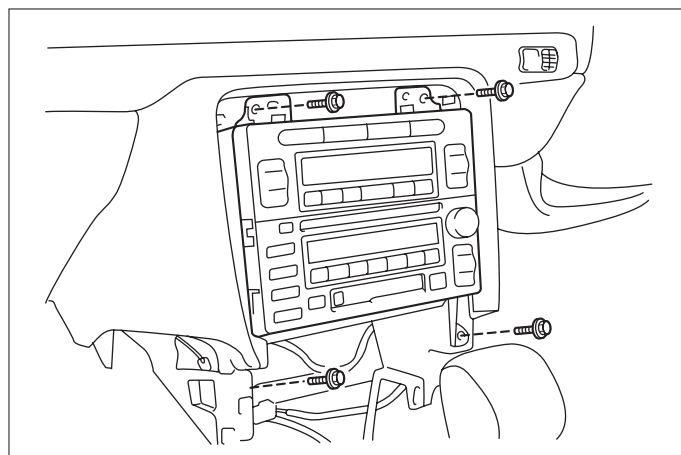

(4) オーディオ Assy&インテグレーションスイッチ(インテグレーションコンピュータ)を取外します。

◆オーディオカプラ

◇内蔵アンプタイプ

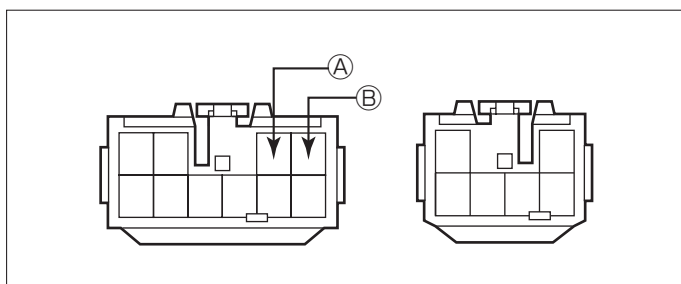

Ⓐ：ACC電源⊕（*線材色 灰）

Ⓑ：バックアップ電源⊕（*線材色 青-黒）

バック信号接続要領

◆リアコンビネーションランプ

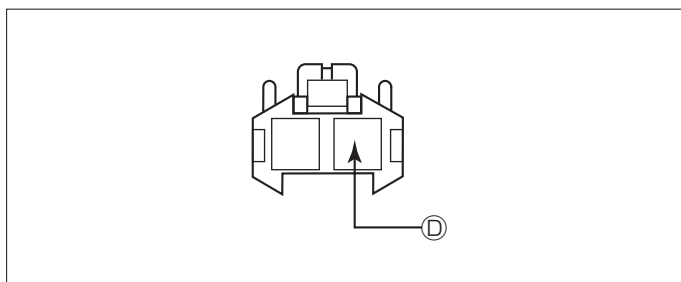

Ⓓ：バックランプ電源⊕（*線材色 赤-黒）

*《無断複製禁止》本資料をclarion以外の製品に使用した場合に生じる全ての不具合については、当社は一切の責任を負いません。

車両グレード別ナビゲーション適合一覧

メーカー	車名 グレード	年式	車種型式	エンジン型式	車速信号 1		車速信号 2		車速信号 3		駆動方式	備考
					ナビゲーションコピュタ		位置	形状	位置	形状		
					位置	形状						
TOYOTA	700 ^h (JCG11)											
NC300	4ドアセダン	H.17 / 12 ~	TA-JCG11	2JZ-FSE	①	C					FR	
NC300	4ドアセダン	H.17 / 12 ~	TA-JCG11	2JZ-FSE	①	C					FR	
NC300	4ドアセダン	H.17 / 12 ~	TA-JCG11	2JZ-FSE	①	C					FR	
NC250	4ドアセダン	H.17 / 12 ~	TA-JCG10	1JZ-FSE	①	C					FR	
NC250	4ドアセダン	H.17 / 12 ~	TA-JCG10	1JZ-FSE	①	C					FR	
NC250	4ドアセダン	H.17 / 12 ~	TA-JCG10	1JZ-FSE	①	C					FR	
4WD NC250 Four	4ドアセダン	H.17 / 12 ~	TA-JCG15	1JZ-FSE	①	C					7速4WD	
4WD NC250 Four	4ドアセダン	H.17 / 12 ~	TA-JCG15	1JZ-FSE	①	C					7速4WD	
NC300	4ドアセダン	H.16 / 4 ~ H.17 / 12	TA-JCG11	2JZ-FSE	①	C					FR	
NC300	4ドアセダン	H.16 / 4 ~ H.17 / 12	TA-JCG11	2JZ-FSE	①	C					FR	
NC300	4ドアセダン	H.16 / 4 ~ H.17 / 12	TA-JCG11	2JZ-FSE	①	C					FR	
NC250	4ドアセダン	H.16 / 4 ~ H.17 / 12	TA-JCG10	1JZ-FSE	①	C					FR	
NC250	4ドアセダン	H.16 / 4 ~ H.17 / 12	TA-JCG10	1JZ-FSE	①	C					FR	
NC250	4ドアセダン	H.16 / 4 ~ H.17 / 12	TA-JCG10	1JZ-FSE	①	C					FR	
4WD NC250 Four	4ドアセダン	H.16 / 4 ~ H.17 / 12	TA-JCG15	1JZ-FSE	①	C					7速4WD	
4WD NC250 Four	4ドアセダン	H.16 / 4 ~ H.17 / 12	TA-JCG15	1JZ-FSE	①	C					7速4WD	
NC300	4ドアセダン	H.13 / 4 ~ H.16 / 4	TA-JCG11	2JZ-FSE	①	C					FR	
NC300	4ドアセダン	H.13 / 4 ~ H.16 / 4	TA-JCG11	2JZ-FSE	①	C					FR	
NC300	4ドアセダン	H.13 / 4 ~ H.16 / 4	TA-JCG11	2JZ-FSE	①	C					FR	
NC300	4ドアセダン	H.13 / 4 ~ H.16 / 4	TA-JCG11	2JZ-FSE	①	C					FR	
NC250	4ドアセダン	H.13 / 4 ~ H.16 / 4	TA-JCG10	1JZ-FSE	①	C					FR	
NC250	4ドアセダン	H.13 / 4 ~ H.16 / 4	TA-JCG10	1JZ-FSE	①	C					FR	
NC250	4ドアセダン	H.13 / 4 ~ H.16 / 4	TA-JCG10	1JZ-FSE	①	C					FR	
NC250	4ドアセダン	H.13 / 4 ~ H.16 / 4	TA-JCG10	1JZ-FSE	①	C					FR	
4WD NC250 Four	4ドアセダン	H.13 / 4 ~ H.16 / 4	TA-JCG15	1JZ-FSE	①	C					7速4WD	
4WD NC250 Four	4ドアセダン	H.13 / 4 ~ H.16 / 4	TA-JCG15	1JZ-FSE	①	C					7速4WD	
4WD NC250 Four	4ドアセダン	H.13 / 4 ~ H.16 / 4	TA-JCG15	1JZ-FSE	①	C					7速4WD	
NC300	4ドアセダン	H.12 / 4 ~ H.13 / 4	GF-JCG11	2JZ-GE	①	B					FR	
NC300	4ドアセダン	H.12 / 4 ~ H.13 / 4	GF-JCG11	2JZ-GE	①	B					FR	
NC300	4ドアセダン	H.12 / 4 ~ H.13 / 4	GF-JCG11	2JZ-GE	①	B					FR	
NC250	4ドアセダン	H.12 / 4 ~ H.13 / 4	GF-JCG10	1JZ-GE	①	B					FR	
NC250	4ドアセダン	H.12 / 4 ~ H.13 / 4	GF-JCG10	1JZ-GE	①	B					FR	
NC250	4ドアセダン	H.12 / 4 ~ H.13 / 4	GF-JCG10	1JZ-GE	①	B					FR	
4WD NC250	4ドアセダン	H.12 / 4 ~ H.13 / 4	TA-JCG15	1JZ-GE	①	B					7速4WD	
4WD NC250	4ドアセダン	H.12 / 4 ~ H.13 / 4	TA-JCG15	1JZ-GE	①	B					7速4WD	
4WD NC250	4ドアセダン	H.11 / 12 ~ H.12 / 4	GH-JCG15	1JZ-GE	①	A					7速4WD	
4WD NC250	4ドアセダン	H.11 / 12 ~ H.12 / 4	GH-JCG15	1JZ-GE	①	A					7速4WD	
NC300	4ドアセダン	H.11 / 4 ~ H.12 / 4	GF-JCG11	2JZ-GE	①	A					FR	
NC300	4ドアセダン	H.11 / 4 ~ H.12 / 4	GF-JCG11	2JZ-GE	①	A					FR	
NC300	4ドアセダン	H.11 / 4 ~ H.12 / 4	GF-JCG11	2JZ-GE	①	A					FR	
NC300	4ドアセダン	H.11 / 4 ~ H.12 / 4	GF-JCG11	2JZ-GE	①	A					FR	
NC250	4ドアセダン	H.11 / 4 ~ H.12 / 4	GF-JCG10	1JZ-GE	①	A					FR	
NC250	4ドアセダン	H.11 / 4 ~ H.12 / 4	GF-JCG10	1JZ-GE	①	A					FR	
NC250	4ドアセダン	H.11 / 4 ~ H.12 / 4	GF-JCG10	1JZ-GE	①	A					FR	
NC250	4ドアセダン	H.11 / 4 ~ H.12 / 4	GF-JCG10	1JZ-GE	①	A					FR	
NC300	4ドアセダン	H.10 / 5 ~ H.11 / 4	GF-JCG11	2JZ-GE	①	A					FR	
NC300	4ドアセダン	H.10 / 5 ~ H.11 / 4	GF-JCG11	2JZ-GE	①	A					FR	
NC250	4ドアセダン	H.10 / 5 ~ H.11 / 4	GF-JCG10	1JZ-GE	①	A					FR	
NC250	4ドアセダン	H.10 / 5 ~ H.11 / 4	GF-JCG10	1JZ-GE	①	A					FR	