

車種名	年式	型式	管理No.
ワゴンR	H.15/ 9～現在	UA-MH21S	ス-35

07/09 作成

### ナビゲーション適合早見一覧

車両型式	年式	エンジン型式	接続ユニット	難易度	備考
DBA-MH22S	H.19/ 2～現在	K6A DOHC VVT	オプションコネクター	難・●・易	
CBA-MH22S	H.19/ 2～現在	K6A DOHC Mターボ	オプションコネクター	難・●・易	
CBA-MH21S	H.17/ 9～H.19/ 5	K6A DOHC Mターボ	オプションコネクター	難・●・易	
DBA-MH21S	H.16/12～H.19/ 5	K6A DOHC VVT	オプションコネクター	難・●・易	
ABA-MH21S	H.16/ 3～H.17/ 9	K6A DOHC Mターボ	オプションコネクター	難・●・易	
ABA-MH21S	H.16/ 3～H.17/ 9	K6A DOHC Sターボ	オプションコネクター	難・●・易	
CBA-MH21S	H.16/ 3～H.19/ 5	K6A DOHC VVT	オプションコネクター	難・●・易	
CBA-MH21S	H.16/ 3～現在	K6A DOHC DIターボ	オプションコネクター	難・●・易	
UA-MH21S	H.15/ 9～H.16/ 3	K6A DOHC VVT	オプションコネクター	難・●・易	
LA-MH21S	H.15/ 9～H.16/ 3	K6A DOHC Mターボ	オプションコネクター	難・●・易	
LA-MH21S	H.15/ 9～H.16/ 3	K6A DOHC Sターボ	オプションコネクター	難・●・易	
UA-MH21S	H.15/ 9～H.16/ 3	K6A DOHC DIターボ	オプションコネクター	難・●・易	

※詳しくは、本資料の最終ページの車両グレード別ハイブリッドナビゲーション適合一覧をご参照ください。

(ジャイロ感度調整について)

◎ H.15/ 9～H.17/ 9

年式・ミッション		2DIN								B.B NAVI		
		HDD NAVI	適合	HDD NAVI	適合	HDD NAVI	適合	HDD NAVI	適合		適合	
インダッシュ 1DIN コラム AT	上段		×		×		×		×	MAX960HD MAX860HD MAX760HD MAX560HD (ジャイロ3)	MAX950HD MAX850HD MAX750HD MAX550HD (ジャイロ3)	MAX060HD
インダッシュ 2DIN コラム AT	上段	MAX9750DT MAX8750DT MAX9700DT MAX8700DT MAX7700 (ジャイロ3)	◎	MAX670 MAX570 (ジャイロ3)	◎		◎		◎			
	下段											

スズキ

### 車速信号取出しユニット位置

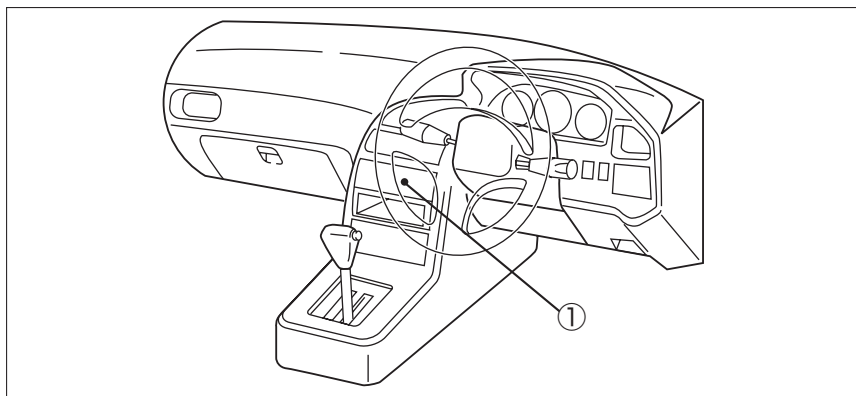

① オプションコネクター

# 車速信号接続要領

## ① オプションコネクター

◇ (H.15/ 9～H.17/ 9)

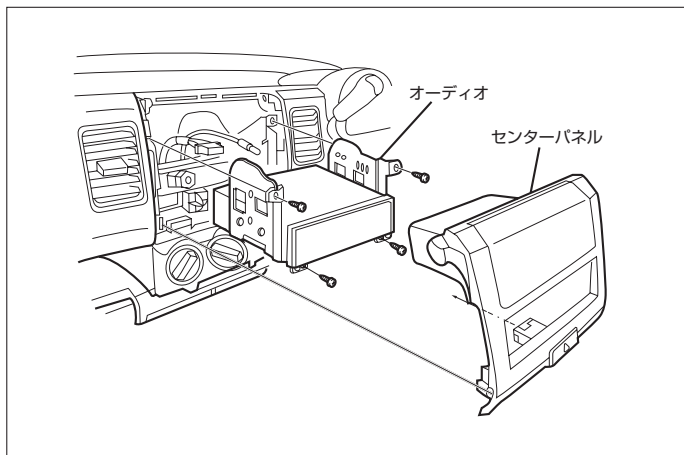

- (1) センターパネルを取外します。
- (2) オーディオA'ssyを取外します。

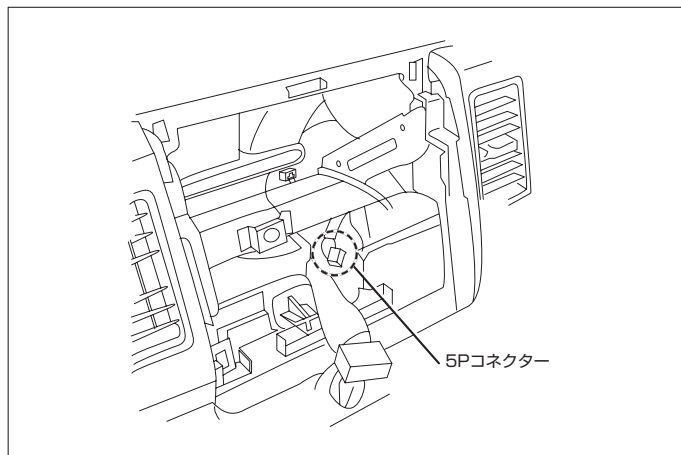

◇ (H.17/ 9～ )

○ 除くオートエアコンタイプ

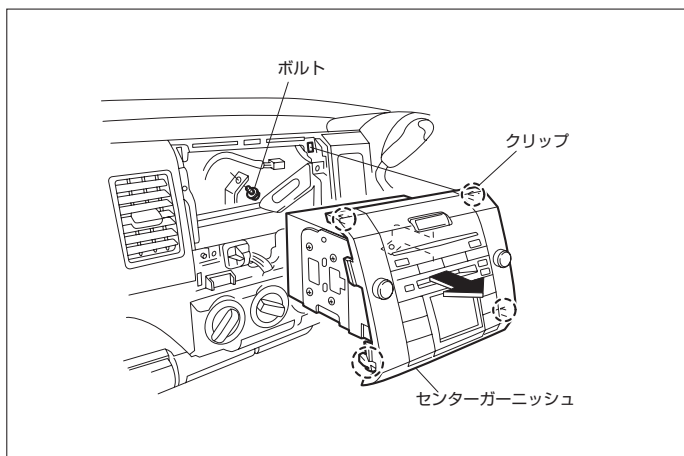

○ オートエアコンタイプ

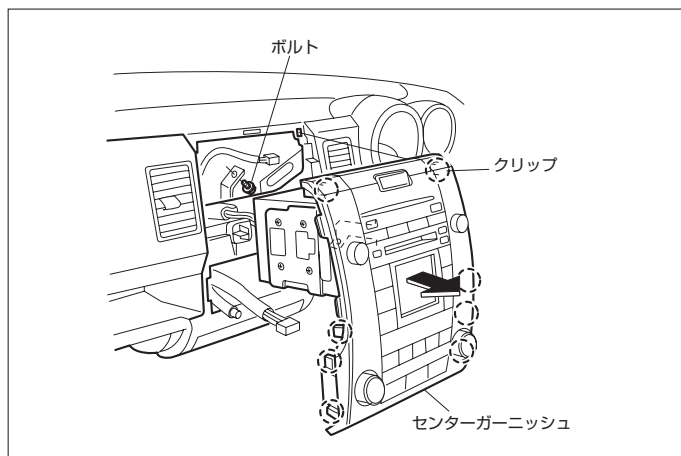

## ◆ 車速信号用コネクター接続位置と線材色

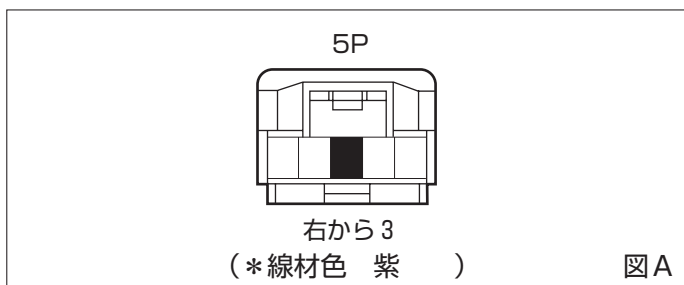

● 線材色はあくまで目安して下さい。

# オーディオの取外し要領

◇ (H.15/ 9 ~ H.17/ 9)

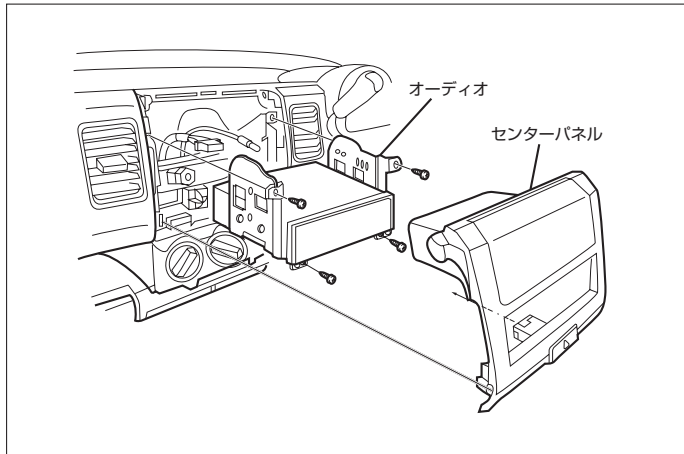

(1) センターパネルを取外します。

◇ (H.17/ 9 ~ )

○ 除くオートエアコンタイプ

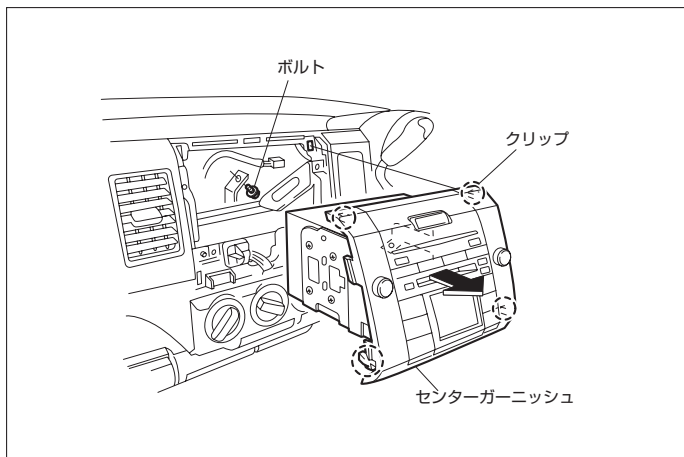

○ オートエアコンタイプ

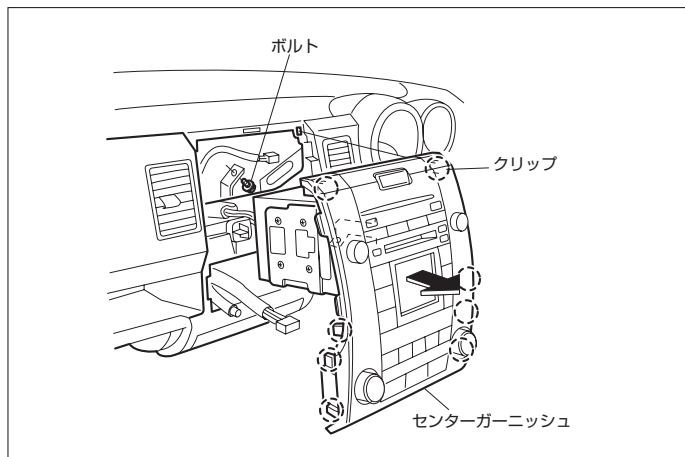

## ◆オーディオカブラ

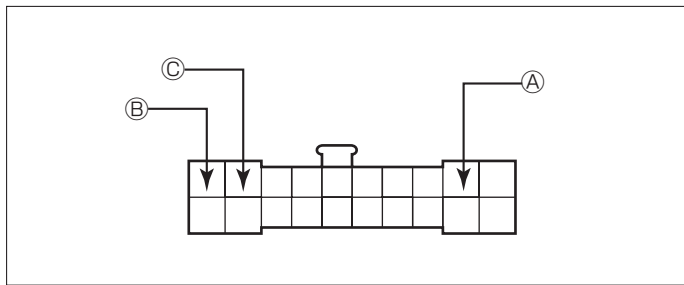

- ① A : ACC電源⊕ (\*線材色 白-黒)
- ② B : バックアップ電源⊕ (\*線材色 白-赤)
- ③ C : イルミ電源⊕ (\*線材色 赤-黄)

# バック信号接続要領

## ◆オプションコネクター

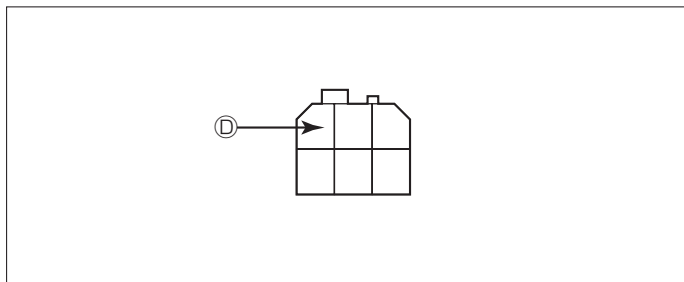

- ④ : バックランプ電源⊕ (\*線材色 赤 )

\*《無断複製禁止》本資料をclarion以外の製品に使用した場合に生じる全ての不具合については、当社は一切の責任を負いません。

車両グレード別ナビゲーション適合一覧

メーカー	車名	年式	車種型式	エンジン型式	車速信号1		車速信号2		車速信号3		駆動方式	備考
					オプションコネクタ		位置	形状	位置	形状		
SUZUKI	ワゴン(MH21S)				位置	形状						
グレード	車種タイプ											
スティングレー X	5ドアワゴン	H. 19 / 5 ~	DBA-MH22S	K6A DOHC VVT	①	A					FF	
スティングレー X 4WD	5ドアワゴン	H. 19 / 5 ~	DBA-MH22S	K6A DOHC VVT	①	A					7MT144WD	
スティングレー T	5ドアワゴン	H. 19 / 5 ~	DBA-MH22S	K6A DOHC VVT	①	A					FF	
スティングレー T 4WD	5ドアワゴン	H. 19 / 5 ~	DBA-MH22S	K6A DOHC VVT	①	A					7MT144WD	
スティングレー DI	5ドアワゴン	H. 19 / 5 ~	CBA-MH22S	K6A DOHC Diターボ	①	A					FF	
スティングレー DI 4WD	5ドアワゴン	H. 19 / 5 ~	CBA-MH22S	K6A DOHC Diターボ	①	A					7MT144WD	
FA	5ドアワゴン	H. 19 / 5 ~	DBA-MH22S	K6A DOHC VVT	①	A					FF	
FA 4WD	5ドアワゴン	H. 19 / 5 ~	DBA-MH22S	K6A DOHC VVT	①	A					7MT144WD	
FX	5ドアワゴン	H. 19 / 5 ~	DBA-MH22S	K6A DOHC VVT	①	A					FF	
FX 4WD	5ドアワゴン	H. 19 / 5 ~	DBA-MH22S	K6A DOHC VVT	①	A					7MT144WD	
FC	5ドアワゴン	H. 19 / 5 ~	DBA-MH22S	K6A DOHC VVT	①	A					FF	
RR-DI	5ドアワゴン	H. 19 / 5 ~	CBA-MH22S	K6A DOHC Diターボ	①	A					FF	
RR-DI 4WD	5ドアワゴン	H. 19 / 5 ~	CBA-MH22S	K6A DOHC Diターボ	①	A					7MT144WD	
スティングレー X	5ドアワゴン	H. 19 / 2 ~ H. 19 / 5	DBA-MH22S	K6A DOHC VVT	①	A					FF	
スティングレー X 4WD	5ドアワゴン	H. 19 / 2 ~ H. 19 / 5	DBA-MH22S	K6A DOHC VVT	①	A					7MT144WD	
スティングレー T	5ドアワゴン	H. 19 / 2 ~ H. 19 / 5	DBA-MH22S	K6A DOHC VVT	①	A					FF	
スティングレー T 4WD	5ドアワゴン	H. 19 / 2 ~ H. 19 / 5	DBA-MH22S	K6A DOHC VVT	①	A					7MT144WD	
スティングレー DI	5ドアワゴン	H. 19 / 2 ~ H. 19 / 5	CBA-MH22S	K6A DOHC Diターボ	①	A					FF	
スティングレー DI 4WD	5ドアワゴン	H. 19 / 2 ~ H. 19 / 5	CBA-MH22S	K6A DOHC Diターボ	①	A					7MT144WD	
FA	5ドアワゴン	H. 17 / 9 ~ H. 19 / 5	CBA-MH21S	K6A DOHC VVT	①	A					FF	
FA 4WD	5ドアワゴン	H. 17 / 9 ~ H. 19 / 5	CBA-MH21S	K6A DOHC VVT	①	A					7MT144WD	
FA 4WD(AT)	5ドアワゴン	H. 17 / 9 ~ H. 19 / 5	DBA-MH21S	K6A DOHC VVT	①	A					7MT144WD	
FX	5ドアワゴン	H. 17 / 9 ~ H. 19 / 5	CBA-MH21S	K6A DOHC VVT	①	A					FF	
FX 4WD	5ドアワゴン	H. 17 / 9 ~ H. 19 / 5	DBA-MH21S	K6A DOHC VVT	①	A					7MT144WD	
FX 4WD(AT)	5ドアワゴン	H. 17 / 9 ~ H. 19 / 5	CBA-MH21S	K6A DOHC VVT	①	A					7MT144WD	
FT	5ドアワゴン	H. 17 / 9 ~ H. 19 / 5	CBA-MH21S	K6A DOHC Mターボ	①	A					FF	
FT 4WD	5ドアワゴン	H. 17 / 9 ~ H. 19 / 5	CBA-MH21S	K6A DOHC Mターボ	①	A					7MT144WD	
RR-DI	5ドアワゴン	H. 17 / 9 ~ H. 19 / 5	CBA-MH21S	K6A DOHC Diターボ	①	A					FF	
RR-DI 4WD	5ドアワゴン	H. 17 / 9 ~ H. 19 / 5	CBA-MH21S	K6A DOHC Diターボ	①	A					7MT144WD	
FA	5ドアワゴン	H. 16 / 12 ~ H. 17 / 9	CBA-MH21S	K6A DOHC VVT	①	A					FF	
FA 4WD	5ドアワゴン	H. 16 / 12 ~ H. 17 / 9	CBA-MH21S	K6A DOHC VVT	①	A					7MT144WD	
FA 4WD(AT)	5ドアワゴン	H. 16 / 12 ~ H. 17 / 9	DBA-MH21S	K6A DOHC VVT	①	A					7MT144WD	
FX	5ドアワゴン	H. 16 / 12 ~ H. 17 / 9	CBA-MH21S	K6A DOHC VVT	①	A					FF	
FX 4WD	5ドアワゴン	H. 16 / 12 ~ H. 17 / 9	DBA-MH21S	K6A DOHC VVT	①	A					7MT144WD	
FX 4WD(AT)	5ドアワゴン	H. 16 / 12 ~ H. 17 / 9	CBA-MH21S	K6A DOHC VVT	①	A					7MT144WD	
FT	5ドアワゴン	H. 16 / 12 ~ H. 17 / 9	ABA-MH21S	K6A DOHC Mターボ	①	A					FF	
FT 4WD	5ドアワゴン	H. 16 / 12 ~ H. 17 / 9	ABA-MH21S	K6A DOHC Mターボ	①	A					7MT144WD	
RR	5ドアワゴン	H. 16 / 12 ~ H. 17 / 9	ABA-MH21S	K6A DOHC Sターボ	①	A					FF	
RR 4WD	5ドアワゴン	H. 16 / 12 ~ H. 17 / 9	ABA-MH21S	K6A DOHC Sターボ	①	A					7MT144WD	
RR-DI	5ドアワゴン	H. 16 / 12 ~ H. 17 / 9	CBA-MH21S	K6A DOHC Diターボ	①	A					FF	
RR-DI 4WD	5ドアワゴン	H. 16 / 12 ~ H. 17 / 9	CBA-MH21S	K6A DOHC Diターボ	①	A					7MT144WD	
FA	5ドアワゴン	H. 16 / 3 ~ H. 16 / 12	CBA-MH21S	K6A DOHC VVT	①	A					FF	
FA 4WD	5ドアワゴン	H. 16 / 3 ~ H. 16 / 12	CBA-MH21S	K6A DOHC VVT	①	A					7MT144WD	
FX	5ドアワゴン	H. 16 / 3 ~ H. 16 / 12	CBA-MH21S	K6A DOHC VVT	①	A					FF	
FX 4WD	5ドアワゴン	H. 16 / 3 ~ H. 16 / 12	CBA-MH21S	K6A DOHC VVT	①	A					7MT144WD	
FT	5ドアワゴン	H. 16 / 3 ~ H. 16 / 12	ABA-MH21S	K6A DOHC Mターボ	①	A					FF	
FT 4WD	5ドアワゴン	H. 16 / 3 ~ H. 16 / 12	ABA-MH21S	K6A DOHC Mターボ	①	A					7MT144WD	
FS	5ドアワゴン	H. 16 / 3 ~ H. 16 / 12	ABA-MH21S	K6A DOHC Mターボ	①	A					FF	
FS 4WD	5ドアワゴン	H. 16 / 3 ~ H. 16 / 12	ABA-MH21S	K6A DOHC Mターボ	①	A					7MT144WD	
RR	5ドアワゴン	H. 16 / 3 ~ H. 16 / 12	ABA-MH21S	K6A DOHC Sターボ	①	A					FF	
RR 4WD	5ドアワゴン	H. 16 / 3 ~ H. 16 / 12	ABA-MH21S	K6A DOHC Sターボ	①	A					7MT144WD	
RR-DI	5ドアワゴン	H. 16 / 3 ~ H. 16 / 12	CBA-MH21S	K6A DOHC Diターボ	①	A					FF	
RR-DI 4WD	5ドアワゴン	H. 16 / 3 ~ H. 16 / 12	CBA-MH21S	K6A DOHC Diターボ	①	A					7MT144WD	
FA	5ドアワゴン	H. 15 / 9 ~ H. 16 / 3	UA-MH21S	K6A DOHC VVT	①	A					FF	
FA 4WD	5ドアワゴン	H. 15 / 9 ~ H. 16 / 3	UA-MH21S	K6A DOHC VVT	①	A					7MT144WD	
FX	5ドアワゴン	H. 15 / 9 ~ H. 16 / 3	UA-MH21S	K6A DOHC VVT	①	A					FF	
FX 4WD	5ドアワゴン	H. 15 / 9 ~ H. 16 / 3	UA-MH21S	K6A DOHC VVT	①	A					7MT144WD	
FT	5ドアワゴン	H. 15 / 9 ~ H. 16 / 3	LA-MH21S	K6A DOHC Mターボ	①	A					FF	
FT 4WD	5ドアワゴン	H. 15 / 9 ~ H. 16 / 3	LA-MH21S	K6A DOHC Mターボ	①	A					7MT144WD	
FS	5ドアワゴン	H. 15 / 9 ~ H. 16 / 3	LA-MH21S	K6A DOHC Mターボ	①	A					FF	
FS 4WD	5ドアワゴン	H. 15 / 9 ~ H. 16 / 3	LA-MH21S	K6A DOHC Mターボ	①	A					7MT144WD	
RR	5ドアワゴン	H. 15 / 9 ~ H. 16 / 3	LA-MH21S	K6A DOHC Sターボ	①	A					FF	
RR 4WD	5ドアワゴン	H. 15 / 9 ~ H. 16 / 3	LA-MH21S	K6A DOHC Sターボ	①	A					7MT144WD	
RR-DI	5ドアワゴン	H. 15 / 9 ~ H. 16 / 3	UA-MH21S	K6A DOHC Diターボ	①	A					FF	
RR-DI 4WD	5ドアワゴン	H. 15 / 9 ~ H. 16 / 3	UA-MH21S	K6A DOHC Diターボ	①	A					7MT144WD	