

車種名	年式	型式	管理No.
ワゴンR	H.15/ 9～現在	UA-MH21S	ス-35

06/08 作成

ナビゲーション適合早見一覧

車両型式	年式	エンジン型式	接続ユニット	難易度	備考
CBA-MH21S	H.17/ 9～現在	K6A DOHC Mターボ	オプションコネクター	難・●・易	
DBA-MH21S	H.16/12～現在	K6A DOHC VVT	オプションコネクター	難・●・易	
ABA-MH21S	H.16/ 3～H.17/ 9	K6A DOHC Mターボ	オプションコネクター	難・●・易	
ABA-MH21S	H.16/ 3～H.17/ 9	K6A DOHC Sターボ	オプションコネクター	難・●・易	
CBA-MH21S	H.16/ 3～現在	K6A DOHC VVT	オプションコネクター	難・●・易	
CBA-MH21S	H.16/ 3～現在	K6A DOHC DIターボ	オプションコネクター	難・●・易	
UA-MH21S	H.15/ 9～H.16/ 3	K6A DOHC VVT	オプションコネクター	難・●・易	
LA-MH21S	H.15/ 9～H.16/ 3	K6A DOHC Mターボ	オプションコネクター	難・●・易	
LA-MH21S	H.15/ 9～H.16/ 3	K6A DOHC Sターボ	オプションコネクター	難・●・易	
UA-MH21S	H.15/ 9～H.16/ 3	K6A DOHC DIターボ	オプションコネクター	難・●・易	

※詳しくは、本資料の最終ページの車両グレード別ハイブリッドナビゲーション適合一覧をご参照ください。

(ジャイロ感度調整について)

◎H.15/ 9～H.17/ 9

年式・ミッション		2DIN						B.B NAVI	
		HDD NAVI	適合	HDD NAVI	適合	HDD NAVI	適合		適合
インダッシュ 1DIN コラムAT	上段		×		×		×		
インダッシュ 2DIN コラムAT	上段	MAX960HD MAX860HD MAX760HD MAX560HD (ジャイロ3)	◎	MAX950HD MAX850HD MAX750HD MAX550HD (ジャイロ3)	◎	MAX940HD MAX740HD MAX540HD (ジャイロ2)	◎	NAX060HD NAX050HD NAX040HD	
	下段								

スズキ

車速信号取出しユニット位置

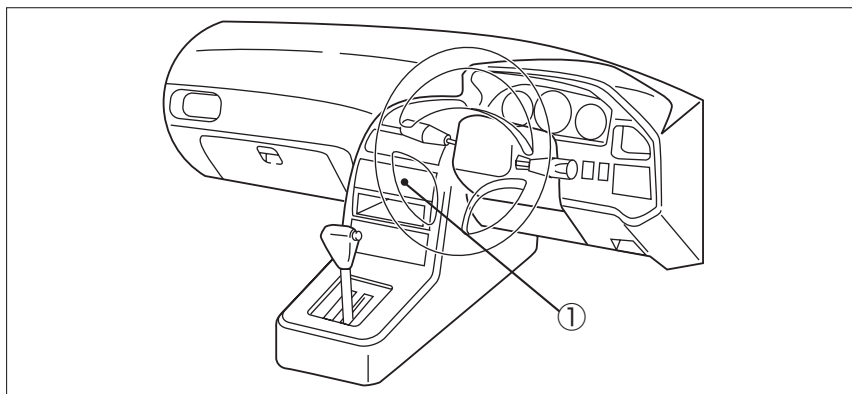

① オプションコネクター

車速信号接続要領

① オプションコネクター

◇ (H.15/ 9～H.17/ 9)

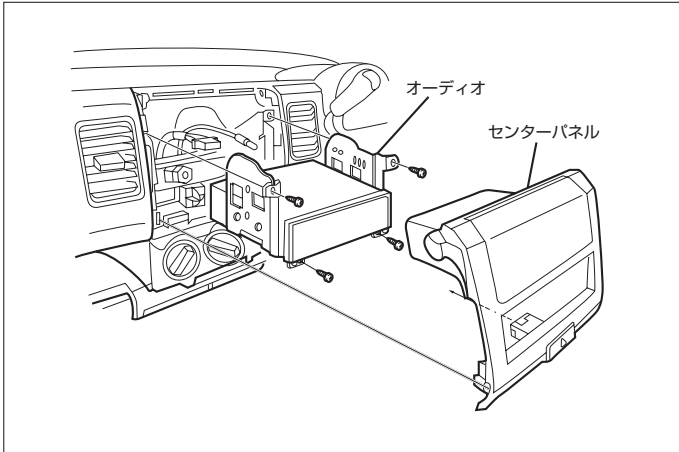

- (1) センターパネルを取外します。
- (2) オーディオA'ssyを取外します。

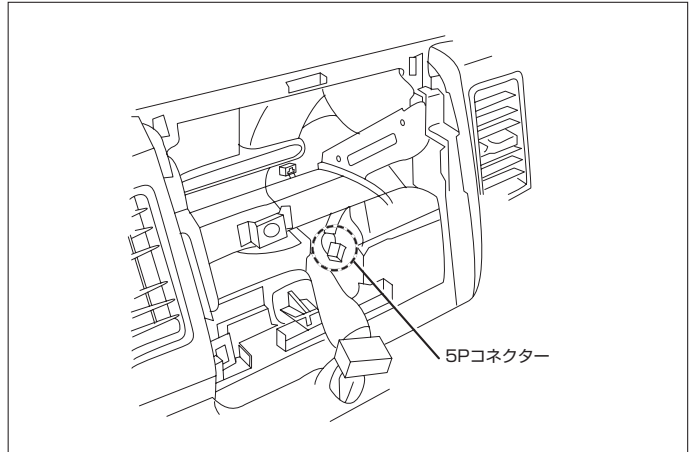

◇ (H.17/ 9～)

○ 除くオートエアコンタイプ

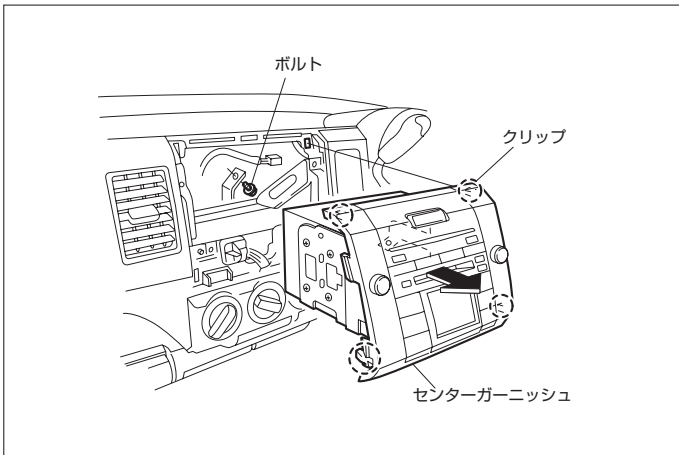

○ オートエアコンタイプ

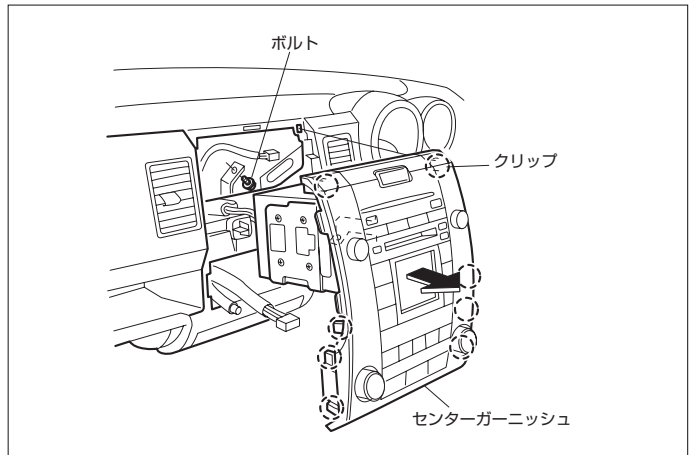

◆ 車速信号用コネクター接続位置と線材色

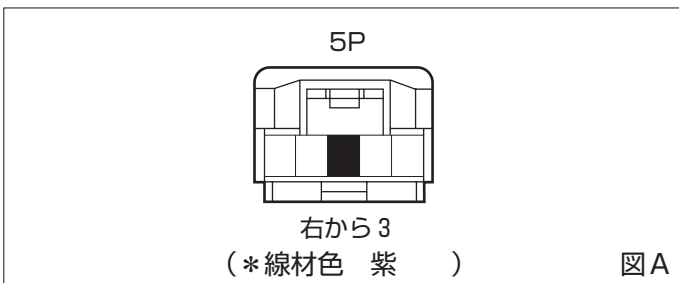

● 線材色はあくまで目安して下さい。

オーディオの取外し要領

◇ (H.15/ 9 ~ H.17/ 9)

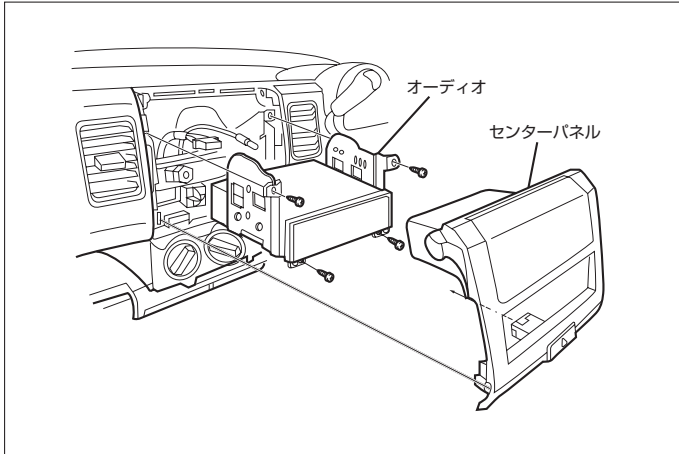

(1) センターパネルを取外します。

◇ (H.17/ 9 ~)

○ 除くオートエアコンタイプ

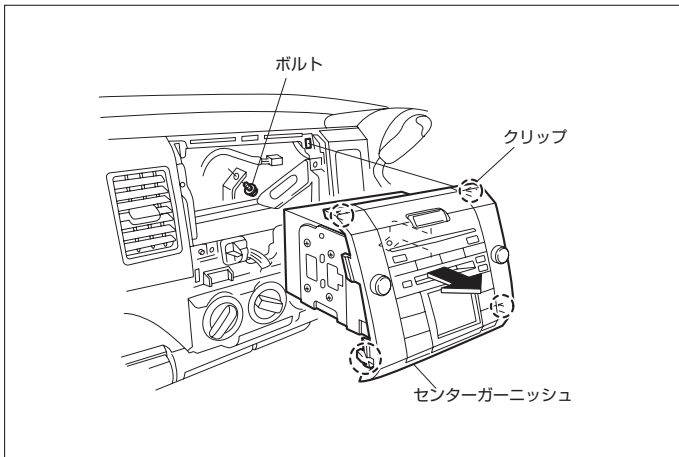

○ オートエアコンタイプ

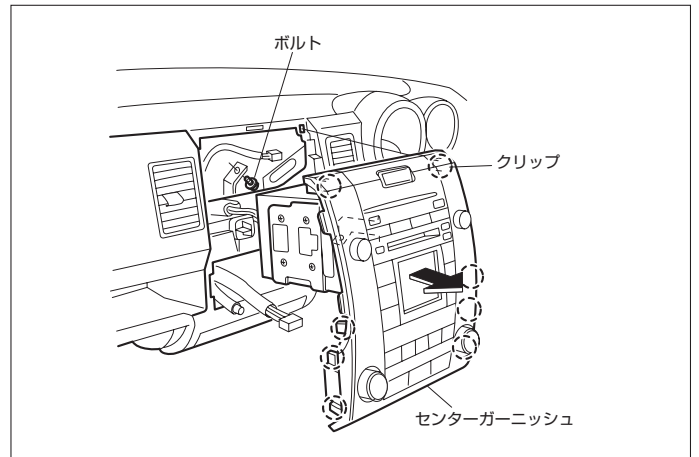

◆オーディオカプラ

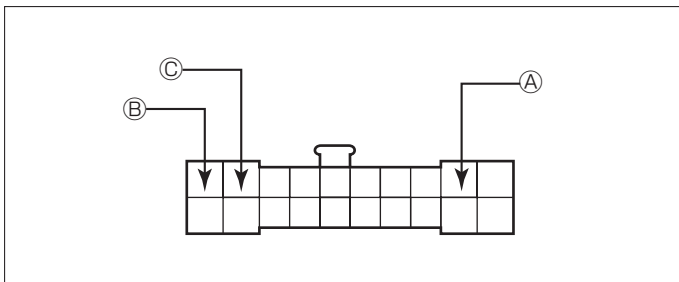

- ① A : ACC電源⊕ (*線材色 白-黒)
- ② B : バックアップ電源⊕ (*線材色 白-赤)
- ③ C : イルミ電源⊕ (*線材色 赤-黄)

バック信号接続要領

◆オプションコネクター

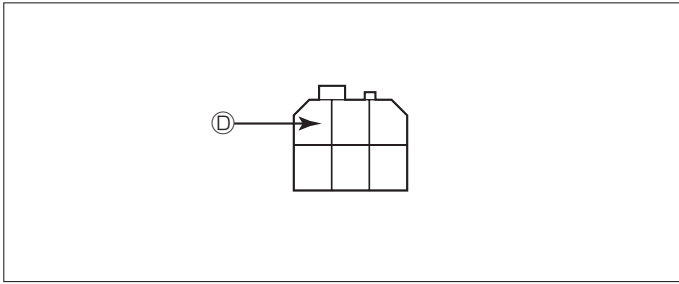

ⓓ : バックランプ電源 ⊕ (*線材色 赤)

車両グレード別ナビゲーション適合一覧

メーカー	車名	年式	車種型式	エンジン型式	車速信号 1		車速信号 2		車速信号 3		駆動方式	備考		
					オプションコネクター		位置	形状	位置	形状			位置	形状
					位置	形状								
SUZUKI	カブR(MH21S)													
グレード	車種タイプ													
FA	5ドアアコソ	H. 17 / 9 ~	CBA-MH21S	K6A DOHC VVT	①	A					M R			
FA 4WD	5ドアアコソ	H. 17 / 9 ~	CBA-MH21S	K6A DOHC VVT	①	A					7速AT4WD			
FA 4WD(AT)	5ドアアコソ	H. 17 / 9 ~	DBA-MH21S	K6A DOHC VVT	①	A					7速AT4WD			
FX	5ドアアコソ	H. 17 / 9 ~	CBA-MH21S	K6A DOHC VVT	①	A					M R			
FX 4WD	5ドアアコソ	H. 17 / 9 ~	DBA-MH21S	K6A DOHC VVT	①	A					7速AT4WD			
FX 4WD(AT)	5ドアアコソ	H. 17 / 9 ~	CBA-MH21S	K6A DOHC VVT	①	A					7速AT4WD			
FT	5ドアアコソ	H. 17 / 9 ~	CBA-MH21S	K6A DOHC M3-ボ	①	A					M R			
FT 4WD	5ドアアコソ	H. 17 / 9 ~	CBA-MH21S	K6A DOHC M3-ボ	①	A					7速AT4WD			
RR-DI	5ドアアコソ	H. 17 / 9 ~	CBA-MH21S	K6A DOHC D3-ボ	①	A					M R			
RR-DI 4WD	5ドアアコソ	H. 17 / 9 ~	CBA-MH21S	K6A DOHC D3-ボ	①	A					7速AT4WD			
FA	5ドアアコソ	H. 16 / 12 ~ H. 17 / 9	CBA-MH21S	K6A DOHC VVT	①	A					M R			
FA 4WD	5ドアアコソ	H. 16 / 12 ~ H. 17 / 9	CBA-MH21S	K6A DOHC VVT	①	A					7速AT4WD			
FA 4WD(AT)	5ドアアコソ	H. 16 / 12 ~ H. 17 / 9	DBA-MH21S	K6A DOHC VVT	①	A					7速AT4WD			
FX	5ドアアコソ	H. 16 / 12 ~ H. 17 / 9	CBA-MH21S	K6A DOHC VVT	①	A					M R			
FX 4WD	5ドアアコソ	H. 16 / 12 ~ H. 17 / 9	DBA-MH21S	K6A DOHC VVT	①	A					7速AT4WD			
FX 4WD(AT)	5ドアアコソ	H. 16 / 12 ~ H. 17 / 9	CBA-MH21S	K6A DOHC VVT	①	A					7速AT4WD			
FT	5ドアアコソ	H. 16 / 12 ~ H. 17 / 9	ABA-MH21S	K6A DOHC M3-ボ	①	A					M R			
FT 4WD	5ドアアコソ	H. 16 / 12 ~ H. 17 / 9	ABA-MH21S	K6A DOHC M3-ボ	①	A					7速AT4WD			
RR	5ドアアコソ	H. 16 / 12 ~ H. 17 / 9	ABA-MH21S	K6A DOHC S3-ボ	①	A					M R			
RR 4WD	5ドアアコソ	H. 16 / 12 ~ H. 17 / 9	ABA-MH21S	K6A DOHC S3-ボ	①	A					7速AT4WD			
RR-DI	5ドアアコソ	H. 16 / 12 ~ H. 17 / 9	CBA-MH21S	K6A DOHC D3-ボ	①	A					M R			
RR-DI 4WD	5ドアアコソ	H. 16 / 12 ~ H. 17 / 9	CBA-MH21S	K6A DOHC D3-ボ	①	A					7速AT4WD			
FA	5ドアアコソ	H. 16 / 3 ~ H. 16 / 12	CBA-MH21S	K6A DOHC VVT	①	A					M R			
FA 4WD	5ドアアコソ	H. 16 / 3 ~ H. 16 / 12	CBA-MH21S	K6A DOHC VVT	①	A					7速AT4WD			
FX	5ドアアコソ	H. 16 / 3 ~ H. 16 / 12	CBA-MH21S	K6A DOHC VVT	①	A					M R			
FX 4WD	5ドアアコソ	H. 16 / 3 ~ H. 16 / 12	CBA-MH21S	K6A DOHC VVT	①	A					7速AT4WD			
FT	5ドアアコソ	H. 16 / 3 ~ H. 16 / 12	ABA-MH21S	K6A DOHC M3-ボ	①	A					M R			
FT 4WD	5ドアアコソ	H. 16 / 3 ~ H. 16 / 12	ABA-MH21S	K6A DOHC M3-ボ	①	A					7速AT4WD			
FS	5ドアアコソ	H. 16 / 3 ~ H. 16 / 12	ABA-MH21S	K6A DOHC M3-ボ	①	A					M R			
FS 4WD	5ドアアコソ	H. 16 / 3 ~ H. 16 / 12	ABA-MH21S	K6A DOHC M3-ボ	①	A					7速AT4WD			
RR	5ドアアコソ	H. 16 / 3 ~ H. 16 / 12	ABA-MH21S	K6A DOHC S3-ボ	①	A					M R			
RR 4WD	5ドアアコソ	H. 16 / 3 ~ H. 16 / 12	ABA-MH21S	K6A DOHC S3-ボ	①	A					7速AT4WD			
RR-DI	5ドアアコソ	H. 16 / 3 ~ H. 16 / 12	CBA-MH21S	K6A DOHC D3-ボ	①	A					M R			
RR-DI 4WD	5ドアアコソ	H. 16 / 3 ~ H. 16 / 12	CBA-MH21S	K6A DOHC D3-ボ	①	A					7速AT4WD			
FA	5ドアアコソ	H. 15 / 9 ~ H. 16 / 3	UA-MH21S	K6A DOHC VVT	①	A					M R			
FA 4WD	5ドアアコソ	H. 15 / 9 ~ H. 16 / 3	UA-MH21S	K6A DOHC VVT	①	A					7速AT4WD			
FX	5ドアアコソ	H. 15 / 9 ~ H. 16 / 3	UA-MH21S	K6A DOHC VVT	①	A					M R			
FX 4WD	5ドアアコソ	H. 15 / 9 ~ H. 16 / 3	UA-MH21S	K6A DOHC VVT	①	A					7速AT4WD			
FT	5ドアアコソ	H. 15 / 9 ~ H. 16 / 3	LA-MH21S	K6A DOHC M3-ボ	①	A					M R			
FT 4WD	5ドアアコソ	H. 15 / 9 ~ H. 16 / 3	LA-MH21S	K6A DOHC M3-ボ	①	A					7速AT4WD			
FS	5ドアアコソ	H. 15 / 9 ~ H. 16 / 3	LA-MH21S	K6A DOHC M3-ボ	①	A					M R			
FS 4WD	5ドアアコソ	H. 15 / 9 ~ H. 16 / 3	LA-MH21S	K6A DOHC M3-ボ	①	A					7速AT4WD			
RR	5ドアアコソ	H. 15 / 9 ~ H. 16 / 3	LA-MH21S	K6A DOHC S3-ボ	①	A					M R			
RR 4WD	5ドアアコソ	H. 15 / 9 ~ H. 16 / 3	LA-MH21S	K6A DOHC S3-ボ	①	A					7速AT4WD			
RR-DI	5ドアアコソ	H. 15 / 9 ~ H. 16 / 3	UA-MH21S	K6A DOHC D3-ボ	①	A					M R			
RR-DI 4WD	5ドアアコソ	H. 15 / 9 ~ H. 16 / 3	UA-MH21S	K6A DOHC D3-ボ	①	A					7速AT4WD			