

車種名	年式	型式	管理No.
MRワゴン	H.13/12 ~ H.18/ 1	LA-MF21S	ス-32

06/07 作成

## ハイブリッドナビゲーション適合早見一覧

ADDZEST

車両型式	年式	エンジン型式	接続ユニット	難易度	備考
ABA-MF21S	H.16/ 4 ~ H.18/ 1	K6A VVT	中継コネクター	難・●・易	
CBA-MF21S	H.16/ 4 ~ H.18/ 1	K6A VVT	中継コネクター	難・●・易	
UA-MF21S	H.14/ 4 ~ H.16/ 4	K6A VVT	中継コネクター	難・●・易	
LA-MF21S	H.13/11 ~ H.16/ 4	K6A VVT	中継コネクター	難・●・易	
TA-MF21S	H.13/11 ~ H.18/ 1	K6A I-EPI	中継コネクター	難・●・易	

※詳しくは、本資料の最終ページの車両グレード別ハイブリッドナビゲーション適合一覧をご参照ください。

## 車速信号取り出しユニット位置

ADDZEST

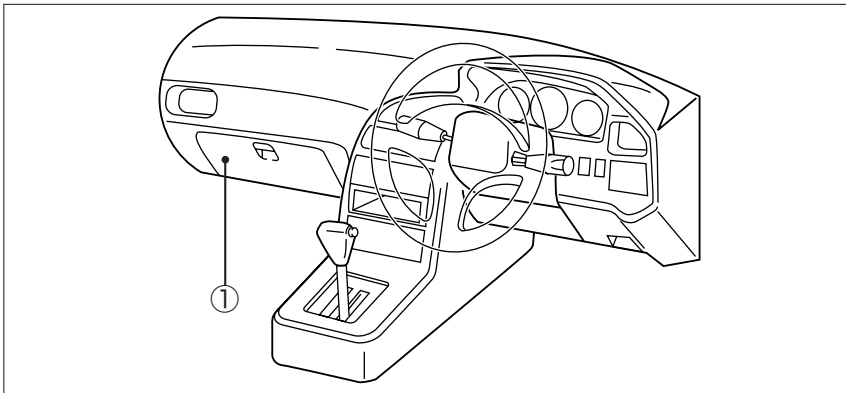

① 中継コネクター

スズキ

① 中継コネクタ

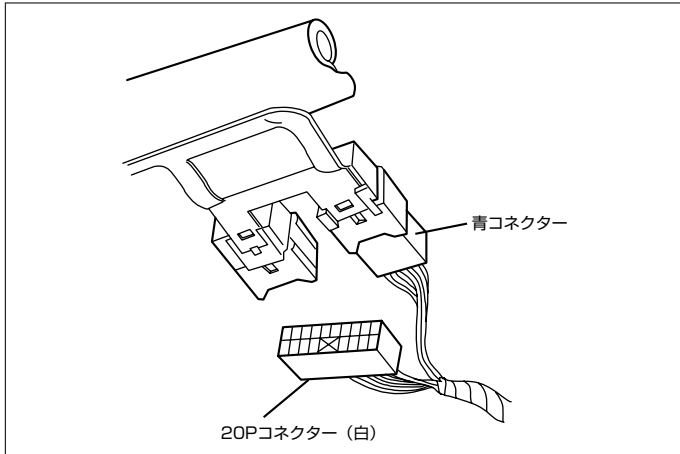

(1) グローブボックス下側よりコネクタは確認できます。

◆車速信号用コネクタ接続位置と線材色

◇ (H.13/11~H.16/ 2)

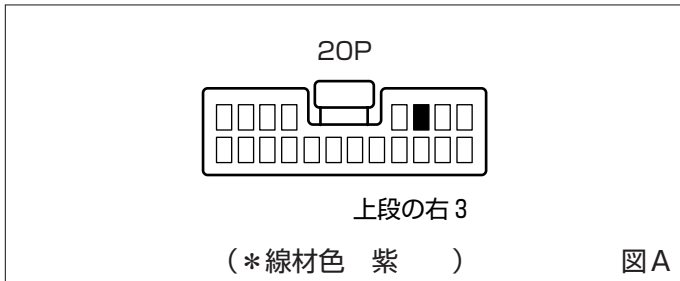

◇ (H.16/ 2~H.18/ 1)

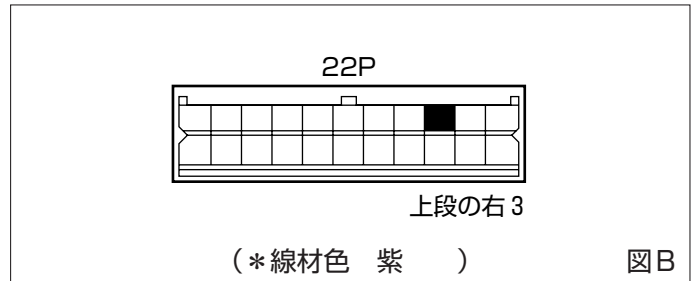

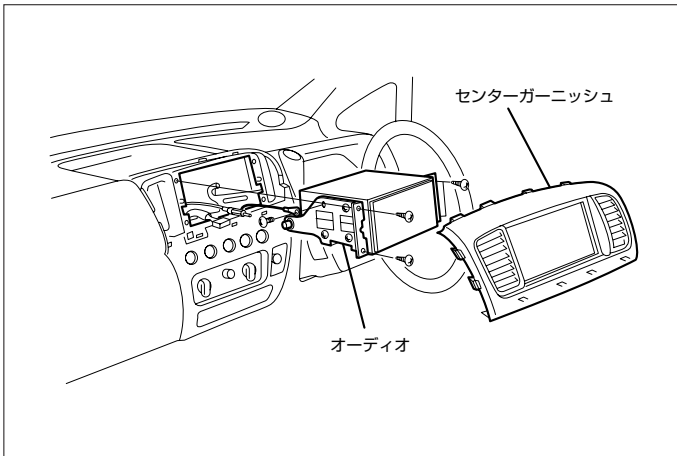

- (1) センターパネルを取外します。
- (2) オーディオA'ssyを取外します。

## ◆オーディオカプラ

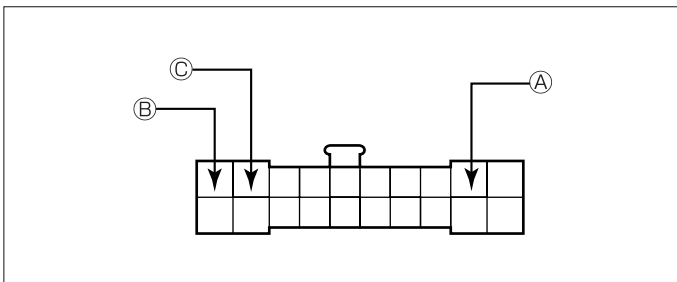

- Ⓐ : ACC電源⊕ (\*線材色 白-黒)
- Ⓑ : バックアップ電源⊕ (\*線材色 白-赤)
- Ⓒ : イルミ電源⊕ (\*線材色 赤-黄)

# バック信号接続要領

## ◆リアコンビネーションランプ

- Ⓓ : バックランプ電源⊕ (\*線材色 赤 )

スズキ

メーカー	車名	年式	車種型式	エンジン型式	車速信号1		車速信号2		車速信号3		駆動方式	備考		
					中継コネクタ		位置	形状	位置	形状			位置	形状
					位置	形状								
S U Z U K I	MR700N(MF21S)													
グレード	車両タイプ													
2WD スポーツ	5トア	H.16/ 2～H.18/ 1	TA-MF21S	K6A I-EPI	①	B					FF			
7MT144WD スポーツ	5トア	H.16/ 2～H.18/ 1	TA-MF21S	K6A I-EPI	①	B					7MT144WD			
2WD G	5トア	H.16/ 4～H.18/ 1	CBA-MF21S	K6A VVT	①	B					FF			
7MT144WD G	5トア	H.16/ 4～H.18/ 1	ABA-MF21S	K6A VVT	①	B					7MT144WD			
2WD GS	5トア	H.16/ 4～H.18/ 1	CBA-MF21S	K6A VVT	①	B					FF			
7MT144WD GS	5トア	H.16/ 4～H.18/ 1	ABA-MF21S	K6A VVT	①	B					7MT144WD			
2WD GL	5トア	H.16/ 4～H.18/ 1	CBA-MF21S	K6A VVT	①	B					FF			
7MT144WD GL	5トア	H.16/ 4～H.18/ 1	ABA-MF21S	K6A VVT	①	B					7MT144WD			
2WD G	5トア	H.16/ 2～H.16/ 4	UA-MF21S	K6A VVT	①	B					FF			
7MT144WD G	5トア	H.16/ 2～H.16/ 4	LA-MF21S	K6A VVT	①	B					7MT144WD			
2WD GS	5トア	H.16/ 2～H.16/ 4	UA-MF21S	K6A VVT	①	B					FF			
7MT144WD GS	5トア	H.16/ 2～H.16/ 4	LA-MF21S	K6A VVT	①	B					7MT144WD			
2WD GL	5トア	H.16/ 2～H.16/ 4	UA-MF21S	K6A VVT	①	B					FF			
7MT144WD GL	5トア	H.16/ 2～H.16/ 4	LA-MF21S	K6A VVT	①	B					7MT144WD			
2WD タホT	5トア	H.16/ 2～H.16/ 4	TA-MF21S	K6A I-EPI	①	B					FF			
7MT144WD タホT	5トア	H.16/ 2～H.16/ 4	TA-MF21S	K6A I-EPI	①	B					7MT144WD			
2WD スポーツ	5トア	H.14/ 12～H.16/ 2	TA-MF21S	K6A I-EPI	①	A					FF			
7MT144WD スポーツ	5トア	H.14/ 12～H.16/ 2	TA-MF21S	K6A I-EPI	①	A					7MT144WD			
2WD E	5トア	H.14/ 12～H.16/ 2	UA-MF21S	K6A VVT	①	A					FF			
7MT144WD E	5トア	H.14/ 12～H.16/ 2	LA-MF21S	K6A VVT	①	A					7MT144WD			
2WD N-1	5トア	H.14/ 12～H.16/ 2	UA-MF21S	K6A VVT	①	A					FF			
4WD N-1	5トア	H.14/ 12～H.16/ 2	LA-MF21S	K6A VVT	①	A					7MT144WD			
2WD N-1I70	5トア	H.14/ 12～H.16/ 2	UA-MF21S	K6A VVT	①	A					FF			
4WD N-1I70	5トア	H.14/ 12～H.16/ 2	LA-MF21S	K6A VVT	①	A					7MT144WD			
2WD X	5トア	H.14/ 12～H.16/ 2	UA-MF21S	K6A VVT	①	A					FF			
7MT144WD X	5トア	H.14/ 12～H.16/ 2	LA-MF21S	K6A VVT	①	A					7MT144WD			
2WD X7ピハッケージ	5トア	H.14/ 12～H.16/ 2	UA-MF21S	K6A VVT							FF			
7MT144WD X7ピハッケージ	5トア	H.14/ 12～H.16/ 2	LA-MF21S	K6A VVT							7MT144WD			
2WD タホT	5トア	H.14/ 12～H.16/ 2	TA-MF21S	K6A I-EPI	①	A					FF			
7MT144WD タホT	5トア	H.14/ 12～H.16/ 2	TA-MF21S	K6A I-EPI	①	A					7MT144WD			
2WD スポーツ	5トア	H.14/ 6～H.14/ 12	TA-MF21S	K6A I-EPI	①	A					FF			
7MT144WD スポーツ	5トア	H.14/ 6～H.14/ 12	TA-MF21S	K6A I-EPI	①	A					7MT144WD			
2WD N-1	5トア	H.14/ 4～H.14/ 12	UA-MF21S	K6A VVT	①	A					FF			
4WD N-1	5トア	H.14/ 4～H.14/ 12	LA-MF21S	K6A VVT	①	A					7MT144WD			
2WD E	5トア	H.13/ 11～H.14/ 12	LA-MF21S	K6A EPI	①	A					FF			
7MT144WD E	5トア	H.13/ 11～H.14/ 12	LA-MF21S	K6A EPI	①	A					7MT144WD			
2WD X	5トア	H.13/ 11～H.14/ 12	LA-MF21S	K6A EPI	①	A					FF			
7MT144WD X	5トア	H.13/ 11～H.14/ 12	LA-MF21S	K6A EPI	①	A					7MT144WD			
2WD X7ピハッケージ	5トア	H.13/ 11～H.14/ 12	LA-MF21S	K6A EPI							FF			
7MT144WD X7ピハッケージ	5トア	H.13/ 11～H.14/ 12	LA-MF21S	K6A EPI							7MT144WD			
2WD タホT	5トア	H.13/ 11～H.14/ 12	TA-MF21S	K6A I-EPI	①	A					FF			
7MT144WD タホT	5トア	H.13/ 11～H.14/ 12	TA-MF21S	K6A I-EPI	①	A					7MT144WD			