

車種名	年式	型式	管理No.
カルタス・クレセント	H. 7/ 1 ~ H.14/ 7	E-GC21S	ス-13

(注) H.10/ 6以降車はカルタスに車名変更しています。

06/08 作成

ハイブリッドナビゲーション適合早見一覧

車両型式	年式	エンジン型式	接続ユニット	難易度	備考
GF-GA11S	H.10/ 6 ~ H.14/ 7	G13B EPI	エンジンコントロールユニット	難・●・易	3AT車は除く
GF-GC21S,GC21W	H.10/ 6 ~ H.14/ 7	G15A EPI	エンジンコントロールユニット	難・●・易	
GF-GB31S,GD31S	H.10/ 6 ~ H.14/ 7	G16A EPI	エンジンコントロールユニット	難・●・易	
GF-GD31W	H.10/ 6 ~ H.14/ 7	G16A EPI	エンジンコントロールユニット	難・●・易	
GF-GC41W	H.10/ 6 ~ H.14/ 7	J18A EPI	エンジンコントロールユニット	難・●・易	
E-GA21S,GB21S	H. 7/ 1 ~ H. 8/ 2	G15A EPI	エンジンコントロールユニット	難・●・易	
E-GA11S	H. 7/ 1 ~ H.10/ 6	G13B EPI	エンジンコントロールユニット	難・●・易	
E-GC21S	H. 7/ 1 ~ H.10/ 6	G15A EPI	エンジンコントロールユニット	難・●・易	
E-GD21S	H. 7/ 1 ~ H. 8/ 2	G15A EPI	エンジンコントロールユニット	難・●・易	
E-GD31S	H. 8/ 2 ~ H.10/ 6	G16A EPI	エンジンコントロールユニット	難・●・易	
E-GB31S	H. 8/ 2 ~ H. 9/ 5	G16A EPI	エンジンコントロールユニット	難・●・易	
E-GC21W	H. 8/ 2 ~ H.10/ 6	G15A EPI	エンジンコントロールユニット	難・●・易	
E-GD31W	H. 8/ 2 ~ H.10/ 6	G16A EPI	エンジンコントロールユニット	難・●・易	
E-GC41W	H. 8/ 2 ~ H.10/ 6	J18A EPI	エンジンコントロールユニット	難・●・易	

※詳しくは、本資料の最終ページの車両グレード別ハイブリッドナビゲーション適合一覧をご参照ください。

車速信号取出しユニット位置

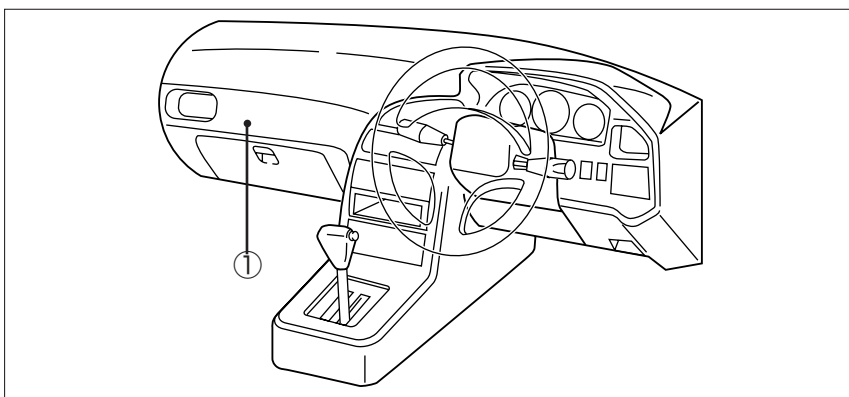

① エンジンコントロールユニット

スズキ

① エンジンコントロールユニット

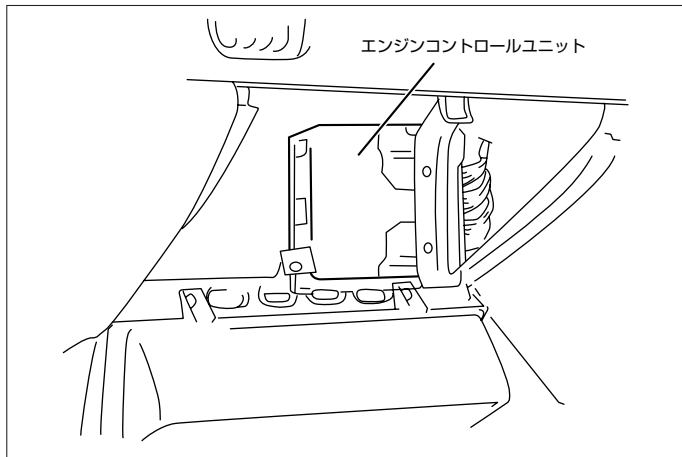

(1) グローブボックス A' ssy を取外します。

◆車速信号用コネクタ接続位置と線材色

◇ G16A EPI & G15A EPI & G13B EPI (H. 7/11 ~ H. 9/ 5)

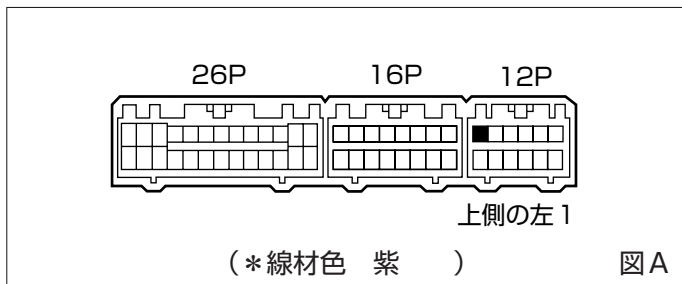

◇ G16A EPI & G15A EPI & G13B EPI (H. 9/ 5 ~ H.14/ 7)
但し、3 A Tは除く

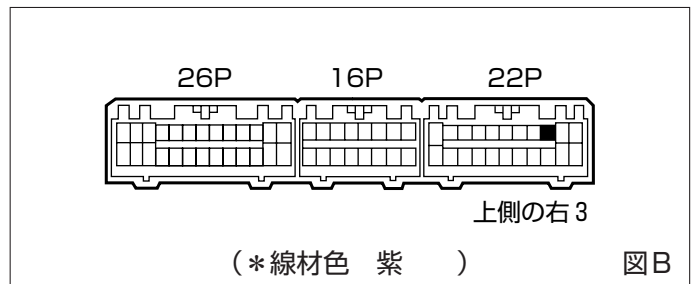

◇ J18A EPI

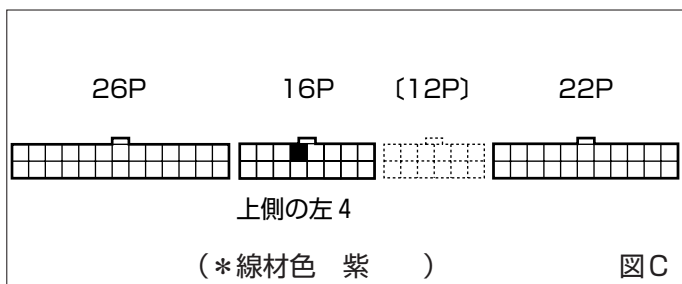

●線材色はあくまで目安にして下さい。

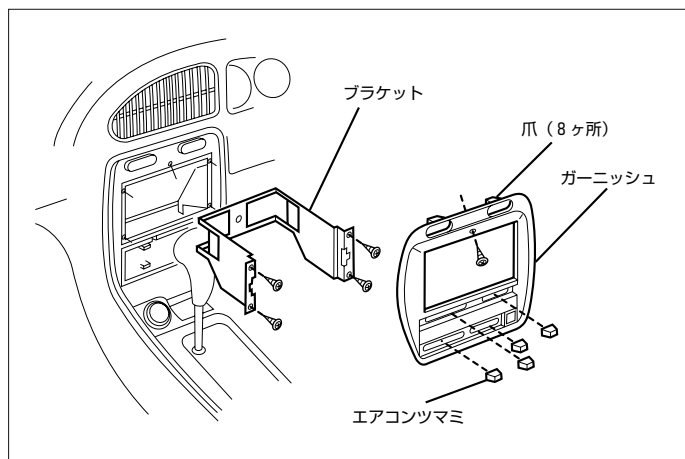

- (1) エアコンレバーツマミを外します。
- (2) オーディオ取付け上部のネジ1本を外します。
- (3) エアコン、オーディオパネルを手前に引いて取外します。
- (4) ネジ4本を外し、オーディオブラケットを取外します。

◆ オーディオカプラ

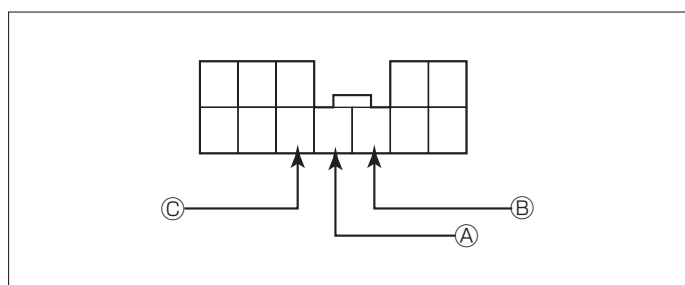

- Ⓐ : ACC電源⊕ (*線材色 白-黒)
- Ⓑ : バックアップ電源⊕ (*線材色 白)
- Ⓒ : イルミ電源⊕ (*線材色 赤-黄)

バック信号接続要領

◆ リアコンビネーションランプ

◇ 3ドア, 4ドア

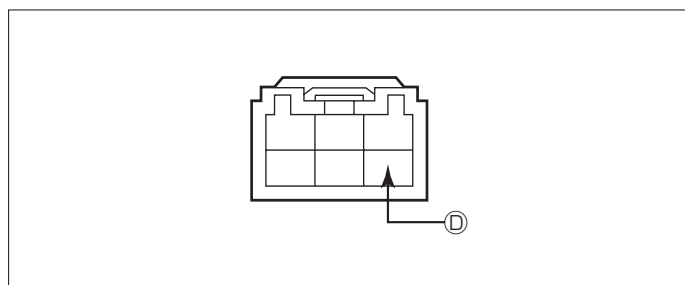

Ⓓ : バックランプ電源⊕ (*線材色 赤-白)

◇ ワゴン

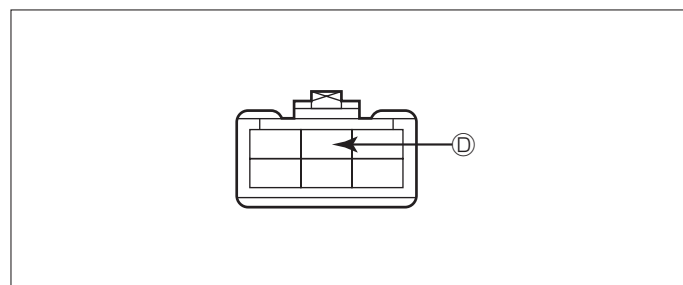

Ⓓ : バックランプ電源⊕ (*線材色 赤-白)

スズキ

メーカー	車名	年式	車種型式	エンジン型式	車速信号1		車速信号2		車速信号3		駆動方式	備考
					エンジンコントロール		位置	形状	位置	形状		
					位置	形状						
SUZUKI	カセト (GC21S)											
グレード	車両タイプ											
2WD 1300 FS	3ドアハイブリッド	H. 10 / 6 ~ H. 14 / 7	GF-GA11S	G13B EPI	①	B					FF	3AT車は除く
4WD 1600 FS-4	3ドアハイブリッド	H. 10 / 6 ~ H. 14 / 7	GF-GB31S	G16A EPI	①	B					7速4WD	3AT車は除く
2WD 1500 FS	4ドアハイブリッド	H. 10 / 6 ~ H. 14 / 7	GF-GC21S	G15A EPI	①	B					FF	3AT車は除く
4WD 1600 FS-4	4ドアハイブリッド	H. 10 / 6 ~ H. 14 / 7	GF-GD31S	G16A EPI	①	B					7速4WD	3AT車は除く
1500 X	4ドアハイブリッド	H. 9 / 5 ~ H. 10 / 6	E-GC21S	G15A EPI	①	B					FF	
1500 Fレクシオン	4ドアハイブリッド	H. 9 / 5 ~ H. 10 / 6	E-GC21S	G15A EPI	①	B(MT)					FF	MT車のみ可
1600 CS-4	4ドアハイブリッド	H. 9 / 5 ~ H. 10 / 6	E-GD31S	G16A EPI	①	B					7速4WD	
1300 G	3ドアハイブリッド	H. 9 / 5 ~ H. 10 / 6	E-GA11S	G13B EPI	①	B					FF	
1300 Fレクシオン	3ドアハイブリッド	H. 9 / 5 ~ H. 10 / 6	E-GA11S	G13B EPI	①	B(MT)					FF	MT車のみ可
1600 CS-4	3ドアハイブリッド	H. 9 / 5 ~ H. 10 / 6	E-GD31S	G16A EPI	①	B					7速4WD	
1500 X	4ドアハイブリッド	H. 8 / 2 ~ H. 9 / 5	E-GC21S	G15A EPI	①	A					FF	
1500 Cスピアル	4ドアハイブリッド	H. 8 / 2 ~ H. 9 / 5	E-GC21S	G15A EPI	①	A					FF	
1600 CS-4	4ドアハイブリッド	H. 8 / 2 ~ H. 9 / 5	E-GD31S	G16A EPI	①	A					7速4WD	
1300 G	3ドアハイブリッド	H. 8 / 2 ~ H. 9 / 5	E-GA11S	G13B EPI	①	A(MT)					FF	MT車のみ可
1300 Cスピアル	3ドアハイブリッド	H. 8 / 2 ~ H. 9 / 5	E-GA11S	G13B EPI	①	A(MT)					FF	MT車のみ可
1500 CS-4	3ドアハイブリッド	H. 8 / 2 ~ H. 9 / 5	E-GB31S	G16A EPI	①	A					7速4WD	
1500 X	4ドアハイブリッド	H. 7 / 1 ~ H. 8 / 2	E-GC21S	G15A EPI	①	A					FF	
1500 G	4ドアハイブリッド	H. 7 / 1 ~ H. 8 / 2	E-GC21S	G15A EPI	①	A					FF	
1500 C	4ドアハイブリッド	H. 7 / 1 ~ H. 8 / 2	E-GC21S	G15A EPI	①	A					FF	
1500 A	4ドアハイブリッド	H. 7 / 1 ~ H. 8 / 2	E-GC21S	G15A EPI	①	A					FF	
1500 S	4ドアハイブリッド	H. 7 / 1 ~ H. 8 / 2	E-GC21S	G15A EPI	①	A					FF	
1500 S-4	4ドアハイブリッド	H. 7 / 1 ~ H. 8 / 2	E-GD21S	G15A EPI	①	A					7速4WD	
1500 X	3ドアハイブリッド	H. 7 / 1 ~ H. 8 / 2	E-GA21S	G15A EPI	①	A					FF	
1300 G	3ドアハイブリッド	H. 7 / 1 ~ H. 8 / 2	E-GA11S	G13B EPI	①	A					FF	
1300 C	3ドアハイブリッド	H. 7 / 1 ~ H. 8 / 2	E-GA11S	G13B EPI	①	A					FF	
1300 A	3ドアハイブリッド	H. 7 / 1 ~ H. 8 / 2	E-GA11S	G13B EPI	①	A					FF	
1500 S	3ドアハイブリッド	H. 7 / 1 ~ H. 8 / 2	E-GA21S	G15A EPI	①	A					FF	
1500 S-4	3ドアハイブリッド	H. 7 / 1 ~ H. 8 / 2	E-GB21S	G15A EPI	①	A					7速4WD	

メーカー	車名	年式	車種型式	エンジン型式	車速信号1		車速信号2		車速信号3		駆動方式	備考
					エンジンコントロール		位置	形状	位置	形状		
					位置	形状						
SUZUKI	カセト (GC21W)											
グレード	車両タイプ											
2WD TZ	5ドアアコロン	H. 10 / 6 ~ H. 14 / 7	GF-GC41W	J18A EPI	①	C					FF	3AT車は除く
2WD TS	5ドアアコロン	H. 10 / 6 ~ H. 14 / 7	GF-GC21W	G15A EPI	①	B					FF	
2WD TR	5ドアアコロン	H. 10 / 6 ~ H. 14 / 7	GF-GC21W	G15A EPI	①	B					FF	
4WD TR-4	5ドアアコロン	H. 10 / 6 ~ H. 14 / 7	GF-GD31W	G16A EPI	①	B					7速4WD	
2WD 1800DOHC Iワ	5ドアアコロン	H. 9 / 5 ~ H. 10 / 6	E-GC41W	J18A EPI	①	C					FF	
2WD 1800DOHC XT	5ドアアコロン	H. 9 / 5 ~ H. 10 / 6	E-GC41W	J18A EPI	①	C					FF	
2WD 1500DOHC T Vハッケージ	5ドアアコロン	H. 9 / 5 ~ H. 10 / 6	E-GC21W	G15A EPI	①	B					FF	
2WD 1500DOHC T	5ドアアコロン	H. 9 / 5 ~ H. 10 / 6	E-GC21W	G15A EPI	①	B					FF	
7速4WD 1600SOHC T-4	5ドアアコロン	H. 9 / 5 ~ H. 10 / 6	E-GD31W	G16A EPI	①	B					7速4WD	
7速4WD 1600SOHC T-4 Gハッケージ	5ドアアコロン	H. 9 / 5 ~ H. 10 / 6	E-GD31W	G16A EPI	①	B					7速4WD	
2WD 1800DOHC GT	5ドアアコロン	H. 8 / 2 ~ H. 9 / 5	E-GC41W	J18A EPI	①	C					FF	
2WD 1800DOHC GT Cハッケージ	5ドアアコロン	H. 8 / 2 ~ H. 9 / 5	E-GC41W	J18A EPI	①	C					FF	
2WD 1500 SOHC T	5ドアアコロン	H. 8 / 2 ~ H. 9 / 5	E-GC21W	G15A EPI	①	A					FF	
7速4WD 1600SOHC T-4	5ドアアコロン	H. 8 / 2 ~ H. 9 / 5	E-GD31W	G16A EPI	①	A					7速4WD	
7速4WD 1600SOHC T-4 Gハッケージ	5ドアアコロン	H. 8 / 2 ~ H. 9 / 5	E-GD31W	G16A EPI	①	A					7速4WD	
7速4WD 1600SOHC T-4 RVハッケージ	5ドアアコロン	H. 8 / 2 ~ H. 9 / 5	E-GD31W	G16A EPI	①	A					7速4WD	