

車種名	年式	型式	管理No.
セルボ・モード	H. 2/ 7 ~ H.10/10	E-CN21S	ス-10

00/11 作成

ハイブリッドナビゲーション適合早見一覧 ADDZEST

車両型式	年式	エンジン型式	接続ユニット	難易度	備考
E-CN22S,CP22S	H. 3/ 9 ~ H.10/10	F6A EPI	エンジンコントロールユニット	難・・▶易	
E-CN22S,CP22S	H. 3/ 9 ~ H.10/10	F6A EPI ターボ	エンジンコントロールユニット	難・・▶易	
E-CN32S,CP32S	H. 3/ 9 ~ H.10/10	F6B EPI ターボ	エンジンコントロールユニット	難・・▶易	
E-CN22S,CP22S	H. 7/10 ~ H.10/10	F6A キャブ(MT)	エンジンコントロールユニット	難・・▶易	MT車のみ可
E-CN21S,CP21S	H. 2/ 7 ~ H. 3/ 9	F6A EPI	エンジンコントロールユニット	難・・▶易	
E-CN31S	H. 2/ 7 ~ H. 3/ 9	F6B EPI	エンジンコントロールユニット	難・・▶易	
	H. 2/ 7 ~ H.10/10		パワーステアリングユニット		
E-CN22S,CP22S	H. 3/ 9 ~ H. 7/10	F6 キャブ	×		
E-CN21S,CP21S	H. 2/ 7 ~ H. 3/ 9	F6 キャブ	×		

詳しくは、本資料の最終ページの車両グレード別ハイブリッドナビゲーション適合一覧をご参照ください。

車速信号取出しユニット位置 ADDZEST

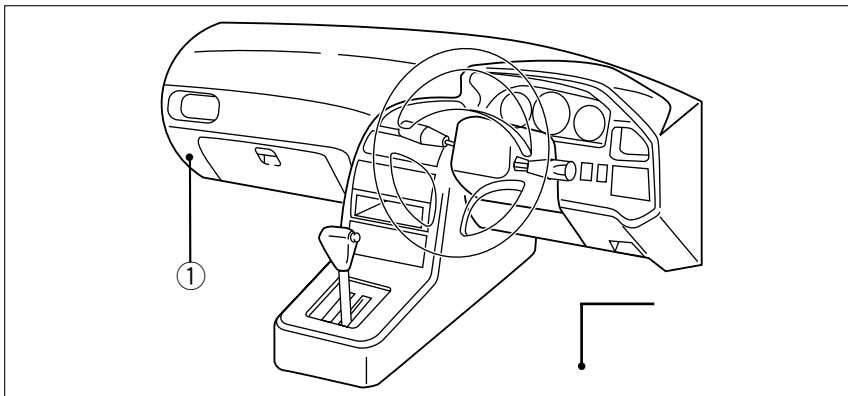

エンジンコントロールユニット

パワーステアリングユニット  
(運転席シート下)

スズキ

①エンジンコントロールユニット

(1)グローブボックス左下の奥側にエンジンコントロールユニットがあります。

車速信号用コネクタ接続位置と線材色

F6A EPI (H. 2/ 7 ~ H. 7/10)

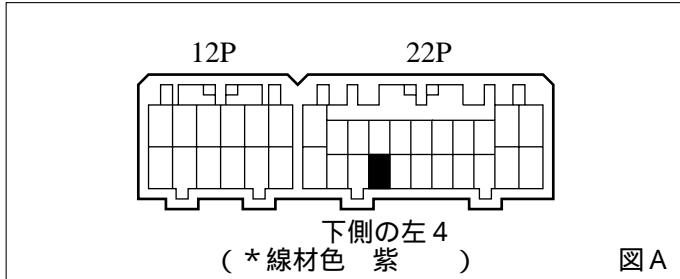

F6B EPI (H. 2/ 7 ~ H. 7/10)

F6Aキャブ・MT車 (H. 7/10 ~ H.10/10)

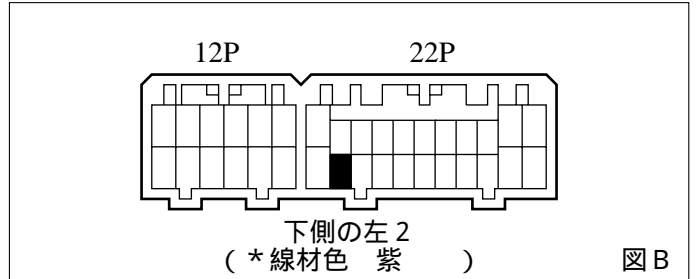

F6A EPI・MT車 (H. 7/10 ~ H.10/10)

F6A EPI インタークーラーターボ・MT車 (H. 7/10 ~ H.10/10)

F6B EPI インタークーラーターボ・MT車 (H. 7/10 ~ H.10/10)

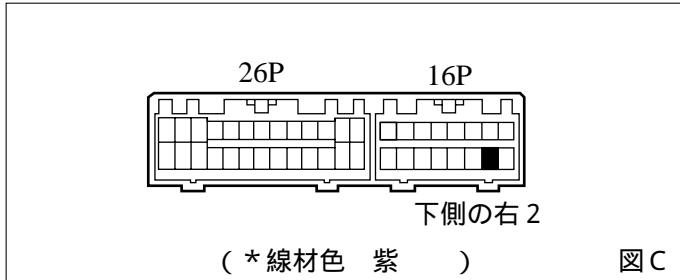

F6A EPI・AT車 (H. 7/10 ~ H.10/10)

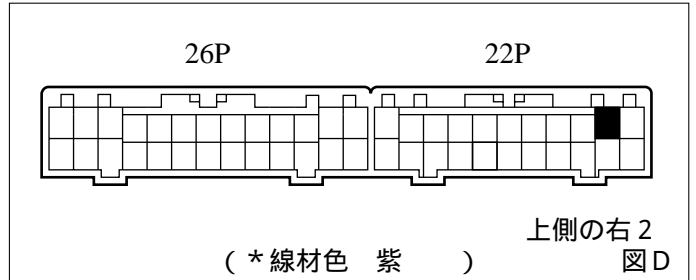

F6A EPI インタークーラーターボ・AT車 (H. 7/10 ~ H.10/10)

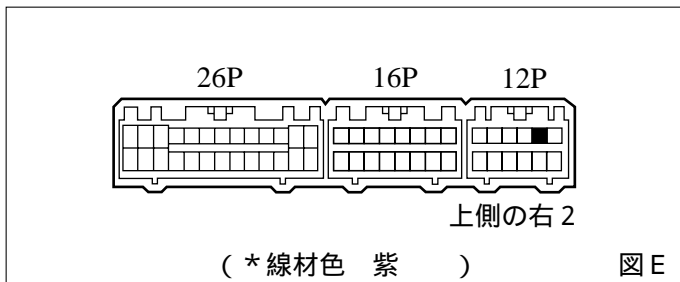

●線材色はあくまで目安にして下さい。

パワーステアリングユニット

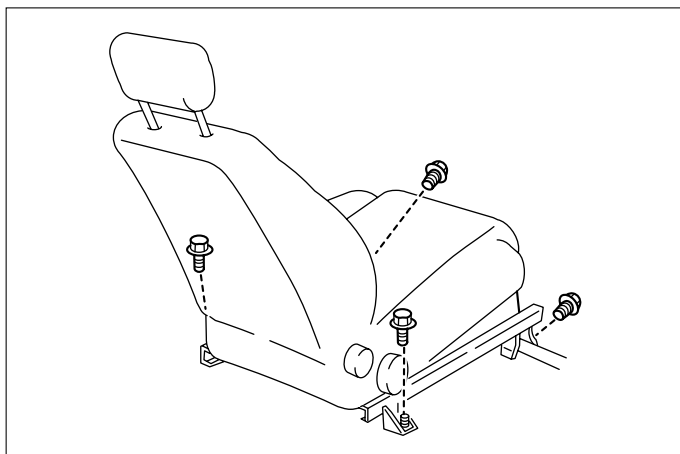

(1)運転席シートのスライドレール固定用ビスを4本外し、運転席シートを取外します。

## 車速信号用コネクタ接続位置と線材色

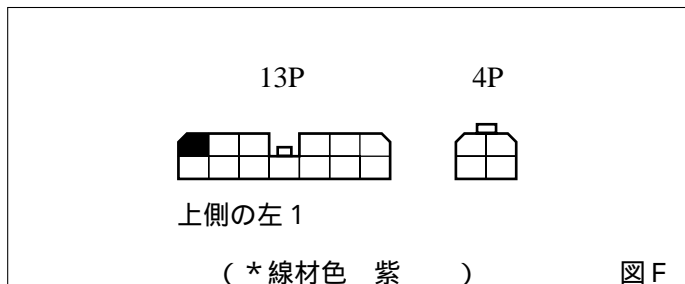

- 線材色はあくまで目安にして下さい。

## オーディオの取外し要領

**ADDZEST**

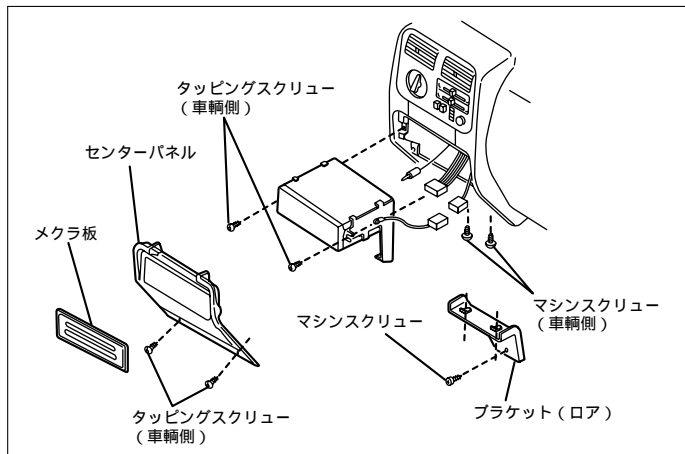

(1)取付ネジ2本を外し、センターパネルを取外します。  
(オーディオレス車は、センターパネルより、目かくし板を外します)

(2)インストルメントパネル下部のブラケット(ロア)のネジ3本を外します。

(3)オーディオA ssyを取外します。

## オーディオカプラ

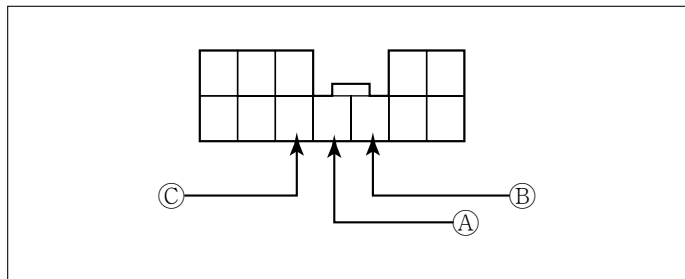

- Ⓐ: ACC電源⊕ ( \*線材色 白 - 黒 )
- Ⓑ: バックアップ電源⊕ ( \*線材色 白 )
- Ⓒ: イルミ電源⊕ ( \*線材色 赤 - 黄 )

## バック信号接続要領

**ADDZEST**

### リアコンビネーションランプ

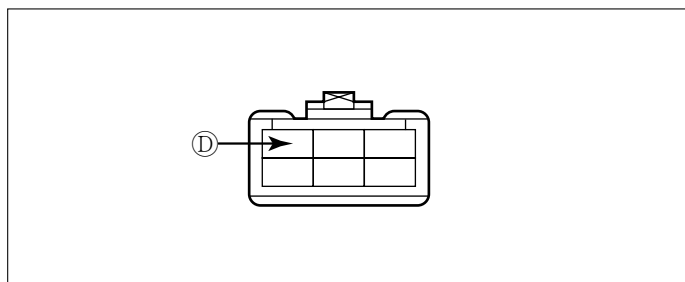

- Ⓓ: バックランプ電源⊕ ( \*線材色 赤 )

スズキ

メーカー	車名 SUZUKI グレード	年式	車輦型式	エンジン型式	車速信号1		車速信号2		車速信号3		駆動方式	備考
					エンジンコントロール		パワーステアリング					
					位置	形状	位置	形状	位置	形状		
	2WD S1ミッド	3ド アゲ	H. 9/ 5 ~ H. 10/ 10	E-CN22S	F6A キ		B (AT)				FF	AT車のみ可
	2WD Mレク	3ド アゲ	H. 9/ 5 ~ H. 10/ 10	E-CN22S	F6A キ		B (AT)				FF	AT車のみ可
	2WD 純 C	3ド アゲ	H. 9/ 5 ~ H. 10/ 10	E-CN22S	F6A キ		B (AT)				FF	AT車のみ可
	709144WD S1ミッド	3ド アゲ	H. 9/ 5 ~ H. 10/ 10	E-CP22S	F6A EPI		C & D		F			709144WD
	709144WD Mレク	3ド アゲ	H. 9/ 5 ~ H. 10/ 10	E-CP22S	F6A EPI		C & D		F			709144WD
	709144WD 純 C	3ド アゲ	H. 9/ 5 ~ H. 10/ 10	E-CP22S	F6A EPI		C & D		F			709144WD
	2WD S1ミッド	5ド アゲ	H. 9/ 5 ~ H. 10/ 10	E-CN22S	F6A キ		B (AT)				FF	
	2WD Mレク	5ド アゲ	H. 9/ 5 ~ H. 10/ 10	E-CN22S	F6A キ		B (AT)				FF	
	2WD 純 C	5ド アゲ	H. 9/ 5 ~ H. 10/ 10	E-CN22S	F6A キ		B (AT)				FF	
	709144WD S1ミッド	5ド アゲ	H. 9/ 5 ~ H. 10/ 10	E-CP22S	F6A EPI		C & D		F			709144WD
	709144WD Mレク	5ド アゲ	H. 9/ 5 ~ H. 10/ 10	E-CP22S	F6A EPI		C & D		F			709144WD
	709144WD 純 C	5ド アゲ	H. 9/ 5 ~ H. 10/ 10	E-CP22S	F6A EPI		C & D		F			709144WD
	B	3ド アゲ	H. 7/ 10 ~ H. 9/ 5	E-CN22S	F6A キ		B (AT)				FF	AT車のみ可
	C	3ド アゲ	H. 7/ 10 ~ H. 9/ 5	E-CN22S	F6A キ		B (AT)		F		FF	AT車のみ可
	Mレク	3ド アゲ	H. 7/ 10 ~ H. 9/ 5	E-CN22S	F6A キ		B (AT)		F		FF	AT車のみ可
	Mレク 4WD	3ド アゲ	H. 7/ 10 ~ H. 9/ 5	E-CP22S	F6A EPI		C & D		F			709144WD
	LoFt	3ド アゲ	H. 7/ 10 ~ H. 9/ 5	E-CN22S	F6A キ		B (AT)		F		FF	AT車のみ可
	LoFt 4WD	3ド アゲ	H. 7/ 10 ~ H. 9/ 5	E-CP22S	F6A EPI		C & D		F			709144WD
	E	5ド アゲ	H. 7/ 10 ~ H. 9/ 5	E-CN22S	F6A キ		B (AT)		F		FF	AT車のみ可
	Mレク	5ド アゲ	H. 7/ 10 ~ H. 9/ 5	E-CN22S	F6A キ		B (AT)		F		FF	AT車のみ可
	Mレク 4WD	5ド アゲ	H. 7/ 10 ~ H. 9/ 5	E-CP22S	F6A EPI		C & D		F			709144WD
	X	5ド アゲ	H. 7/ 10 ~ H. 9/ 5	E-CN22S	F6A キ		B (AT)		F		FF	AT車のみ可
	X 4WD	5ド アゲ	H. 7/ 10 ~ H. 9/ 5	E-CP22S	F6A EPI		C & D		F			709144WD
	SR-TURBO	3ド 7	H. 7/ 10 ~ H. 9/ 5	E-CN22S	F6A EPI (I-T)		C & D		F		FF	
	SR-TURBO 4WD	3ド 7	H. 7/ 10 ~ H. 9/ 5	E-CP22S	F6A EPI (I-T)		C & D		F			709144WD
	SR-FOUR	3ド 7	H. 7/ 10 ~ H. 9/ 5	E-CN32S	F6B EPI (I-T)		C		F		FF	
	SR-FOUR 4WD	3ド 7	H. 7/ 10 ~ H. 9/ 5	E-CP32S	F6B EPI (I-T)		C		F			709144WD
	A	3ド アゲ	H. 6/ 4 ~ H. 7/ 10	E-CN22S	F6A キ				F		FF	
	A 4WD	3ド アゲ	H. 6/ 4 ~ H. 7/ 10	E-CP22S	F6A EPI		A					709144WD
	Mレク	3ド アゲ	H. 6/ 4 ~ H. 7/ 10	E-CN22S	F6A キ				x		FF	
	Mレク 4WD	3ド アゲ	H. 6/ 4 ~ H. 7/ 10	E-CP22S	F6A EPI		A					709144WD
	MC	3ド アゲ	H. 6/ 4 ~ H. 7/ 10	E-CN22S	F6A キ				x		FF	
	S	3ド アゲ	H. 6/ 4 ~ H. 7/ 10	E-CN22S	F6A キ				x		FF	
	S 4WD	3ド アゲ	H. 6/ 4 ~ H. 7/ 10	E-CP22S	F6A EPI		A					709144WD
	M	5ド アゲ	H. 6/ 4 ~ H. 7/ 10	E-CN22S	F6A キ				x		FF	
	M 4WD	5ド アゲ	H. 6/ 4 ~ H. 7/ 10	E-CP22S	F6A EPI		A					709144WD
	L	5ド アゲ	H. 6/ 4 ~ H. 7/ 10	E-CN22S	F6A キ				x		FF	
	SR-TURBO	3ド 7	H. 6/ 4 ~ H. 7/ 10	E-CN22S	F6A EPI (I-T)		A				FF	
	SR-TURBO 4WD	3ド 7	H. 6/ 4 ~ H. 7/ 10	E-CP22S	F6A EPI (I-T)		A					709144WD
	SR-FOUR	3ド 7	H. 6/ 4 ~ H. 7/ 10	E-CN32S	F6B EPI (I-T)		B				FF	
	SR-FOUR 4WD	3ド 7	H. 6/ 4 ~ H. 7/ 10	E-CP32S	F6B EPI (I-T)		B					709144WD
	M	3ド アゲ	H. 3/ 9 ~ H. 4/ 10	E-CN22S	F6Aキ				F		FF	
	M 4WD	3ド アゲ	H. 3/ 9 ~ H. 4/ 10	E-CP22S	F6Aキ				F			709144WD
	MC	3ド アゲ	H. 3/ 9 ~ H. 6/ 4	E-CN22S	F6Aキ				x		FF	
	S	3ド アゲ	H. 3/ 9 ~ H. 6/ 4	E-CN22S	F6Aキ				F		FF	
	S 4WD	3ド アゲ	H. 3/ 9 ~ H. 6/ 4	E-CP22S	F6Aキ				F			709144WD
	Mレク	3ド アゲ	H. 4/ 10 ~ H. 6/ 4	E-CN22S	F6Aキ				F		FF	
	Mレク 4WD	3ド アゲ	H. 4/ 10 ~ H. 6/ 4	E-CP22S	F6Aキ				F			709144WD
	M	5ド アゲ	H. 3/ 9 ~ H. 6/ 4	E-CN22S	F6Aキ				F		FF	
	M 4WD	5ド アゲ	H. 3/ 9 ~ H. 6/ 4	E-CP22S	F6Aキ				F			709144WD
	MC	5ド アゲ	H. 3/ 9 ~ H. 4/ 6	E-CN22S	F6Aキ				x		FF	
	L	5ド アゲ	H. 3/ 9 ~ H. 6/ 4	E-CN22S	F6A EPI		A		F		FF	
	SR-TURBO	3ド アゲ	H. 3/ 9 ~ H. 6/ 4	E-CN22S	F6A EPI-I		A		F		FF	
	SR-TURBO 4WD	3ド アゲ	H. 3/ 9 ~ H. 6/ 4	E-CP22S	F6A EPI-I		A		F			709144WD
	SR-FOUR	3ド アゲ	H. 3/ 9 ~ H. 6/ 4	E-CN32S	F6B EPI-DIT		B		F		FF	
	SR-FOUR 4WD	3ド アゲ	H. 3/ 9 ~ H. 6/ 4	E-CP32S	F6B EPI-DIT		B		F			709144WD
	S SELECTION	3ド アゲ	H. 3/ 9 ~ H. 5/ 10	E-CN22S	F6Aキ				x		FF	
	S SELECTION 4WD	3ド アゲ	H. 3/ 9 ~ H. 5/ 10	E-CP22S	F6Aキ				x			709144WD
	F LIMITED	3ド アゲ	H. 3/ 12 ~ H. 5/ 10	E-CN22S	F6Aキ				x		FF	
	F LIMITED 4WD	3ド アゲ	H. 3/ 12 ~ H. 5/ 10	E-CP22S	F6Aキ				x			709144WD
	S-TURBO	3ド アゲ	H. 2/ 7 ~ H. 3/ 9	E-CN21S	F6A EPI		A				FF	
	SR-TURBO	3ド アゲ	H. 2/ 7 ~ H. 3/ 9	E-CN21S	F6A EPI		A				FF	
	SR-FOUR	3ド アゲ	H. 2/ 7 ~ H. 3/ 9	E-CN31S	F6B EPI		A					709144WD
	M7	3ド アゲ	H. 2/ 11 ~ H. 3/ 9	E-CN21S	F6Aキ				x		FF	
	M7 4WD	3ド アゲ	H. 2/ 11 ~ H. 3/ 9	E-CP21S	F6Aキ		A					709144WD AT車 F6A EPI
	S7	3ド アゲ	H. 2/ 11 ~ H. 3/ 9	E-CN21S	F6Aキ				x		FF	
	S7 4WD	3ド アゲ	H. 2/ 11 ~ H. 3/ 9	E-CP21S	F6Aキ				x			709144WD
	M7	5ド アゲ	H. 2/ 11 ~ H. 3/ 9	E-CN21S	F6Aキ				x		FF	
	M7 4WD	5ド アゲ	H. 2/ 11 ~ H. 3/ 9	E-CP21S	F6Aキ				x			709144WD
	L7	5ド アゲ	H. 2/ 11 ~ H. 3/ 9	E-CN21S	F6A EPI		A				FF	