

車種名	年式	型式	管理No.
カルタス	S.63/ 9 ~ H.10/ 6	E-AA34S	ス・1

00/11 作成

ハイブリッドナビゲーション適合早見一覧 ADDZEST

車両型式	年式	エンジン型式	接続ユニット	難易度	備考
E-AA34S,AB34S	S.63/ 9 ~ H. 3/ 7	G13B EPI	エンジンコントロールユニット	難・易	
E-AF34S	S.63/ 9 ~ H. 3/ 7	G13B EPI	エンジンコントロールユニット	難・易	
E-AA34S,AB34S	H. 3/ 7 ~ H.10/ 6	G13B M-EPI	エンジンコントロールユニット	難・易	
E-AF34S	H. 3/ 7 ~ H.10/ 6	G13B M-EPI	エンジンコントロールユニット	難・易	
E-AB34S	H. 3/ 7 ~ H.10/ 6	G13B S-EPI	エンジンコントロールユニット	難・易	
E-AA34S	H. 3/ 7 ~ H. 7/ 3	G13B S-EPI	エンジンコントロールユニット	難・易	
E-AH64S,AT64S	H. 3/ 7 ~ H.10/ 6	G13B S-EPI	エンジンコントロールユニット	難・易	
E-AA34S,AB34S	H. 3/ 7 ~ H.10/ 6	G15A S-EPI	エンジンコントロールユニット	難・易	
E-AS44S	H. 4/ 7 ~ H.10/ 6	G10A S-EPI	エンジンコントロールユニット	難・易	
E-AA44S,AB44S	S.63/ 9 ~ H.10/ 6	G10A キャブ	×		
E-AA34S,AB34S	S.63/ 9 ~ H.10/ 6	G13B キャブ	×		
E-AH14S,AJ14S	H. 1/ 6 ~ H. 3/ 7	G16A	×		

詳しくは、本資料の最終ページの車両グレード別ハイブリッドナビゲーション適合一覧をご参照ください。

車速信号取出しユニット位置 ADDZEST

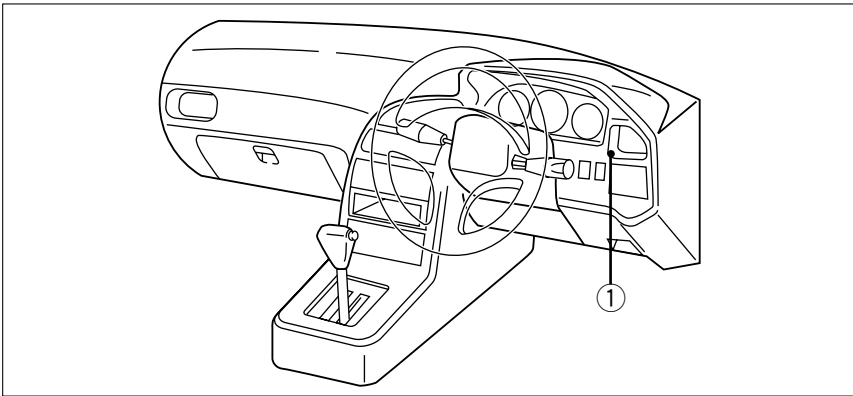

エンジンコントロールユニット

スズキ

①エンジンコントロールユニット

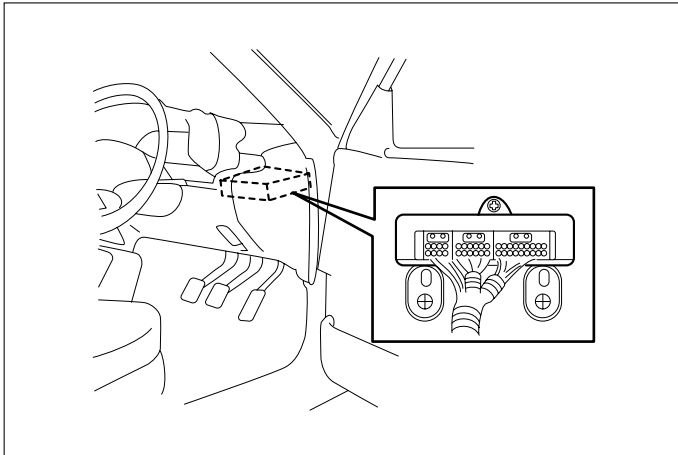

(1)ステアリングカバー右奥側にエンジンコントロールユニットが取付けられています。

車速信号用コネクタ接続位置と線材色

G13B EPI

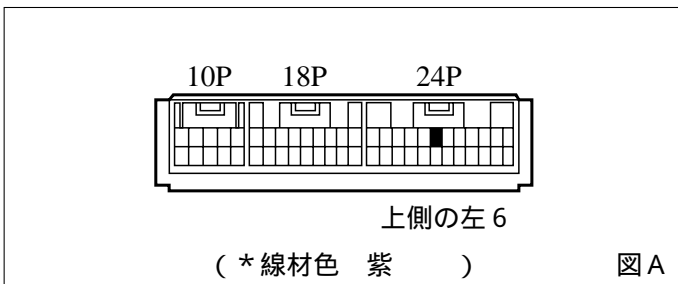

G13B S-EPI , G15A EPI

G10B EPI , G13B M-EPI

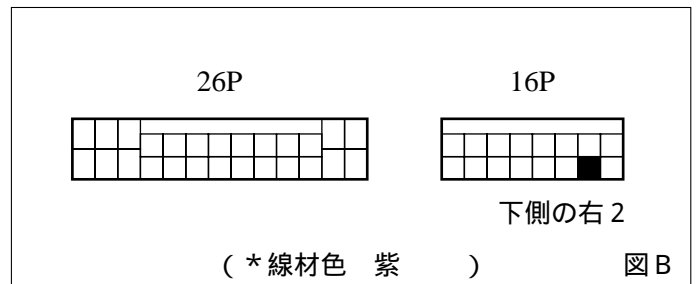

●線材色はあくまで目安にして下さい。

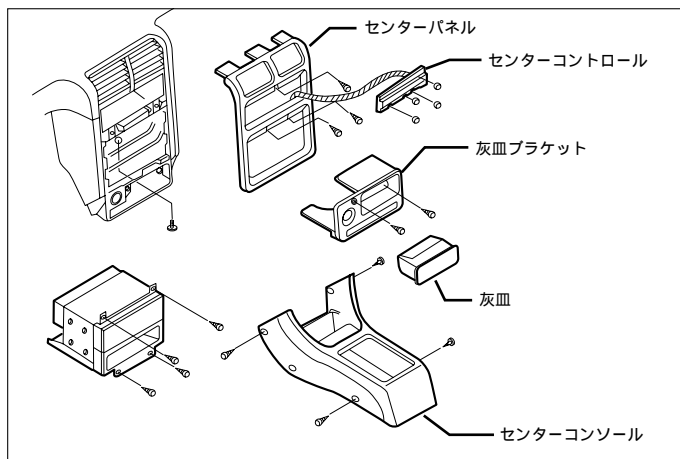

- (1)ビス4本を外し、センターコンソールを取外します。
- (2)灰皿を引き抜き、ビス2本を外し、灰皿ブラケットを取外します。
- (3)ヒーターコントロールツマミ4ケを取外し、ビス3本を外し、センターパネルを取外します。
- (4)センターパネルよりヒーターコントロールパネルを外し、センターパネルのB部を通し、センターパネルを取外します。
- (5)前側のビス4本及びインパネ奥(下側)よりブラケットを取外します。

オーディオカプラ

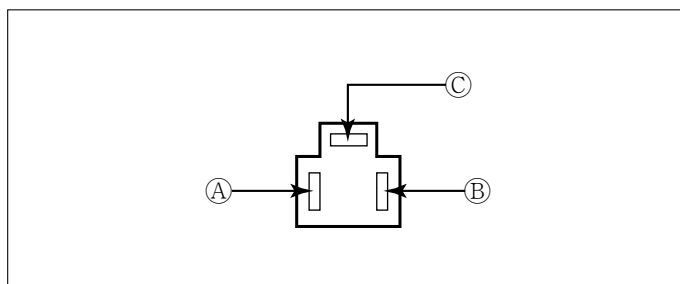

- Ⓐ: ACC電源⊕ (*線材色 白 - 黒)
 Ⓑ: バックアップ電源⊕ (*線材色 白)
 Ⓒ: イルミ電源⊕ (*線材色 赤 - 黄)

バック信号接続要領

リアコンビネーションランプ

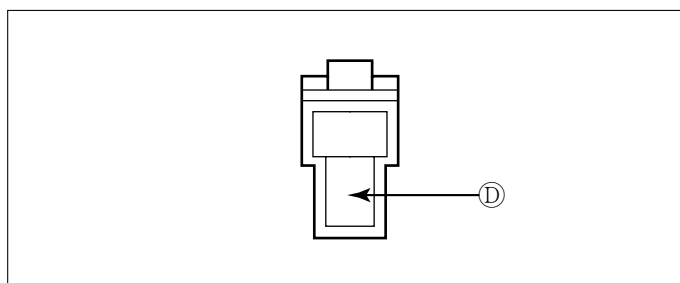

- Ⓓ: バックランプ電源⊕ (*線材色 赤)

メーカー	車名 SUZUKI グレード	年式	車種型式	エンジン型式	車速信号1		車速信号2		車速信号3		駆動方式	備考
					エンジンコントロール							
					位置	形状	位置	形状	位置	形状		
1000F	3ドアハッチバック	H. 8/2 - H. 10/5	E-AA44S	G10キヤブ		x					FF	
1000G	3ドアハッチバック	H. 8/2 - H. 10/5	E-AA44S	G10 EPI		B					FF	
1000F	5ドアハッチバック	H. 8/2 - H. 10/5	E-AB44S	G10キヤブ		x					FF	
13000G	5ドアハッチバック	H. 8/2 - H. 10/5	E-AB34S	G13B EPI		B					FF	
コバチ	2シーターフルオープン	H. 4/7 - H. 7/3	E-AK34S	G13B S-EPI		B					FF	
1300 f	3ドアハッチバック	H. 4/7 - H. 8/2	E-AF34S	G10キヤブ		x					FF	
1000 g	3ドアハッチバック	H. 4/7 - H. 7/3	E-AA44S	G10 S-EPI		B					FF	
1300 g 4WD	3ドアハッチバック	H. 4/7 - H. 8/2	E-AF34S	G13B S-EPI		B					フルタイム4WD	
1000L	3ドアハッチバック	H. 4/7 - H. 7/3	E-AA44S	G10 S-EPI		B					FF	
1300 g	3ドアハッチバック	H. 4/7 - H. 7/3	E-AA34S	G13B S-EPI		B					FF	
1300L	3ドアハッチバック	H. 4/7 - H. 7/3	E-AA34S	G13B M-EPI		B					FF	
1300 f	4ドアセダン	H. 4/7 - H. 7/3	E-AH64S	G15A S-EPI		B					FF	
1300 g	4ドアセダン	H. 4/7 - H. 7/3	E-AJ64S	G15A S-EPI		B					フルタイム4WD	
1300 g	5ドアハッチバック	H. 4/7 - H. 8/2	E-AB34S	G13B S-EPI		B					FF	
1300 f	4ドアセダン	H. 4/2 - H. 4/7	E-AH64S	G15A S-EPI		B					FF	
1000 f	3ドアハッチバック	H. 4/2 - H. 8/2	E-AA44S	G10キヤブ		x					FF	
1300 f 4WD	3ドアハッチバック	H. 4/2 - H. 7/3	E-AF34S	G13B S-EPI		B					フルタイム4WD	
1300 f	3ドアハッチバック	H. 3/7 - H. 4/7	E-AA34S	G13B S-EPI		B					FF	
1300 f	3ドアハッチバック	H. 3/7 - H. 4/7	E-AF34S	G13B S-EPI		B					フルタイム4WD	
1000 L	3ドアハッチバック	H. 3/7 - H. 4/7	E-AA44S	G10キヤブ		x					FF	
1300 f	4ドアセダン	H. 3/7 - H. 4/7	E-AB34S	G13B S-EPI		B					FF	
1300 f	5ドアハッチバック	H. 3/7 - H. 4/7	E-AB34S	G13B S-EPI		B					FF	
1300 f	3ドアハッチバック	H. 3/7 - H. 7/3	E-AB34S	G13B M-EPI		B					FF	
1300 f	3ドアハッチバック	H. 3/7 - H. 7/3	E-AF34S	G13B M-EPI		B					フルタイム4WD	
1300 f	3ドアハッチバック	H. 2/10 - H. 3/7	E-AF34S	G13Bキヤブ		x					フルタイム4WD	
1000 L	3ドアハッチバック	H. 2/7 - H. 3/7	E-AA44S	G10キヤブ		x					FF	
1000 f	3ドアハッチバック	H. 2/7 - H. 3/7	E-AB34S	G13Bキヤブ		x					FF	
1000 f	3ドアハッチバック	H. 2/7 - H. 3/7	E-AB34S	G13Bキヤブ		x					フルタイム4WD	
1300 GT-i	3ドアハッチバック	H. 2/7 - H. 3/7	E-AB34S	G13B EPI		A					FF	
1300 4WD GT-i	3ドアハッチバック	H. 2/7 - H. 3/7	E-AF34S	G13B EPI		A					フルタイム4WD	
1600 4WD	4ドアセダン	H. 2/7 - H. 3/7	E-AJ14S	G16A		x					フルタイム4WD	
1300	4ドアセダン	H. 2/7 - H. 3/7	E-AB34S	G13Bキヤブ		x					FF	
1600	4ドアセダン	H. 2/7 - H. 3/7	E-AH14S	G16A		x					FF	
1600	4ドアセダン	H. 2/7 - H. 3/7	E-AH14S	G16A		x					FF	
1300	5ドアハッチバック	H. 2/7 - H. 3/7	E-AA34S	G13Bキヤブ		x					FF	
1000 L	5ドアハッチバック	H. 2/7 - H. 3/7	E-AB44S	G10キヤブ		x					FF	
1600	4ドアセダン	H. 1/10 - H. 2/7	E-AJ14S	G16A		x					フルタイム4WD	
1300	4ドアセダン	H. 1/6 - H. 2/7	E-AB34S	G13Bキヤブ		x					フルタイム4WD	
1300	4ドアセダン	H. 1/6 - H. 2/7	E-AB34S	G13Bキヤブ		x					FF	
1600	4ドアセダン	H. 1/6 - H. 2/7	E-AH14S	G16A		x					フルタイム4WD	
1300 GT-i	3ドアハッチバック	S. 63/9 - H. 2/7	E-AA34S	G13B EPI		A					FF	
1000 U	3ドアハッチバック	S. 63/9 - H. 2/7	E-AA44S	G10キヤブ		x					FF	
1000 f	3ドアハッチバック	S. 63/9 - H. 2/7	E-AA44S	G10キヤブ		x					FF	
1000 f	3ドアハッチバック	S. 63/9 - H. 2/7	E-AA44S	G10キヤブ		x					FF	
1300 f	3ドアハッチバック	S. 63/9 - H. 2/7	E-AA34S	G13Bキヤブ		x					FF	
1300 f	3ドアハッチバック	S. 63/9 - H. 2/7	E-AA34S	G13Bキヤブ		x					FF	
1300	5ドアハッチバック	S. 63/9 - H. 2/7	E-AB34S	G13Bキヤブ		x					FF	
1300	5ドアハッチバック	S. 63/9 - H. 2/7	E-AB44S	G10キヤブ		x					フルタイム4WD	