

車種名	年式	型式	管理No.
レガシィ	H. 5/10 ~ H.10/ 6	E-BD4	フ-7

00/11 作成

ハイブリッドナビゲーション適合早見一覧 ADDZEST

車両型式	年式	エンジン型式	接続ユニット	難易度	備考
	H. 5/10 ~ H.10/ 6		ワイヤリングハーネス	難・・▶易	
E-BD9,BG9	H. 7/ 1 ~ H.10/ 6	EJ25 DOHC	エンジンコントロールユニット	難・・易	
E-BD2,3,BG3	H. 6/ 5 ~ H.10/ 6	EJ18 SOHC	エンジンコントロールユニット	難・・易	
E-BD5,BG5	H. 5/10 ~ H.10/ 6	EJ20 DOHCターボ	エンジンコントロールユニット	難・・易	
E-BD4,BD5	H. 5/10 ~ H.10/ 6	1EJ20 DOHC	エンジンコントロールユニット	難・・易	
E-BG5	H. 5/10 ~ H.10/ 6	EJ20 DOHC	エンジンコントロールユニット	難・・易	
E-BD4,BD5	H. 5/10 ~ H.10/ 6	EJ20 SOHC	エンジンコントロールユニット	難・・易	
E-BG4,BG5,BGA	H. 5/10 ~ H.10/ 6	EJ20 SOHC	エンジンコントロールユニット	難・・易	
E-BG7,BGB	H. 5/10 ~ H. 7/ 8	EJ22 SOHC	エンジンコントロールユニット	難・・易	
	H. 5/10 ~ H. 8/ 6		E-4ATコントロールユニット	難・・▶易	
	H. 5/10 ~ H.10/ 6		クルーズコントロールユニット	難・・▶易	

詳しくは、本資料の最終ページの車両グレード別ハイブリッドナビゲーション適合一覧をご参照ください。

車速信号取出しユニット位置 ADDZEST

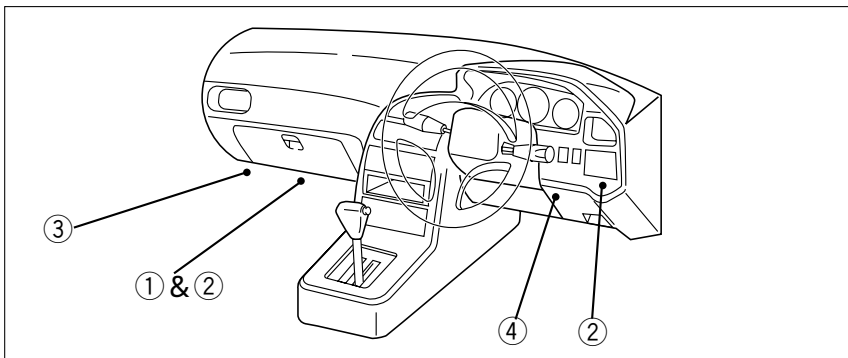

- エンジンコントロールユニット
- E-4ATコントロールユニット
- クルーズコントロールユニット
- ワイヤリングハーネス

富士重工

車速信号接続要領 ADDZEST

①エンジンコントロールユニット

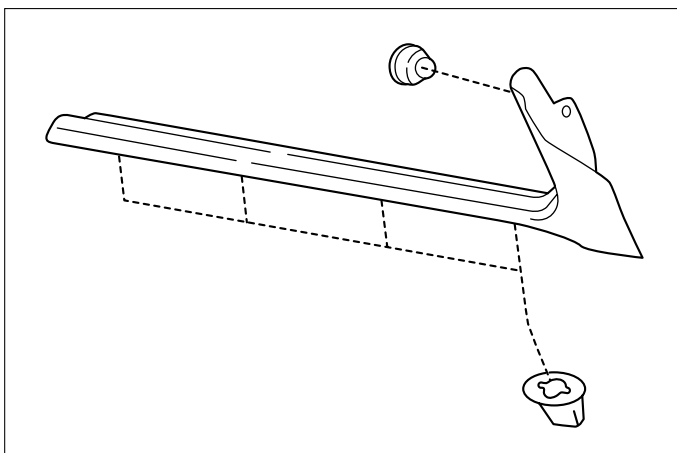

- (1) ドアシルガーニッシュ(LH)を取外します。
- (2) フロントサイドトリム(LH)を取外します。
- (3) フロアカーペットをめくり、エンジンコントロールユニットのコネクター部を引き出します。

車速信号用コネクタ接続位置と線材色

EJ20 DOHCターボ (H. 5/10 ~ H. 8/6)

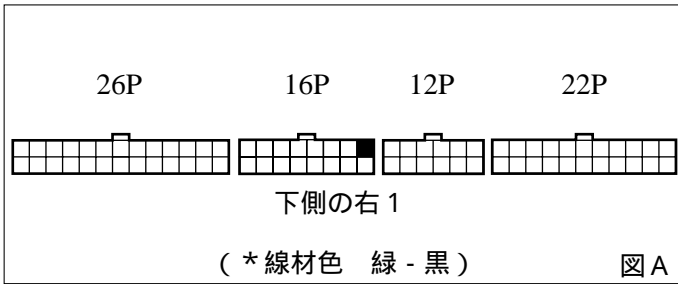

EJ20 DOHC (H. 5/10 ~ H. 8/6) EJ20 SOHC (H. 5/10 ~ H. 8/6)
 EJ22 SOHC (H. 5/10 ~ H. 7/8) EJ25 DOHC (H. 7/1 ~ H. 7/8)
 EJ20 DOHC・MT車 (H. 8/6 ~ H.10/6) EJ20 SOHC・MT車 (H. 8/6 ~ H.10/6)

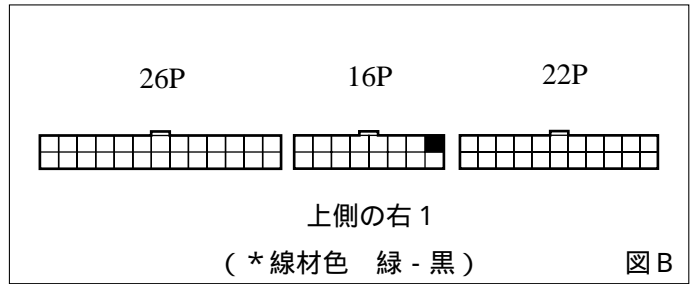

EJ18 (H. 6/5 ~ H. 8/6), EJ18・MT車 (H. 8/6 ~ H.10/6)

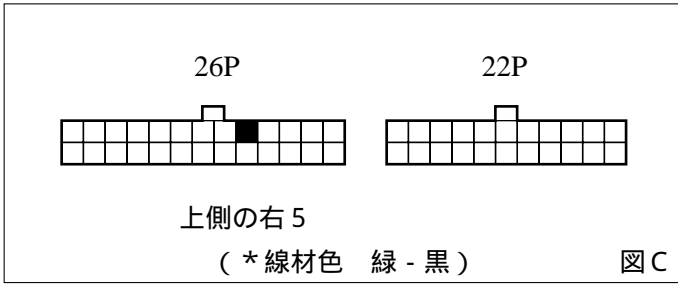

EJ25 DOHC (H. 7/8 ~ H. 8/6)

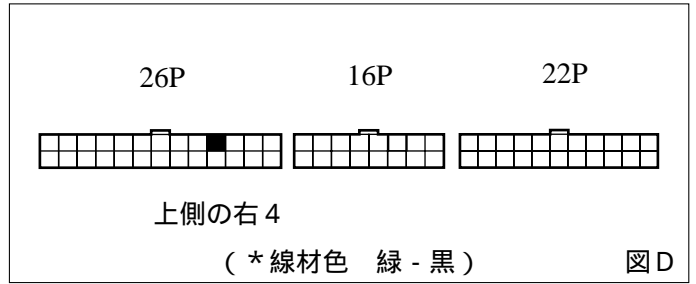

EJ18 SOHC・AT車 (H. 8/6 ~ H.10/6)

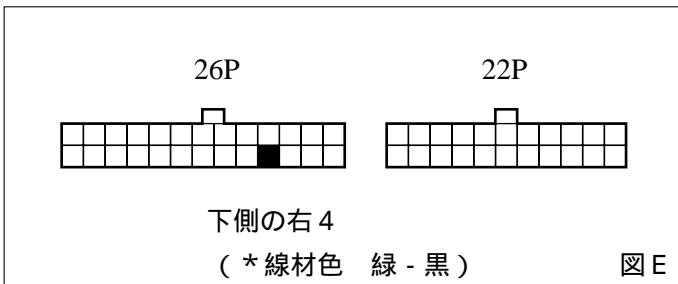

EJ20 SOHCリーンバーン (H. 8/6 ~ H.10/6)

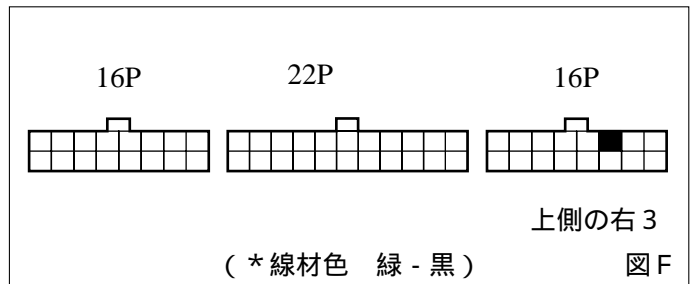

EJ20 SOHC・AT車 (H. 6/5 ~ H. 8/6)
 EJ20 DOHCターボ・AT車 (H. 8/6 ~ H.10/6)
 EJ25 DOHC (H. 8/6 ~ H. 9/9) EJ20 SOHC・AT車 (H. 8/6 ~ H.10/6)
 EJ25 DOHC・MT車 (H. 9/9 ~ H.10/6)

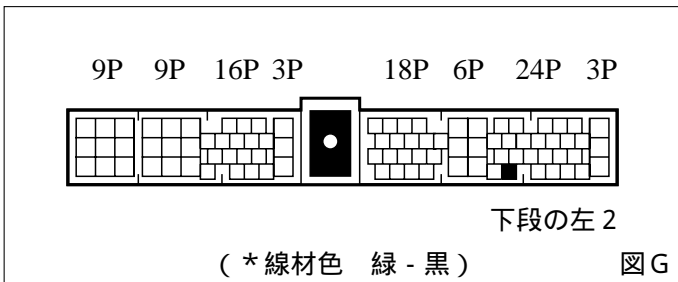

EJ20 DOHCターボ・MT車 (H. 8/6 ~ H. 9/9)

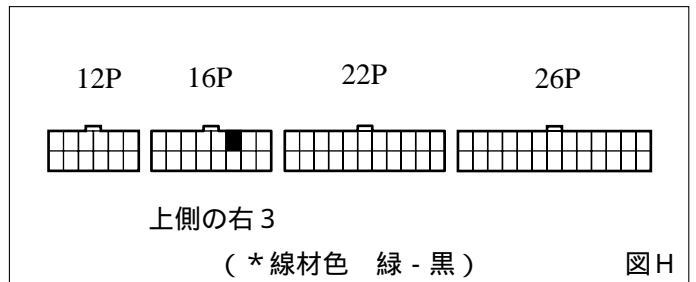

EJ20 DOHCターボ

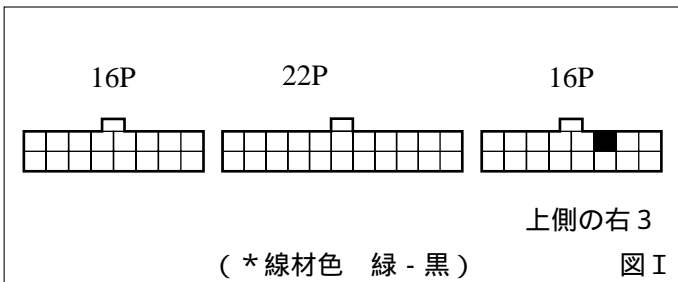

EJ25 DOHC・MT車 (H. 9/9 ~ H. 10/6)

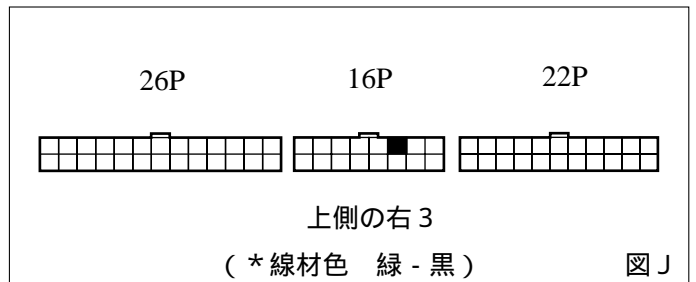

●線材色はあくまで目安にして下さい。

② E-4ATコントロールユニット

(1) インstrumentローパネルを取外します。

車速信号用コネクタ-接続位置と線材色

EJ20 (H. 5/10 ~ H. 8/6), EJ22 (H. 5/10 ~ H.10/6)
EJ25 (H. 7/1 ~ H. 8/6)

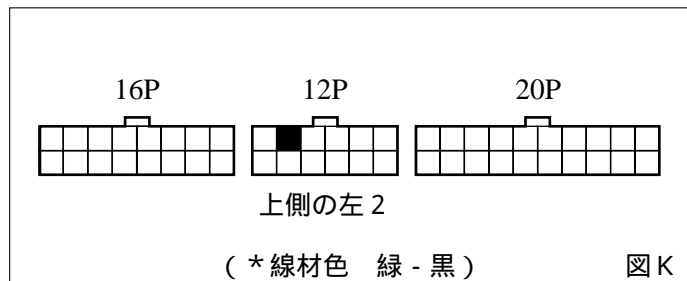

EJ18 (H. 6/5 ~ H. 8/6)

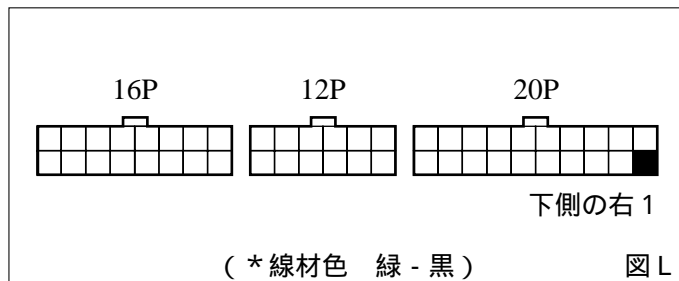

●線材色はあくまで目安にして下さい。

③ クルーズコントロールユニット

(1) ドアシルガーニッシュ(LH)を取外します。

(2) フロントサイドトリム(LH)を取外します。

車速信号用コネクタ-接続位置と線材色

(H. 5/10 ~ H. 8/6)

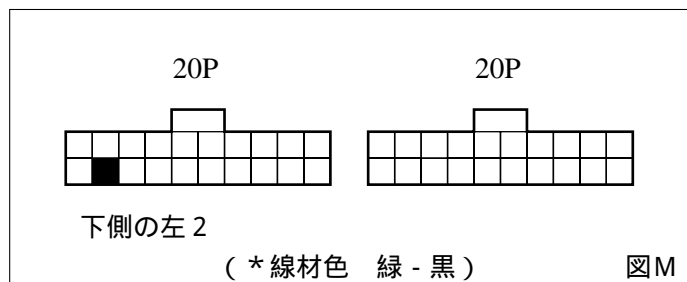

(H. 8/6 ~ H.10/6)

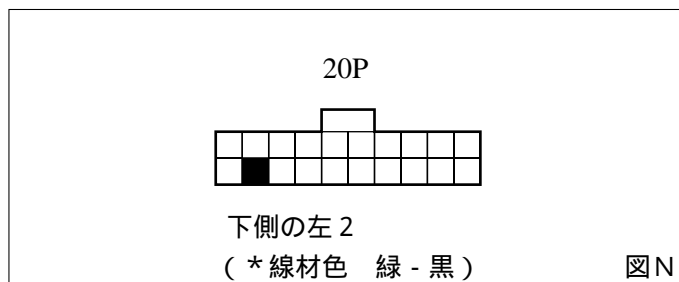

●線材色はあくまで目安にして下さい。

④ ワイヤリングハーネス

(1) 運転席インパネアンダーカバーを外します。右側面にある22Pコネクタ- (白色)

車速信号用コネクタ-接続位置と線材色

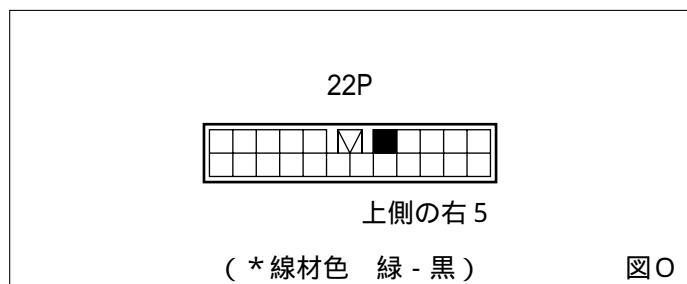

●線材色はあくまで目安にして下さい。

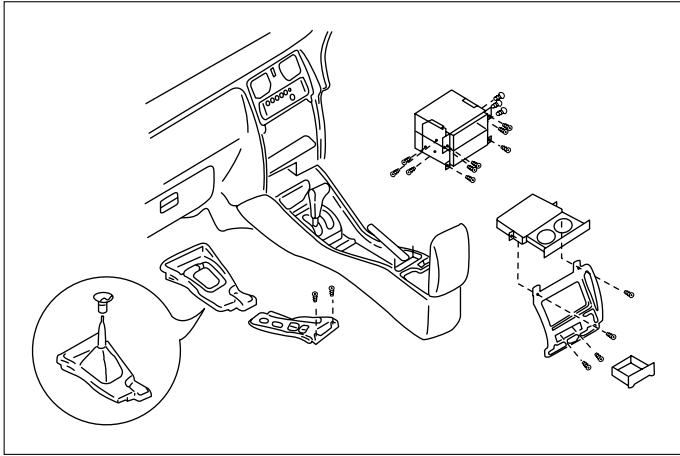

- (1)フロアコンソールからビス2本を外し、サイドブレーキトリム、シフトトリムを取外します。
- (2)灰皿を抜き取り、カップホルダーを引き出します。
- (3)ビス4本を外し、オーディオパネルを取外します。
- (4)オーディオユニットを取外します。このまま、フロアコンソール左奥側のカーペットをめくり、アンテナフィッダーを外して下さい。(コネクター類を外します)

オーディオカプラ

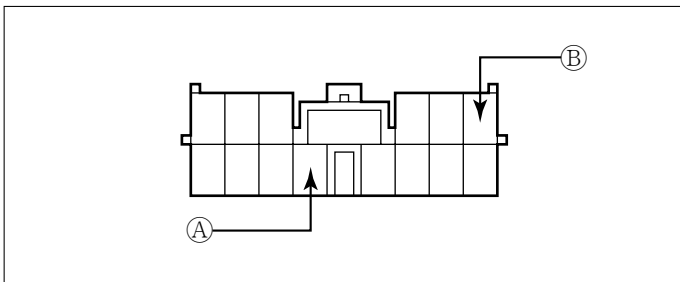

- Ⓐ : ACC電源⊕ (*線材色 黄)
 Ⓑ : バックアップ電源⊕ (*線材色 青 - 赤)

バック信号接続要領

リアコンビネーションランプ

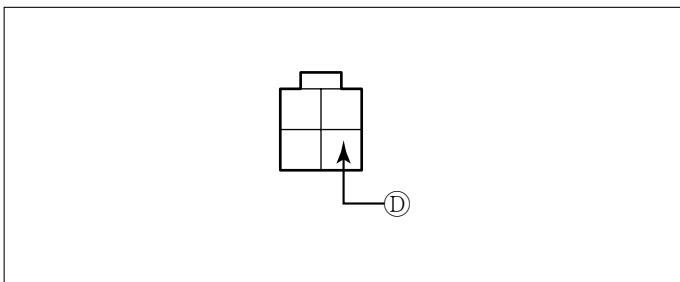

- Ⓓ : バックランプ電源⊕ (*線材色 茶 - 黄)

メーカー	車名	年式	車輦型式	エンジン型式	車速信号1		車速信号2		車速信号3		車速信号4		駆動方式	備考
					エンジンコントロール		E-4ATコントロール		クルーズコントロール		ワイヤリングハーネス			
					位置	形状	位置	形状	位置	形状	位置	形状		
SUBARU	レガシィ(BD4)													
グレード	車輦タイプ													
4WD 2.0 4缸16V 1600cc RS	4ドアセダン	H. 9/9 ~ H. 10/6	E-BD5	EJ20 (DOHCターボ)	G & I						O	フルタイム4WD		
4WD 2.0 4缸16V 1600cc GT	4ドアセダン	H. 9/9 ~ H. 10/6	E-BD5	EJ20 (DOHCターボ)	G & I				N(OP)		O	フルタイム4WD		
4WD 250T	4ドアセダン	H. 9/9 ~ H. 10/6	E-BD9	EJ25 (DOHC)	G & J				N(OP)		O	フルタイム4WD		
4WD 2.0 4缸16V 1600cc TS typeR	4ドアセダン	H. 9/9 ~ H. 10/6	E-BD5	EJ20 (DOHC)	B & G						O	フルタイム4WD		
4WD 2.0 16V 1600cc Brighton GOLD	4ドアセダン	H. 9/9 ~ H. 10/6	E-BD5	EJ20 (SOHC)	B & G						O	フルタイム4WD		
4WD 2.0 16V 1600cc TX type S	4ドアセダン	H. 9/9 ~ H. 10/6	E-BD5	EJ20 (SOHC)	B & G						O	フルタイム4WD		
4WD 1.8 16V 1600cc LX	4ドアセダン	H. 9/9 ~ H. 10/6	E-BD3	EJ18 (SOHC)	C & E						O	フルタイム4WD		
2WD 2.0 16V 1600cc Brighton GOLD	4ドアセダン	H. 9/9 ~ H. 10/6	E-BD4	EJ20 (SOHC)	B & G						O	FF		
2WD 1.8 16V 1600cc LX	4ドアセダン	H. 9/9 ~ H. 10/6	E-BD2	EJ18 (SOHC)	C & E						O	FF		
4WD 2.0 4缸16V 1600cc GT-B	ツーリングワゴン	H. 9/9 ~ H. 10/6	E-BG5	EJ20 (DOHCターボ)	G & I						O	フルタイム4WD		
4WD 2.0 4缸16V 1600cc GT-B Limited	ツーリングワゴン	H. 9/9 ~ H. 10/6	E-BG5	EJ20 (DOHCターボ)	G & I						O	フルタイム4WD		
4WD 2.0 4缸16V 1600cc GT	ツーリングワゴン	H. 9/9 ~ H. 10/6	E-BG5	EJ20 (DOHCターボ)	G & I				N(OP)		O	フルタイム4WD		
4WD 250T-B	ツーリングワゴン	H. 9/9 ~ H. 10/6	E-BG9	EJ25 (DOHC)	G & J				N(OP)		O	フルタイム4WD		
4WD 250T	ツーリングワゴン	H. 9/9 ~ H. 10/6	E-BG9	EJ25 (DOHC)	G & J				N(OP)		O	フルタイム4WD		
4WD 250T イワサ	ツーリングワゴン	H. 9/9 ~ H. 10/6	E-BGC	EJ25 (DOHC)	G & J				N(OP)		O	フルタイム4WD		
4WD 2.0 4缸16V 1600cc TS type R	ツーリングワゴン	H. 9/9 ~ H. 10/6	E-BG5	EJ20 (DOHC)	B & G						O	フルタイム4WD		
4WD 2.0 16V 1600cc Brighton GOLD	ツーリングワゴン	H. 9/9 ~ H. 10/6	E-BG5	EJ20 (SOHC)	B & G						O	フルタイム4WD		
4WD 2.0 16V 1600cc Brighton GOLD イワサ	ツーリングワゴン	H. 9/9 ~ H. 10/6	E-BGA	EJ20 (SOHC)	B & G						O	フルタイム4WD		
4WD 2.0 16V 1600cc TX type S	ツーリングワゴン	H. 9/9 ~ H. 10/6	E-BG5	EJ20 (SOHC)	B & G						O	フルタイム4WD		
4WD 2.0 16V 1600cc TX type S リンパ	ツーリングワゴン	H. 9/9 ~ H. 10/6	E-BG5	EJ20 (SOHC)	B & G						O	フルタイム4WD		
4WD 1.8 16V 1600cc LX	ツーリングワゴン	H. 9/9 ~ H. 10/6	E-BG3	EJ18 (SOHC)	F						O	フルタイム4WD		
2WD 2.0 16V 1600cc Brighton GOLD	ツーリングワゴン	H. 9/9 ~ H. 10/6	E-BG4	EJ20 (SOHC)	B & G						O	FF		
2WD 2.0 16V 1600cc TX type S	ツーリングワゴン	H. 9/9 ~ H. 10/6	E-BG4	EJ20 (SOHC)	B & G						O	FF		
2WD 1.8 16V 1600cc LX	ツーリングワゴン	H. 9/9 ~ H. 10/6	E-BG2	EJ18 (SOHC)	C & E						O	FF		
4WD 2.0 4缸16V 1600cc RS	4ドアセダン	H. 8/6 ~ H. 9/9	E-BD5	EJ20 (DOHCターボ)	G & H						O	フルタイム4WD		
4WD 2.0 4缸16V 1600cc GT	4ドアセダン	H. 8/6 ~ H. 9/9	E-BD5	EJ20 (DOHCターボ)	G & H				N(OP)		O	フルタイム4WD		
4WD 250T	4ドアセダン	H. 8/6 ~ H. 9/9	E-BD9	EJ25 (DOHC)	G				N(OP)		O	フルタイム4WD		
4WD 2.0 4缸16V 1600cc TS typeR	4ドアセダン	H. 8/6 ~ H. 9/9	E-BD5	EJ20 (DOHC)	B & G						O	フルタイム4WD		
4WD 2.0 16V 1600cc Brighton	4ドアセダン	H. 8/6 ~ H. 9/9	E-BD5	EJ20 (SOHC)	B & G						O	フルタイム4WD		
4WD 2.0 16V 1600cc TX type S	4ドアセダン	H. 8/6 ~ H. 9/9	E-BD5	EJ20 (SOHC)	B & G						O	フルタイム4WD		
4WD 1.8 16V 1600cc LX	4ドアセダン	H. 8/6 ~ H. 9/9	E-BD3	EJ18 (SOHC)	C & E						O	フルタイム4WD		
2WD 2.0 16V 1600cc Brighton	4ドアセダン	H. 8/6 ~ H. 9/9	E-BD4	EJ20 (SOHC)	B & G						O	FF		
2WD 1.8 16V 1600cc LX	4ドアセダン	H. 8/6 ~ H. 9/9	E-BD2	EJ18 (SOHC)	C & E						O	FF		
4WD 2.0 4缸16V 1600cc GT-B	ツーリングワゴン	H. 8/6 ~ H. 9/9	E-BG5	EJ20 (DOHCターボ)	G & H						O	フルタイム4WD		
4WD 2.0 4缸16V 1600cc GT	ツーリングワゴン	H. 8/6 ~ H. 9/9	E-BG5	EJ20 (DOHCターボ)	G & H				N(OP)		O	フルタイム4WD		
4WD 250T	ツーリングワゴン	H. 8/6 ~ H. 9/9	E-BG9	EJ25 (DOHC)	G				N(OP)		O	フルタイム4WD		
4WD 250T イワサ	ツーリングワゴン	H. 8/6 ~ H. 9/9	E-BGC	EJ25 (DOHC)	G				N(OP)		O	フルタイム4WD		
4WD 2.0 4缸16V 1600cc TS type R	ツーリングワゴン	H. 8/6 ~ H. 9/9	E-BG5	EJ20 (DOHC)	B & G						O	フルタイム4WD		
4WD 2.0 16V 1600cc Brighton	ツーリングワゴン	H. 8/6 ~ H. 9/9	E-BG5	EJ20 (SOHC)	B & G						O	フルタイム4WD		
4WD 2.0 16V 1600cc Brighton イワサ	ツーリングワゴン	H. 8/6 ~ H. 9/9	E-BGA	EJ20 (SOHC)	B & G						O	フルタイム4WD		
4WD 2.0 16V 1600cc TX type S	ツーリングワゴン	H. 8/6 ~ H. 9/9	E-BG5	EJ20 (SOHC)	B & G						O	フルタイム4WD		
4WD 2.0 16V 1600cc TX type S リンパ	ツーリングワゴン	H. 8/6 ~ H. 9/9	E-BG5	EJ20 (SOHC)	B & G						O	フルタイム4WD		
4WD 1.8 16V 1600cc LX	ツーリングワゴン	H. 8/6 ~ H. 9/9	E-BG3	EJ18 (SOHC)	F						O	フルタイム4WD		
2WD 2.0 16V 1600cc Brighton	ツーリングワゴン	H. 8/6 ~ H. 9/9	E-BG4	EJ20 (SOHC)	B & G						O	FF		
2WD 2.0 16V 1600cc TX type S	ツーリングワゴン	H. 8/6 ~ H. 9/9	E-BG4	EJ20 (SOHC)	B & G						O	FF		
2WD 1.8 16V 1600cc LX	ツーリングワゴン	H. 8/6 ~ H. 9/9	E-BG2	EJ18 (SOHC)	C & E						O	FF		
4WD 2.5 4缸16V 1600cc グランドワゴン	ツーリングワゴン	H. 8/6 ~ H. 9/9	E-BG9	EJ25 (DOHC)	G						O	フルタイム4WD		
4WD 2.0 4缸16V 1600cc GT	4ドアセダン	H. 7/8 ~ H. 8/6	E-BD5	EJ20 (DOHCターボ)	A	K			M(OP)		O	フルタイム4WD		
4WD 2.0 4缸16V 1600cc RS	4ドアセダン	H. 7/8 ~ H. 8/6	E-BD5	EJ20 (DOHCターボ)	A	K					O	フルタイム4WD		
4WD 250T	4ドアセダン	H. 7/8 ~ H. 8/6	E-BD9	EJ25 (DOHC)	D	K					O	フルタイム4WD		
2WD 2.0 4缸16V 1600cc TS typeR	4ドアセダン	H. 7/8 ~ H. 8/6	E-BD4	EJ20 (DOHC)	B	K					O	FF		
2WD 2.0 4缸16V 1600cc TS	4ドアセダン	H. 7/8 ~ H. 8/6	E-BD4	EJ20 (DOHC)	B	K					O	FF		
4WD 2.0 4缸16V 1600cc TS typeR	4ドアセダン	H. 7/8 ~ H. 8/6	E-BD5	EJ20 (DOHC)	B	K					O	フルタイム4WD		
4WD 2.0 4缸16V 1600cc TS	4ドアセダン	H. 7/8 ~ H. 8/6	E-BD5	EJ20 (DOHC)	B	K					O	フルタイム4WD		
4WD 1.8 16V 1600cc LX	4ドアセダン	H. 7/8 ~ H. 8/6	E-BD2	EJ18 (SOHC)	C	L					O	フルタイム4WD		
2WD 1.8 16V 1600cc LX	4ドアセダン	H. 7/8 ~ H. 8/6	BE-BD2	EJ18 (SOHC)	C	L					O	FF		
2WD 2.0 16V 1600cc Brighton	4ドアセダン	H. 7/8 ~ H. 8/6	E-BD4	EJ20 (SOHC)	B	K					O	FF		
4WD 2.0 16V 1600cc Brighton	ツーリングワゴン	H. 7/8 ~ H. 8/6	E-BG5	EJ20 (SOHC)	B	K					O	フルタイム4WD		
4WD 2.0 4缸16V 1600cc GT	ツーリングワゴン	H. 7/8 ~ H. 8/6	E-BG5	EJ20 (DOHCターボ)	A	K					O	フルタイム4WD		
4WD 2.0 4缸16V 1600cc GT/B-spec	ツーリングワゴン	H. 7/8 ~ H. 8/6	E-BG5	EJ20 (DOHCターボ)	A	K			M(OP)		O	フルタイム4WD		
4WD 250T	ツーリングワゴン	H. 7/8 ~ H. 8/6	E-BG9	EJ25 (DOHC)	D	K					O	フルタイム4WD		
4WD 250T イワサ	ツーリングワゴン	H. 7/8 ~ H. 8/6	E-BG9	EJ25 (DOHC)	D	K					O	フルタイム4WD		
4WD 250T-G	ツーリングワゴン	H. 7/8 ~ H. 8/6	E-BG9	EJ25 (DOHC)	D	K					O	フルタイム4WD		
4WD 2.0 4缸16V 1600cc TS typeR	ツーリングワゴン	H. 7/8 ~ H. 8/6	E-BG5	EJ20 (DOHC)	B	K					O	フルタイム4WD		
4WD 2.0 4缸16V 1600cc TS	ツーリングワゴン	H. 7/8 ~ H. 8/6	E-BG5	EJ20 (DOHC)	B	K					O	フルタイム4WD		
4WD 1.8 16V 1600cc LX	ツーリングワゴン	H. 7/8 ~ H. 8/6	E-BG3	EJ18 (SOHC)	C	L					O	フルタイム4WD		
4WD 2.0 16V 1600cc Brightonイワサ	ツーリングワゴン	H. 7/8 ~ H. 8/6	E-BGA	EJ20 (SOHC)	B	K					O	フルタイム4WD		
4WD 2.0 16V 1600cc Brighton	ツーリングワゴン	H. 7/8 ~ H. 8/6	E-BG5	EJ20 (SOHC)	B	K					O	フルタイム4WD		
4WD 2.5 4缸16V 1600cc グランドワゴン	ツーリングワゴン	H. 7/8 ~ H. 8/6	E-BG9	EJ25 (DOHC)	D	K					O	フルタイム4WD		

富士重工

*《無断複製禁止》本資料をADDZEST以外の製品に使用した場合に生じる全ての不具合については、当社は一切の責任を負いません。

メーカー	車名	年式	車種型式	エンジン型式	車速信号1		車速信号2		車速信号3		車速信号4		駆動方式	備考
					エンジンコントロール		E-4ATコントロール		クルーズコントロール		ワイヤリングハーネス			
					位置	形状	位置	形状	位置	形状	位置	形状		
SUBARU	レガシィ(BD4)													
グレード	車輛タイプ													
4WD 2.0 4缸16V 16Vターボ RS	4ドアセダン	H. 5 / 10 ~ H. 7 / 8	E-BD5	EJ20 (DOHCターボ)		A		K				O	7M74144WD	
4WD 2.0 4缸16V 16Vターボ GT	4ドアセダン	H. 5 / 10 ~ H. 7 / 8	E-BD5	EJ20 (DOHCターボ)		A		K		M(OP)		O	7M74144WD	
4WD 2.0 4缸16V 16V TS typeR	4ドアセダン	H. 5 / 10 ~ H. 7 / 8	E-BD5	EJ20 (DOHC)		B		K				O	7M74144WD	
4WD 2.0 4缸16V 16V TS	4ドアセダン	H. 5 / 10 ~ H. 7 / 8	E-BD5	EJ20 (DOHC)		B		K				O	7M74144WD	
4WD 2.0 4缸16V 16V Brighton	4ドアセダン	H. 5 / 10 ~ H. 7 / 8	E-BD5	EJ20 (SOHC)		B		K				O	7M74144WD	
4WD 2.0 16V 16V Brighton	4ドアセダン	H. 5 / 10 ~ H. 7 / 8	E-BD5	EJ20 (SOHC)		B		K				O	7M74144WD	
4WD 2.0 16V 16V TX	4ドアセダン	H. 5 / 10 ~ H. 7 / 8	E-BD5	EJ20 (SOHC)		B		K				O	7M74144WD	
4WD 250T	4ドアセダン	H. 7 / 1 ~ H. 7 / 8	E-BD9	EJ25 (DOHC)		B		K				O	7M74144WD	
2WD 2.0 4缸16V 16V TS typeR	4ドアセダン	H. 5 / 10 ~ H. 7 / 8	E-BD4	EJ20 (DOHC)		B		K				O	FF	
2WD 2.0 4缸16V 16V TS	4ドアセダン	H. 5 / 10 ~ H. 7 / 8	E-BD4	EJ20 (DOHC)		B		K				O	FF	
2WD 2.0 16V 16V Brighton	4ドアセダン	H. 5 / 10 ~ H. 7 / 8	E-BD4	EJ20 (SOHC)		B		K				O	FF	
2WD 2.0 16V 16V TX	4ドアセダン	H. 5 / 10 ~ H. 7 / 8	E-BD4	EJ20 (SOHC)		B		K				O	FF	
4WD 1.8 16V 16V LX	4ドアセダン	H. 6 / 5 ~ H. 7 / 8	E-BD3	EJ18 (SOHC)		C		L				O	7M74144WD	
2WD 1.8 16V 16V LX	4ドアセダン	H. 6 / 5 ~ H. 7 / 8	E-BD2	EJ18 (SOHC)		C		L				O	FF	
4WD 2.0 4缸16V 16Vターボ GT	ツーリングワゴン	H. 5 / 10 ~ H. 7 / 8	E-BG5	EJ20 (DOHCターボ)		A		K				O	7M74144WD	
4WD 2.0 4缸16V 16Vターボ GT/B-spec	ツーリングワゴン	H. 5 / 10 ~ H. 7 / 8	E-BG5	EJ20 (DOHCターボ)		A		K				O	7M74144WD	
4WD 250T	ツーリングワゴン	H. 7 / 1 ~ H. 7 / 8	E-BG9	EJ25 (DOHC)		B		K				O	7M74144WD	
4WD 250T I74S	ツーリングワゴン	H. 7 / 1 ~ H. 7 / 8	E-BG9	EJ25 (DOHC)		B		K				O	7M74144WD	
4WD 2.0 4缸16V 16V TS typeR	ツーリングワゴン	H. 5 / 10 ~ H. 7 / 8	E-BG5	EJ20 (DOHC)		B		K				O	7M74144WD	
4WD 2.0 4缸16V 16V TS	ツーリングワゴン	H. 5 / 10 ~ H. 7 / 8	E-BG5	EJ20 (DOHC)		B		K				O	7M74144WD	
4WD 2.0 16V 16V TX	ツーリングワゴン	H. 5 / 10 ~ H. 7 / 8	E-BG5	EJ20 (SOHC)		B		K				O	7M74144WD	
4WD 2.0 16V 16V Brighton I74S	ツーリングワゴン	H. 5 / 10 ~ H. 7 / 8	E-BGA	EJ20 (SOHC)		B		K				O	7M74144WD	
4WD 2.0 16V 16V Brighton	ツーリングワゴン	H. 5 / 10 ~ H. 7 / 8	E-BG5	EJ20 (SOHC)		B		K				O	7M74144WD	
4WD 2.2 16V 16V Brighton 220 I74S	ツーリングワゴン	H. 5 / 10 ~ H. 7 / 8	E-BGB	EJ22 (SOHC)		B		K				O	7M74144WD	
4WD 2.0 16V 16V Brighton 220	ツーリングワゴン	H. 5 / 10 ~ H. 7 / 8	E-BG7	EJ22 (SOHC)		B		K				O	7M74144WD	
4WD 1.8 16V 16V LX	ツーリングワゴン	H. 6 / 5 ~ H. 7 / 8	E-BG3	EJ18 (SOHC)		C		L				O	7M74144WD	
2WD 2.0 16V 16V Brighton	ツーリングワゴン	H. 5 / 10 ~ H. 7 / 8	E-BG4	EJ20 (SOHC)		B		K				O	FF	
2WD 2.0 16V 16V TX	ツーリングワゴン	H. 5 / 10 ~ H. 7 / 8	E-BG4	EJ20 (SOHC)		B		K				O	FF	