

| 車種名 | 年式 | 型式 | 管理No. |
|----------|-------------------|-------|-------|
| サンバー 660 | H. 2/ 3 ~ H.10/12 | V-KV3 | フ-6 |

00/11 作成

ハイブリッドナビゲーション適合早見一覧 **ADDZEST**

| 車両型式 | 年式 | エンジン型式 | 接続ユニット | 難易度 | 備考 |
|------------|-------------------|------------|----------------|-----|----------|
| V-KV3, KV4 | H. 2/ 3 ~ H.10/12 | EN07(EMPi) | エンジンコントロールユニット | 難・易 | |
| V-KV3, KV4 | H. 2/ 3 ~ H. 5/12 | | ECVTコントロールユニット | 難・易 | ECVT車のみ可 |
| V-KV3, KV4 | H. 2/ 3 ~ H.10/12 | EN07 キャブ* | × | | |

詳しくは、本資料の最終ページの車両グレード別ハイブリッドナビゲーション適合一覧をご参照ください。

車速信号取出しユニット位置 **ADDZEST**

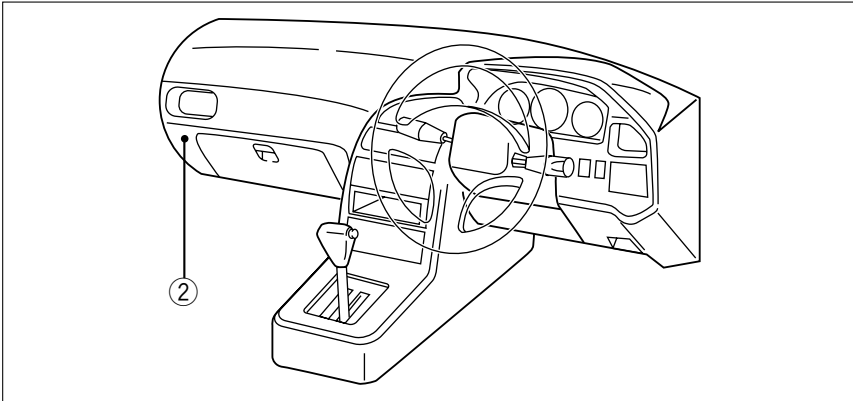

エンジンコントロールユニット
 バン、トライ = 荷室内床
 トラック = 運転席後部

ECVTコントロールユニット

富士重工

車速信号接続要領 **ADDZEST**

①エンジンコントロールユニット

バン・トライ

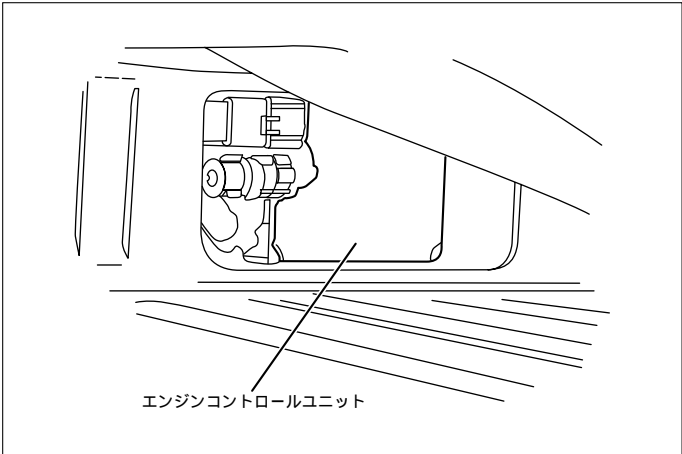

トラック

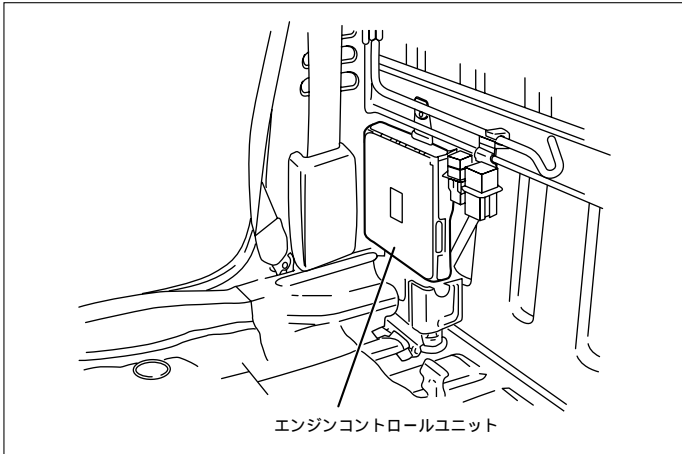

*《無断複製禁止》本資料をADDZEST以外の製品に使用した場合に生じる全ての不具合については、当社は一切の責任を負いません。

車速信号用コネクタ-接続位置と線材色

EN07 EMPi (H. 4/10 ~ H.10/12)

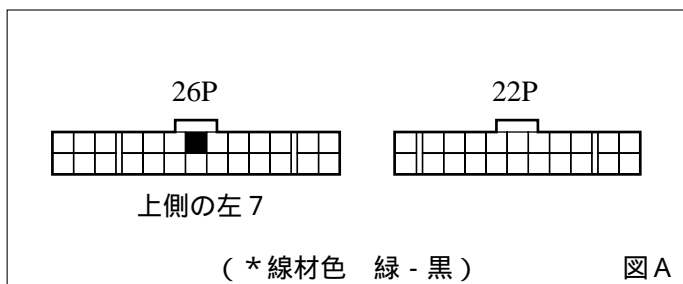

EN07 EMPi (H. 2/ 3 ~ H. 4/10)

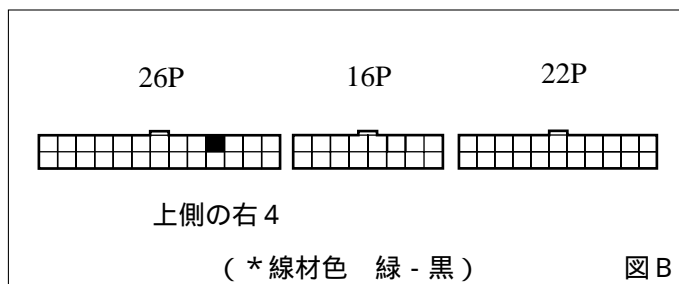

●線材色はあくまで目安にしてください。

② E C V Tコントロールユニット

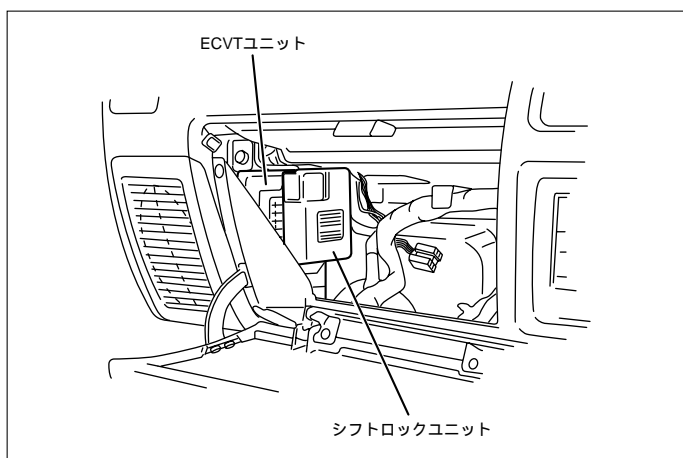

(1)グローブボックスを取外します。

車速信号用コネクタ-接続位置と線材色

(H. 2/ 3 ~ H. 4/10)

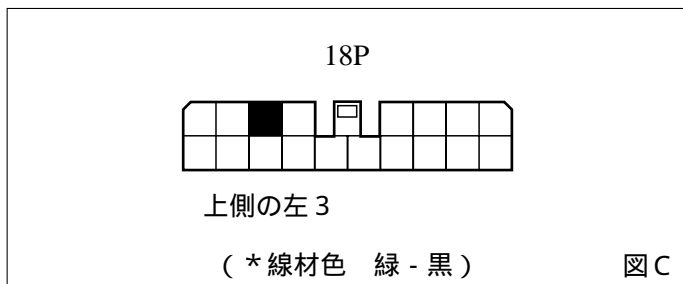

(H. 4/10 ~ H. 5/12)

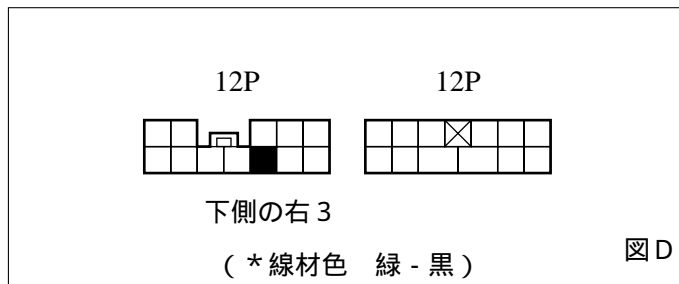

●線材色はあくまで目安にしてください。

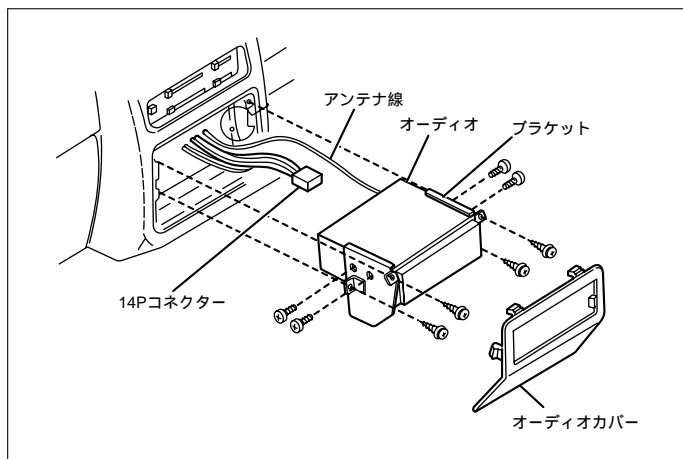

(1)オーディオカバーを取外します。

(2)オーディオA 'ssyを取外します。

オーディオカプラ

(H. 2/ 3 ~ H. 5/12)

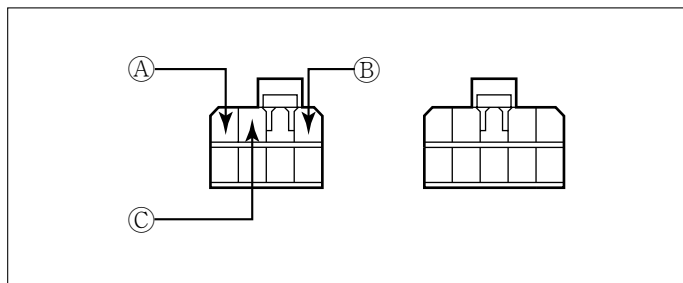

- Ⓐ: ACC電源⊕ (*線材色 青 - 黒)
- Ⓑ: バックアップ電源⊕ (*線材色 白)
- Ⓒ: イルミ電源⊕ (*線材色 赤 - 緑)

(H. 5/12 ~ H.10/12)

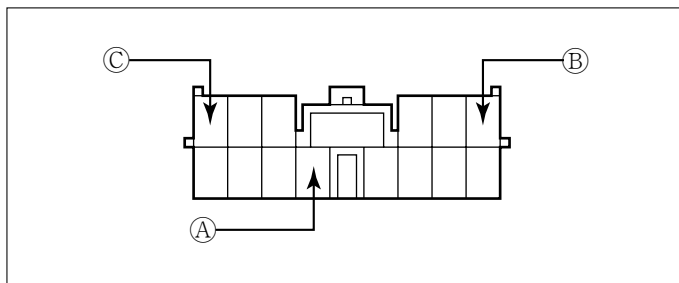

- Ⓐ: ACC電源⊕ (*線材色 青 - 黒)
- Ⓑ: バックアップ電源⊕ (*線材色 白 - 青)
- Ⓒ: イルミ電源⊕ (*線材色 赤 - 緑)

富士重工

バック信号接続要領

リアコンビネーションランプ

バン

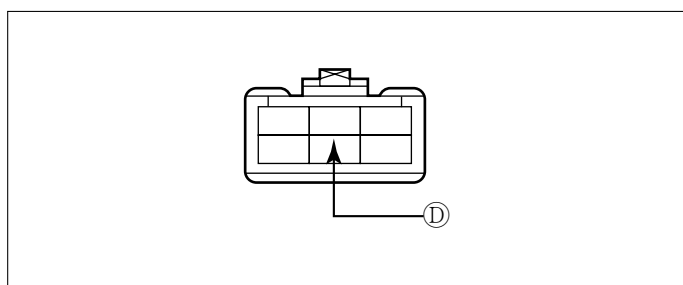

- Ⓓ: バックランプ源⊕ (*線材色 赤 - 白)

トラック

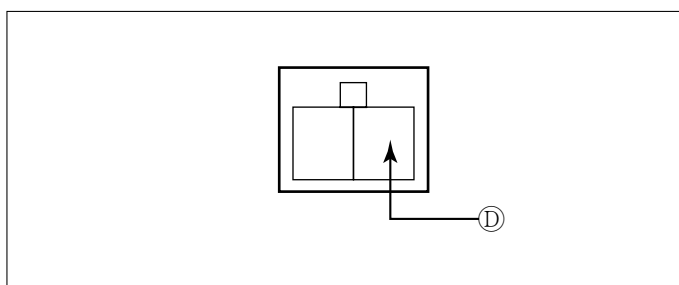

- Ⓓ: バックランプ電源⊕ (*線材色 赤 - 白)

| メーカー | 車名 | 年式 | 車種型式 | エンジン型式 | 車速信号1 | | 車速信号2 | | 車速信号3 | | 駆動方式 | 備考 |
|-----------------------|--------------|-----------------------|-------|-------------|------------|----|------------|----|-------|----|------|-----------|
| | | | | | エンジンコントロール | | ECVTコントロール | | 車速信号3 | | | |
| | | | | | 位置 | 形状 | 位置 | 形状 | 位置 | 形状 | | |
| SUBARU | サブ- (V-KS3) | | | | | | | | | | | |
| グレード | 車種タイプ | | | | | | | | | | | |
| 4WD デイアスクラシック | ワゴン (ハイブリッド) | H. 8 / 9 ~ H. 10 / 12 | V-KV4 | EN07 (EMPI) | | A | | | | | | セルフナビ 4WD |
| 4WD デイアス サバルドス-ハイブリッド | ワゴン (ハイブリッド) | H. 8 / 9 ~ H. 10 / 12 | V-KV4 | EN07 (EMPI) | | A | | | | | | フルタイム4WD |
| 4WD デイアス ス-ハイブリッド | ワゴン (ハイブリッド) | H. 8 / 9 ~ H. 10 / 12 | V-KV4 | EN07 (EMPI) | | A | | | | | | フルタイム4WD |
| 4WD デイアス-S | ワゴン (ハイブリッド) | H. 8 / 9 ~ H. 10 / 12 | V-KV4 | EN07 (EMPI) | | A | | | | | | セルフナビ 4WD |
| 2WD デイアスクラシック | ワゴン (ハイブリッド) | H. 8 / 9 ~ H. 10 / 12 | V-KV3 | EN07 (EMPI) | | A | | | | | | FF |
| 2WD デイアス サバルドス-ハイブリッド | ワゴン (ハイブリッド) | H. 8 / 9 ~ H. 10 / 12 | V-KV3 | EN07 (EMPI) | | A | | | | | | FF |
| 2WD デイアス-S サバルド | ワゴン (ハイブリッド) | H. 8 / 9 ~ H. 10 / 12 | V-KV3 | EN07 (EMPI) | | A | | | | | | FF |
| 2WD デイアス-S | ワゴン (ハイブリッド) | H. 8 / 9 ~ H. 10 / 12 | V-KV3 | EN07 (EMPI) | | A | | | | | | FF |
| 2WD SDX クラシック | バン (ハイブリッド) | H. 8 / 9 ~ H. 10 / 12 | V-KV3 | EN07キヤブ | | | | | | | | FF |
| 2WD SDX ス-ハイブリッド | バン (ハイブリッド) | H. 8 / 9 ~ H. 10 / 12 | V-KV3 | EN07 (EMPI) | | A | | | | | | FF |
| 2WD SDX ス-ハイブリッド さわやか | バン (ハイブリッド) | H. 8 / 9 ~ H. 10 / 12 | V-KV3 | EN07 (EMPI) | | A | | | | | | FF |
| 2WD SDX かるやか | バン (ハイブリッド) | H. 8 / 9 ~ H. 10 / 12 | V-KV3 | EN07キヤブ | | | | | | | | FF |
| 2WD SDX さわやか | バン (ハイブリッド) | H. 8 / 9 ~ H. 10 / 12 | V-KV3 | EN07キヤブ | | | | | | | | FF |
| 2WD STD 2シーター | バン (ハイブリッド) | H. 8 / 9 ~ H. 10 / 12 | V-KV3 | EN07キヤブ | | | | | | | | FF |
| 4WD SDX クラシック | バン (ハイブリッド) | H. 8 / 9 ~ H. 10 / 12 | V-KV4 | EN07 (EMPI) | | A | | | | | | 4WD |
| 4WD SDX ス-ハイブリッド | バン (ハイブリッド) | H. 8 / 9 ~ H. 10 / 12 | V-KV4 | EN07 (EMPI) | | A | | | | | | 4WD |
| 4WD SDX ス-ハイブリッド さわやか | バン (ハイブリッド) | H. 8 / 9 ~ H. 10 / 12 | V-KV4 | EN07 (EMPI) | | A | | | | | | 4WD |
| 4WD SDX かるやか | バン (ハイブリッド) | H. 8 / 9 ~ H. 10 / 12 | V-KV4 | EN07 (EMPI) | | A | | | | | | 4WD |
| 4WD SDX さわやか | バン (ハイブリッド) | H. 8 / 9 ~ H. 10 / 12 | V-KV4 | EN07 (EMPI) | | A | | | | | | 4WD |
| 2WD SDX | バン (標準車) | H. 8 / 9 ~ H. 10 / 12 | V-KV3 | EN07キヤブ | | | | | | | | FF |
| 2WD STD | バン (標準車) | H. 8 / 9 ~ H. 10 / 12 | V-KV3 | EN07キヤブ | | | | | | | | FF |
| 2WD STD 2シーター | バン (標準車) | H. 8 / 9 ~ H. 10 / 12 | V-KV3 | EN07キヤブ | | | | | | | | FF |
| 4WD STD | バン (標準車) | H. 8 / 9 ~ H. 10 / 12 | V-KV4 | EN07 (EMPI) | | A | | | | | | 4WD |
| 2WD デイアスクラシック | ワゴン (ハイブリッド) | H. 7 / 10 ~ H. 8 / 9 | V-KV3 | EN07 (EMPI) | | A | | | | | | FF |
| 4WD デイアスクラシック | ワゴン (ハイブリッド) | H. 7 / 10 ~ H. 8 / 9 | V-KV4 | EN07 (EMPI) | | A | | | | | | セルフナビ 4WD |
| 4WD デイアス サバルドス-ハイブリッド | ワゴン (ハイブリッド) | H. 7 / 10 ~ H. 8 / 9 | V-KV4 | EN07 (EMPI) | | A | | | | | | フルタイム4WD |
| 4WD デイアス ス-ハイブリッド | ワゴン (ハイブリッド) | H. 7 / 10 ~ H. 8 / 9 | V-KV4 | EN07 (EMPI) | | A | | | | | | フルタイム4WD |
| 4WD デイアス-S | ワゴン (ハイブリッド) | H. 7 / 10 ~ H. 8 / 9 | V-KV4 | EN07 (EMPI) | | A | | | | | | セルフナビ 4WD |
| 2WD デイアス サバルドス-ハイブリッド | ワゴン (ハイブリッド) | H. 7 / 10 ~ H. 8 / 9 | V-KV3 | EN07 (EMPI) | | A | | | | | | FF |
| 2WD デイアス-S ス-ハイブリッド | ワゴン (ハイブリッド) | H. 7 / 10 ~ H. 8 / 9 | V-KV3 | EN07 (EMPI) | | A | | | | | | FF |
| 2WD デイアス-S | ワゴン (ハイブリッド) | H. 7 / 10 ~ H. 8 / 9 | V-KV3 | EN07 (EMPI) | | A | | | | | | FF |
| デイアスクラシック 2WD | ワゴン (ハイブリッド) | H. 5 / 12 ~ H. 7 / 10 | V-KV3 | EN07 | | | | | | | | FF |
| デイアスクラシック 4WD | ワゴン (ハイブリッド) | H. 5 / 12 ~ H. 7 / 10 | V-KV4 | EN07 | | | | | | | | フルタイム4WD |
| デイアス サバルドス-ハイブリッド | ワゴン (ハイブリッド) | H. 5 / 12 ~ H. 7 / 10 | V-KV4 | EN07 (EMPI) | | A | | | | | | フルタイム4WD |
| デイアス ス-ハイブリッド | ワゴン (ハイブリッド) | H. 5 / 12 ~ H. 7 / 10 | V-KV4 | EN07 (EMPI) | | A | | | | | | フルタイム4WD |
| デイアス サバルド | ワゴン (ハイブリッド) | H. 5 / 12 ~ H. 7 / 10 | V-KV4 | EN07 | | | | | | | | セルフナビ 4WD |
| デイアス イクストラス | ワゴン (ハイブリッド) | H. 5 / 12 ~ H. 7 / 10 | V-KV4 | EN07 | | | | | | | | セルフナビ 4WD |
| デイアス サバルドス-ハイブリッド | ワゴン (ハイブリッド) | H. 5 / 12 ~ H. 7 / 10 | V-KV3 | EN07 (EMPI) | | A | | | | | | FF |
| デイアス ス-ハイブリッド | ワゴン (ハイブリッド) | H. 5 / 12 ~ H. 7 / 10 | V-KV3 | EN07 (EMPI) | | A | | | | | | FF |
| デイアス サバルド | ワゴン (ハイブリッド) | H. 5 / 12 ~ H. 7 / 10 | V-KV3 | EN07 | | | | | | | | FF |
| デイアス イクストラス | ワゴン (ハイブリッド) | H. 5 / 12 ~ H. 7 / 10 | V-KV3 | EN07 | | | | | | | | FF |
| フルタイム4WD SDXス-ハイブリッド | バン (ハイブリッド) | H. 5 / 12 ~ H. 7 / 10 | V-KV4 | EN07 (EMPI) | | A | | | | | | フルタイム4WD |
| セルフナビ 4WD SDX さわやか | バン (ハイブリッド) | H. 5 / 12 ~ H. 7 / 10 | V-KV4 | EN07 | | | | | | | | セルフナビ 4WD |
| セルフナビ 4WD SDX | バン (ハイブリッド) | H. 5 / 12 ~ H. 7 / 10 | V-KV4 | EN07 | | | | | | | | セルフナビ 4WD |
| セルフナビ 4WD STD | バン (標準車) | H. 5 / 12 ~ H. 7 / 10 | V-KV4 | EN07 | | | | | | | | セルフナビ 4WD |
| 2WD SDXス-ハイブリッド | バン (ハイブリッド) | H. 5 / 12 ~ H. 7 / 10 | V-KV3 | EN07 (EMPI) | | A | | | | | | FF |
| 2WD SDX さわやか | バン (ハイブリッド) | H. 5 / 12 ~ H. 7 / 10 | V-KV3 | EN07 | | | | | | | | FF |
| 2WD SDX | バン (ハイブリッド) | H. 5 / 12 ~ H. 7 / 10 | V-KV3 | EN07 | | | | | | | | FF |
| 2WD STD 2シーター | バン (ハイブリッド) | H. 5 / 12 ~ H. 7 / 10 | V-KV3 | EN07 | | | | | | | | FF |
| 2WD SDX | バン (標準車) | H. 5 / 12 ~ H. 7 / 10 | V-KV3 | EN07 | | | | | | | | FF |
| 2WD STD | バン (標準車) | H. 5 / 12 ~ H. 7 / 10 | V-KV3 | EN07 | | | | | | | | FF |
| 2WD STD 2シーター | バン (標準車) | H. 5 / 12 ~ H. 7 / 10 | V-KV3 | EN07 | | | | | | | | FF |
| 4WD STD両側開 | バン (ハイブリッド) | H. 5 / 12 ~ H. 7 / 10 | V-KV4 | EN07 | | | | | | | | FF |
| 2WD STD両側開 | バン (ハイブリッド) | H. 5 / 12 ~ H. 7 / 10 | V-KV3 | EN07 | | | | | | | | FF |
| デイアス ス-ハイブリッド | ワゴン (ハイブリッド) | H. 2 / 3 ~ H. 5 / 12 | V-KV4 | EN07 (EMPI) | | B | | C | | | | フルタイム4WD |
| デイアス | ワゴン (ハイブリッド) | H. 2 / 3 ~ H. 5 / 12 | V-KV4 | EN07 | | | | C | | | | セルフナビ 4WD |
| デイアス ス-ハイブリッド | ワゴン (ハイブリッド) | H. 2 / 3 ~ H. 5 / 12 | V-KV3 | EN07 (EMPI) | | B | | C | | | | FF |
| デイアス | ワゴン (ハイブリッド) | H. 2 / 3 ~ H. 5 / 12 | V-KV3 | EN07 | | | | C | | | | FF |
| XV ス-ハイブリッド | ワゴン (ハイブリッド) | H. 2 / 3 ~ H. 5 / 12 | V-KV4 | EN07 (EMPI) | | B | | C | | | | フルタイム4WD |
| XS ス-ハイブリッド | ワゴン (ハイブリッド) | H. 2 / 3 ~ H. 5 / 12 | V-KV4 | EN07 (EMPI) | | B | | C | | | | フルタイム4WD |
| RJ | ワゴン (ハイブリッド) | H. 2 / 3 ~ H. 5 / 12 | V-KV4 | EN07 | | | | C | | | | セルフナビ 4WD |
| XV ス-ハイブリッド | ワゴン (ハイブリッド) | H. 2 / 3 ~ H. 5 / 12 | V-KV3 | EN07 (EMPI) | | B | | C | | | | FF |
| XS ス-ハイブリッド | ワゴン (ハイブリッド) | H. 2 / 3 ~ H. 5 / 12 | V-KV3 | EN07 (EMPI) | | B | | C | | | | FF |
| RJ | ワゴン (ハイブリッド) | H. 2 / 3 ~ H. 5 / 12 | V-KV3 | EN07 | | | | C | | | | FF |