

| 車種名 | 年式 | 型式 | 管理No. |
|-------|-------------------|-------|-------|
| ヴィヴィオ | H. 4/ 3 ~ H.10/10 | E-KK3 | フ-4 |

00/11 作成

ハイブリッドナビゲーション適合早見一覧

| 車両型式 | 年式 | エンジン型式 | 接続ユニット | 難易度 | 備考 |
|------------|-------------------|------------|----------------|-------|----|
| E-KK3, KK4 | H. 4/ 3 ~ H.10/10 | EN07(EMPi) | エンジンコントロールユニット | 難・・▶易 | |
| E-KK3, KK4 | H. 4/ 3 ~ H.10/10 | EN07(MSC) | エンジンコントロールユニット | 難・・▶易 | |
| | H. 4/ 3 ~ H.10/10 | | ECVTコントロールユニット | 難・・易 | |
| V-KW3, KW4 | H. 4/ 3 ~ H.10/10 | EN07(キャブ) | × | | |

詳しくは、本資料の最終ページの車両グレード別ハイブリッドナビゲーション適合一覧をご参照ください。

車速信号取出しユニット位置

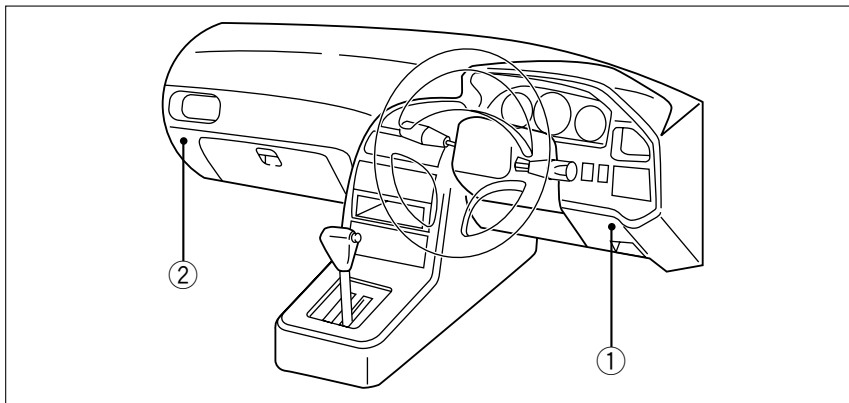

エンジンコントロールユニット
ECVTコントロールユニット

富士重工

車速信号接続要領

①エンジンコントロールユニット

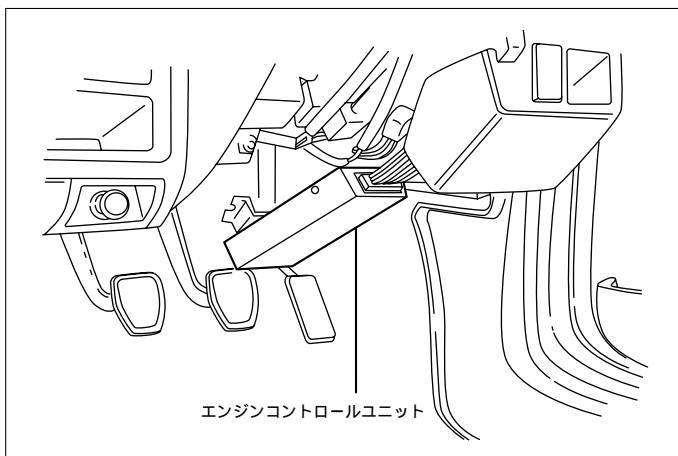

(1)インストルメントパネル右下の奥側にエンジンコントロールユニットが取付けられています。

車速信号用コネクタ接続位置と線材色

EN07(EMPi)MPIユニット (H. 4/ 3~H. 7/10)

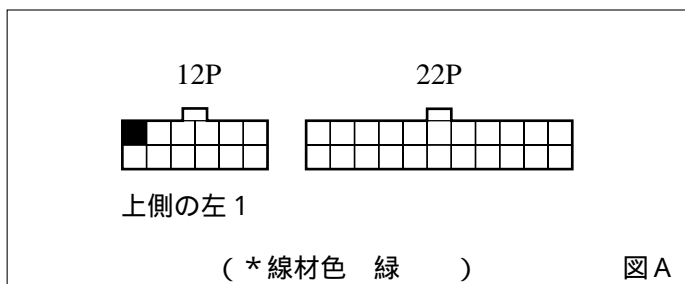

EN07(EMPi)MPIユニット (H. 7/10~H.10/10)

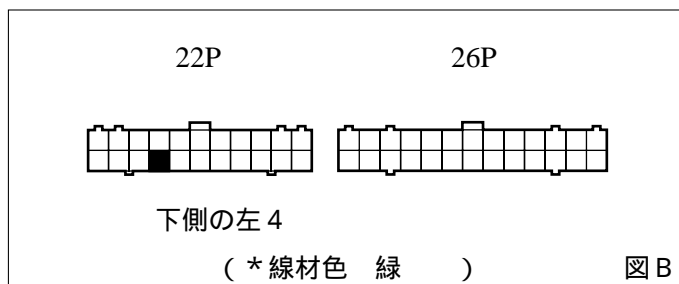

EN07 MSCユニット (H. 4/ 3~H. 6/ 4)

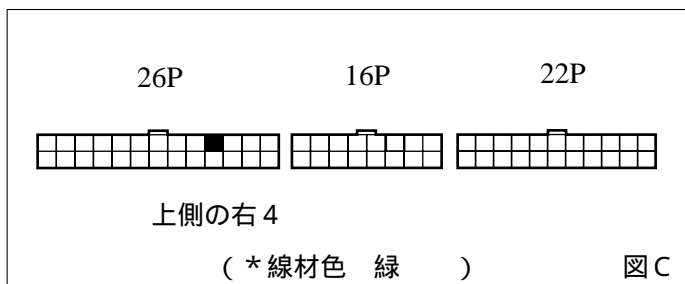

EN07 MSCユニット (H. 6/ 4~H.10/10)

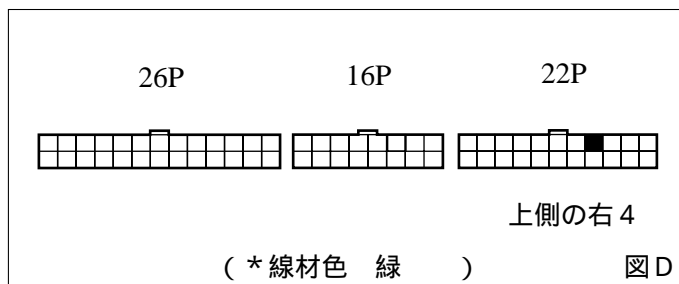

●線材色はあくまで目安にして下さい。

② E C V Tコントロールユニット

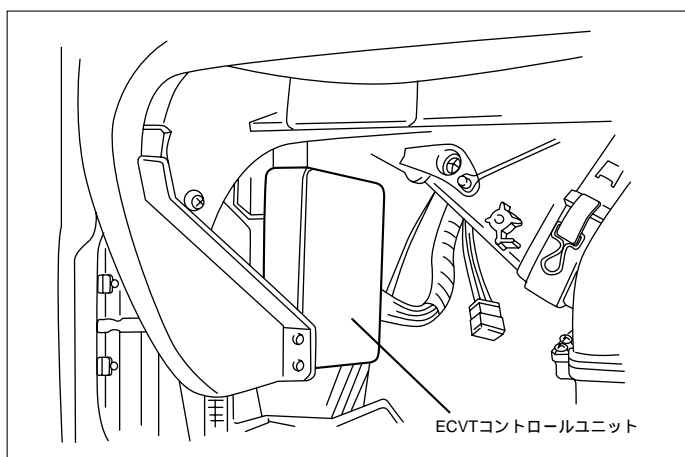

(1)グローブボックスを取外します。

車速信号用コネクタ接続位置と線材色

(H. 4/ 3~H. 7/10)

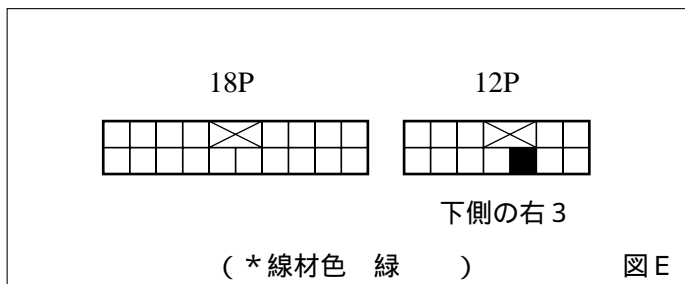

(H. 7/10~H.10/10)

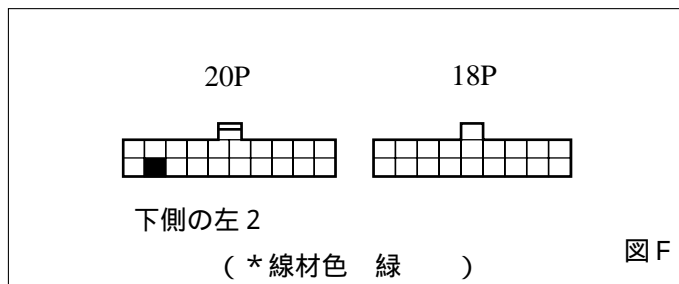

●線材色はあくまで目安にして下さい。

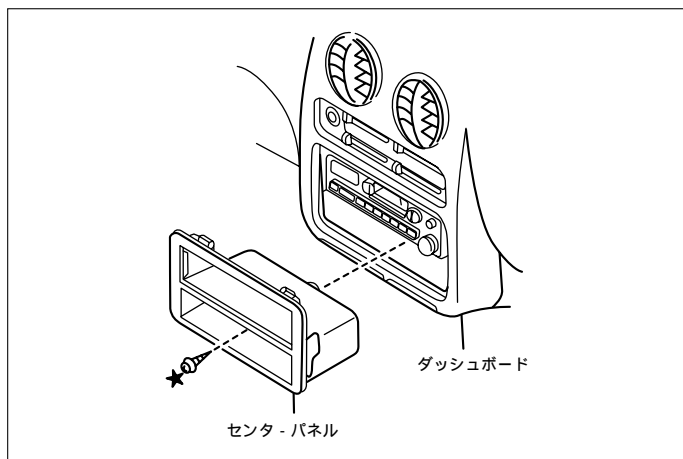

- (1)ポケット内 印ネジを外し、センターパネルを取外します。
- (2)ダッシュボード裏側のアンテナジャックを外し、純正ラジオを外します。

オーディオカプラ

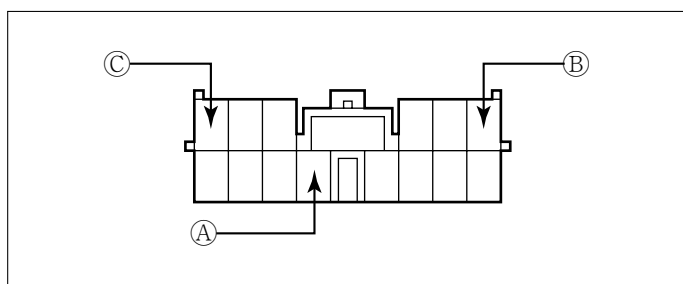

- Ⓐ : ACC電源⊕ (*線材色 青 - 黒)
- Ⓑ : バックアップ電源⊕ (*線材色 白)
- Ⓒ : イルミ電源⊕ (*線材色 赤 - 緑)

富士重工

バック信号接続要領

リアコンビネーションランプ

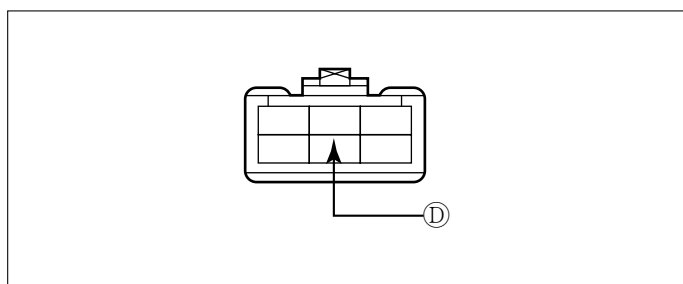

- Ⓓ : バックランプ電源⊕ (*線材色 赤 - 白)

| メーカー | 車名 | 年式 | 車種型式 | エンジン型式 | 車速信号1 | | 車速信号2 | | 車速信号3 | | 駆動方式 | 備考 |
|-----------------|-----------|------------------------|-------|------------------|------------|----|------------|----|-------|----|-----------|----|
| | | | | | エンジンコントロール | | ECVTコントロール | | | | | |
| | | | | | 位置 | 形状 | 位置 | 形状 | 位置 | 形状 | | |
| SUBARU | グレイブ(KK3) | | | | | | | | | | | |
| グレード | 車種タイプ | | | | | | | | | | | |
| 2WD M300-typeS | 3D アセダ | H. 7 / 10 ~ H. 10 / 10 | E-KK3 | EN07 SOHC (EMPI) | B | | F | | | | FF | |
| 2WD M300 | 3D アセダ | H. 7 / 10 ~ H. 10 / 10 | E-KK3 | EN07 SOHC (EMPI) | B | | F | | | | FF | |
| 2WD el-s | 3D アセダ | H. 7 / 10 ~ H. 10 / 10 | E-KK3 | EN07 SOHC (EMPI) | B | | F | | | | FF | |
| 2WD el | 3D アセダ | H. 7 / 10 ~ H. 10 / 10 | E-KK3 | EN07 SOHC (EMPI) | B | | | | | | FF | |
| 4WD M300-typeS | 3D アセダ | H. 7 / 10 ~ H. 10 / 10 | E-KK4 | EN07 SOHC (EMPI) | B | | F | | | | 4WD | |
| 4WD M300 | 3D アセダ | H. 7 / 10 ~ H. 10 / 10 | E-KK4 | EN07 SOHC (EMPI) | B | | F | | | | 4WD | |
| 4WD el-s | 3D アセダ | H. 7 / 10 ~ H. 10 / 10 | E-KK4 | EN07 SOHC (EMPI) | B | | F | | | | 4WD | |
| 2WD es | 5D アセダ | H. 7 / 10 ~ H. 10 / 10 | E-KK3 | EN07 SOHC (EMPI) | B | | F | | | | FF | |
| 2WD em | 5D アセダ | H. 7 / 10 ~ H. 10 / 10 | E-KK3 | EN07 SOHC (EMPI) | B | | F | | | | FF | |
| 2WD M300 | 5D アセダ | H. 7 / 10 ~ H. 10 / 10 | E-KK3 | EN07 SOHC (EMPI) | B | | F | | | | FF | |
| 2WD el-s | 5D アセダ | H. 7 / 10 ~ H. 10 / 10 | E-KK3 | EN07 SOHC (EMPI) | B | | F | | | | FF | |
| 4WD em | 5D アセダ | H. 7 / 10 ~ H. 10 / 10 | E-KK4 | EN07 SOHC (EMPI) | B | | F | | | | 4WD | |
| 4WD M300 | 5D アセダ | H. 7 / 10 ~ H. 10 / 10 | E-KK4 | EN07 SOHC (EMPI) | B | | F | | | | 4WD | |
| 4WD el-s | 5D アセダ | H. 7 / 10 ~ H. 10 / 10 | E-KK4 | EN07 SOHC (EMPI) | B | | F | | | | 4WD | |
| 2WD RX-R | 3D アセダ | H. 7 / 10 ~ H. 10 / 10 | E-KK3 | EN07 DOHC (EMPI) | D | | | | | | FF | |
| 4WD RX-R | 3D アセダ | H. 7 / 10 ~ H. 10 / 10 | E-KK4 | EN07 DOHC (EMPI) | D | | | | | | フルタイム4WD | |
| 2WD M300 | 3D アセダ | H. 7 / 10 ~ H. 10 / 10 | E-KK3 | EN07 SOHC (EMPI) | D | | F | | | | FF | |
| 2WD GX-R | 3D アセダ | H. 7 / 10 ~ H. 10 / 10 | E-KK3 | EN07 SOHC (EMPI) | D | | F | | | | FF | |
| 4WD GX-R | 3D アセダ | H. 7 / 10 ~ H. 10 / 10 | E-KK4 | EN07 SOHC (EMPI) | D | | F | | | | フルタイム4WD | |
| 2WD GX-L | 3D アセダ | H. 7 / 10 ~ H. 10 / 10 | E-KK3 | EN07 SOHC (EMPI) | D | | F | | | | FF | |
| 4WD GX-L | 3D アセダ | H. 7 / 10 ~ H. 10 / 10 | E-KK4 | EN07 SOHC (EMPI) | D | | F | | | | フルタイム4WD | |
| 2WD GX-L | 5D アセダ | H. 7 / 10 ~ H. 10 / 10 | E-KK3 | EN07 SOHC (EMPI) | D | | F | | | | FF | |
| 2WD ビストロ | 5D アセダ | H. 7 / 11 ~ H. 10 / 10 | E-KK3 | EN07 SOHC (EMPI) | B | | | | | | FF | |
| 2WD ビストロ B-カスタム | 5D アセダ | H. 8 / 6 ~ H. 10 / 10 | E-KK3 | EN07 SOHC (EMPI) | B | | | | | | FF | |
| 4WD ビストロ | 5D アセダ | H. 7 / 11 ~ H. 10 / 10 | E-KK4 | EN07 SOHC (EMPI) | B | | | | | | 4WD | |
| 4WD ビストロ B-カスタム | 5D アセダ | H. 8 / 6 ~ H. 10 / 10 | E-KK4 | EN07 SOHC (EMPI) | B | | | | | | 4WD | |
| 2WD ef-s | 3D アバン | H. 7 / 10 ~ H. 10 / 10 | V-KW3 | EN07キョウ | x | | | | | | FF | |
| 2WD 25-ター | 3D アバン | H. 7 / 10 ~ H. 10 / 10 | V-KW3 | EN07キョウ | x | | | | | | FF | |
| 4WD ef-s | 3D アバン | H. 7 / 10 ~ H. 10 / 10 | V-KW4 | EN07キョウ | x | | | | | | フルタイム 4WD | |
| 2WD ex | 3D アセダ | H. 6 / 4 ~ H. 7 / 10 | E-KK3 | EN07 SOHC (EMPI) | A | | E | | | | FF | |
| 2WD em-s | 3D アセダ | H. 6 / 4 ~ H. 7 / 10 | E-KK3 | EN07 SOHC (EMPI) | A | | E | | | | FF | |
| 2WD em | 3D アセダ | H. 6 / 4 ~ H. 7 / 10 | E-KK3 | EN07 SOHC (EMPI) | A | | E | | | | FF | |
| 2WD el | 3D アセダ | H. 6 / 4 ~ H. 7 / 10 | E-KK3 | EN07 SOHC (EMPI) | A | | E | | | | FF | |
| 4WD em | 3D アセダ | H. 6 / 4 ~ H. 7 / 10 | E-KK4 | EN07 SOHC (EMPI) | A | | E | | | | フルタイム4WD | |
| 4WD ef | 3D アセダ | H. 6 / 4 ~ H. 7 / 10 | E-KK4 | EN07 SOHC (EMPI) | A | | | | | | フルタイム 4WD | |
| 2WD es | 5D アセダ | H. 6 / 4 ~ H. 7 / 10 | E-KK3 | EN07 SOHC (EMPI) | A | | E | | | | FF | |
| 2WD em | 5D アセダ | H. 6 / 4 ~ H. 7 / 10 | E-KK3 | EN07 SOHC (EMPI) | A | | E | | | | FF | |
| 2WD el | 5D アセダ | H. 6 / 4 ~ H. 7 / 10 | E-KK3 | EN07 SOHC (EMPI) | A | | E | | | | FF | |
| 4WD em | 5D アセダ | H. 6 / 4 ~ H. 7 / 10 | E-KK4 | EN07 SOHC (EMPI) | A | | E | | | | フルタイム4WD | |
| 4WD ef | 5D アセダ | H. 6 / 4 ~ H. 7 / 10 | E-KK4 | EN07 SOHC (EMPI) | A | | | | | | フルタイム 4WD | |
| 2WD RX-R | 3D アセダ | H. 6 / 4 ~ H. 7 / 10 | E-KK3 | EN07 DOHC (EMPI) | D | | | | | | FF | |
| 2WD GX-R | 3D アセダ | H. 6 / 4 ~ H. 7 / 10 | E-KK3 | EN07 SOHC (EMPI) | D | | E | | | | FF | |
| 2WD GX-L | 3D アセダ | H. 6 / 4 ~ H. 7 / 10 | E-KK3 | EN07 SOHC (EMPI) | D | | E | | | | FF | |
| フルタイム4WD RX-R | 3D アセダ | H. 6 / 4 ~ H. 7 / 10 | E-KK4 | EN07 DOHC (EMPI) | D | | | | | | フルタイム4WD | |
| フルタイム4WD GX-R | 3D アセダ | H. 6 / 4 ~ H. 7 / 10 | E-KK4 | EN07 SOHC (EMPI) | D | | E | | | | フルタイム4WD | |
| フルタイム4WD GX-L | 5D アセダ | H. 6 / 4 ~ H. 7 / 10 | E-KK4 | EN07 SOHC (EMPI) | D | | E | | | | フルタイム4WD | |
| 2WD GX-L | 3D アバン | H. 6 / 4 ~ H. 7 / 10 | E-KK3 | EN07 SOHC (EMPI) | D | | E | | | | FF | |
| 2WD ef | 3D アバン | H. 6 / 4 ~ H. 7 / 10 | V-KW3 | EN07キョウ | x | | | | | | FF | |
| 2WD e | 3D アバン | H. 6 / 4 ~ H. 7 / 10 | V-KW3 | EN07キョウ | x | | | | | | FF | |
| 2WD 25-ター | 3D アバン | H. 6 / 4 ~ H. 7 / 10 | V-KW3 | EN07キョウ | x | | | | | | FF | |
| 4WD ef | 3D アバン | H. 6 / 4 ~ H. 7 / 10 | V-KW4 | EN07キョウ | x | | | | | | フルタイム 4WD | |
| 2WD ex | 3D アセダ | H. 4 / 3 ~ H. 6 / 4 | E-KK3 | EN07 SOHC (EMPI) | A | | E | | | | FF | |
| 2WD em | 3D アセダ | H. 4 / 3 ~ H. 6 / 4 | E-KK3 | EN07 SOHC (EMPI) | A | | E | | | | FF | |
| 2WD em-p | 3D アセダ | H. 5 / 8 ~ H. 6 / 4 | E-KK3 | EN07 SOHC (EMPI) | A | | E | | | | FF | |
| 2WD el | 3D アセダ | H. 4 / 3 ~ H. 6 / 4 | E-KK3 | EN07 SOHC (EMPI) | A | | E | | | | FF | |
| 2WD ef | 3D アセダ | H. 4 / 3 ~ H. 6 / 4 | E-KK3 | EN07 SOHC (EMPI) | A | | | | | | FF | |
| 4WD em | 3D アセダ | H. 4 / 3 ~ H. 6 / 4 | E-KK4 | EN07 SOHC (EMPI) | A | | E | | | | フルタイム4WD | |
| 4WD ef | 3D アセダ | H. 4 / 3 ~ H. 6 / 4 | E-KK4 | EN07 SOHC (EMPI) | A | | E | | | | フルタイム 4WD | |
| 2WD es | 5D アセダ | H. 4 / 3 ~ H. 6 / 4 | E-KK3 | EN07 SOHC (EMPI) | A | | E | | | | FF | |
| 2WD em | 5D アセダ | H. 4 / 3 ~ H. 6 / 4 | E-KK3 | EN07 SOHC (EMPI) | A | | E | | | | FF | |
| 2WD el | 5D アセダ | H. 4 / 3 ~ H. 6 / 4 | E-KK3 | EN07 SOHC (EMPI) | A | | E | | | | FF | |
| 2WD ef | 5D アセダ | H. 4 / 3 ~ H. 6 / 4 | E-KK3 | EN07 SOHC (EMPI) | A | | | | | | FF | |
| 4WD em | 5D アセダ | H. 4 / 3 ~ H. 6 / 4 | E-KK4 | EN07 SOHC (EMPI) | A | | E | | | | フルタイム4WD | |
| 4WD ef | 5D アセダ | H. 4 / 3 ~ H. 6 / 4 | E-KK4 | EN07 SOHC (EMPI) | A | | | | | | フルタイム 4WD | |
| フルタイム4WD RX-R A | 3D アセダ | H. 4 / 12 ~ H. 5 / 8 | E-KK4 | EN07 DOHC (EMPI) | C | | E | | | | フルタイム4WD | |
| フルタイム4WD RX-R | 3D アセダ | H. 4 / 3 ~ H. 6 / 4 | E-KK4 | EN07 DOHC (EMPI) | C | | E | | | | フルタイム4WD | |
| フルタイム4WD GX-R | 3D アセダ | H. 5 / 8 ~ H. 6 / 4 | E-KK4 | EN07 SOHC (EMPI) | C | | E | | | | フルタイム4WD | |
| フルタイム4WD GX | 3D アセダ | H. 4 / 3 ~ H. 6 / 4 | E-KK4 | EN07 SOHC (EMPI) | C | | E | | | | フルタイム4WD | |
| 2WD RX-R | 3D アセダ | H. 4 / 3 ~ H. 6 / 4 | E-KK3 | EN07 SOHC (EMPI) | C | | E | | | | FF | |
| 2WD GX-R | 3D アセダ | H. 5 / 8 ~ H. 6 / 4 | E-KK3 | EN07 SOHC (EMPI) | C | | E | | | | FF | |
| 2WD GX | 3D アセダ | H. 4 / 3 ~ H. 6 / 4 | E-KK3 | EN07 SOHC (EMPI) | C | | E | | | | FF | |
| 2WD GX | 5D アセダ | H. 4 / 3 ~ H. 6 / 4 | E-KK3 | EN07 SOHC (EMPI) | C | | E | | | | FF | |
| 2WD ef | 3D アバン | H. 4 / 3 ~ H. 6 / 4 | V-KW3 | EN07キョウ | x | | | | | | FF | |
| 2WD e | 3D アバン | H. 4 / 3 ~ H. 6 / 4 | V-KW3 | EN07キョウ | x | | | | | | FF | |
| 2WD 25-ター | 3D アバン | H. 4 / 3 ~ H. 6 / 4 | V-KW3 | EN07キョウ | x | | | | | | FF | |
| 4WD ef | 3D アバン | H. 4 / 3 ~ H. 6 / 4 | V-KW4 | EN07キョウ | x | | | | | | フルタイム 4WD | |