

車 種 名	年 式	型 式	管理 No.
インプレッサ	H.19/ 6～現 在	DBA-GH2	フ-20

07/11 作成

ナビゲーション適合早見一覧

車 両 型 式	年 式	エンジン型式	接 続 ユ ニ ッ ト	難 易 度	備 考
DBA-GH2,GH3	H.19/ 6～現 在	EL15 DOHC AVCS	オプションコネクター	難・・▶易	
DBA-GH7	H.19/ 6～現 在	EJ20 SOHC	オプションコネクター	難・・▶易	
DBA-GH8	H.19/ 6～現 在	EJ20 DOHC ターボ	オプションコネクター	難・・▶易	

※詳しくは、本資料の最終ページの車両グレード別ハイブリッドナビゲーション適合一覧をご参照ください。

(ジャイロ感度調整について)

年式・ミッション		2DIN									
		HDD NAVI	適合	HDD NAVI	適合	HDD NAVI	適合	HDD NAVI	適合	B.B NAVI	適合
インダッシュ AT	上段	MAX9750DT MAX8750DT MAX9700DT MAX8700DT MAX7700 (ジャイロ3)	◎	MAX670 MAX570 (ジャイロ3)	◎	MAX960HD MAX860HD MAX760HD MAX560HD (ジャイロ3)	◎	MAX950HD MAX850HD MAX750HD MAX550HD (ジャイロ3)	◎	NAX060HD	
	下段										

富士重工

車速信号取出しユニット位置

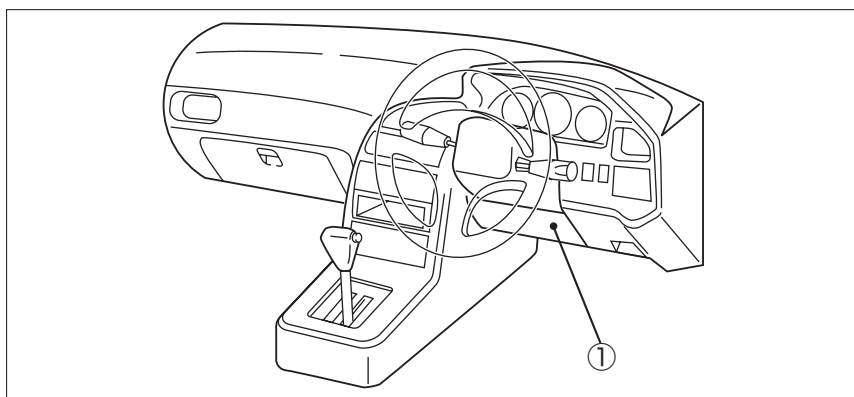

① オプションコネクター

車速信号接続要領

① オプションコネクター

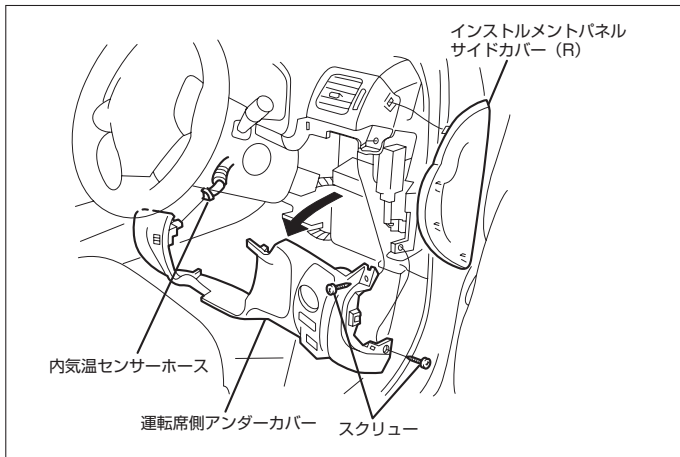

- (1) インストルメントパネルサイドカバー(R)を取外します。
- (2) 運転席側アンダーカバーを取外します。

◆車速信号用コネクター接続位置と線材色

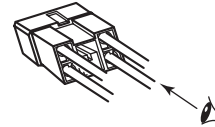
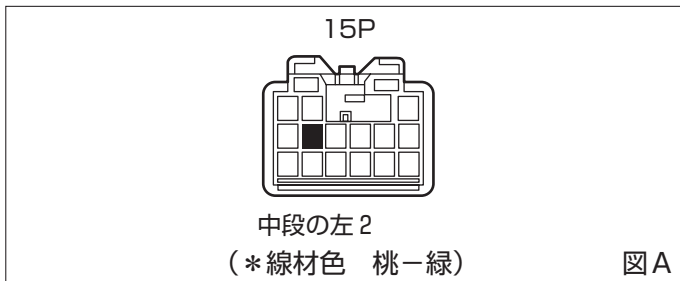

(注) 図Aのコネクターの見方

- 線材色はあくまで目安にして下さい。

オーディオの取外し要領

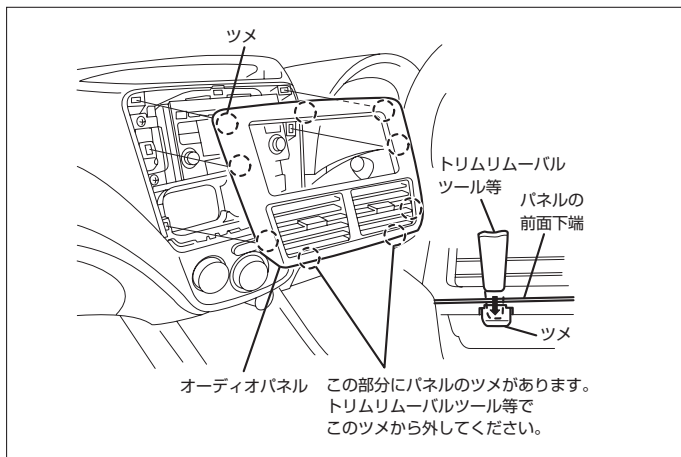

(1) オーディオパネルを取外します。

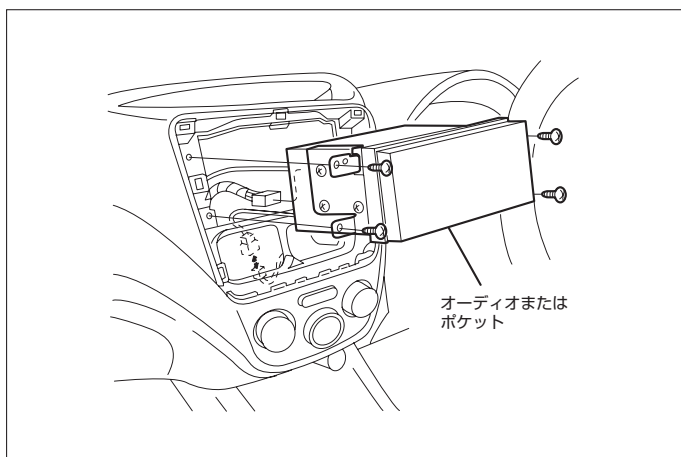

(2) オーディオA'ssyを取外します。

◆オーディオカプラ

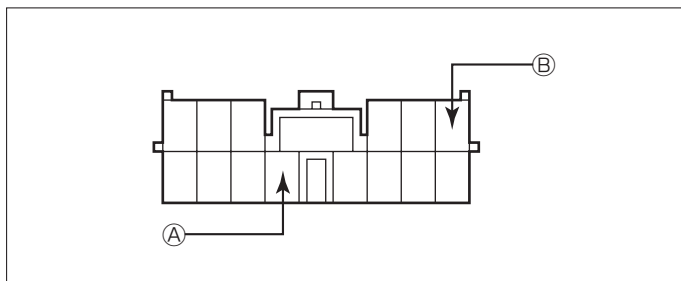

- Ⓐ：ACC電源⊕ (*線材色 黄-赤)
- Ⓑ：バックアップ電源⊕ (*線材色 青-赤)
- Ⓒ：イルミ電源⊕ (*線材色 紫)

バック信号接続要領

◆オプションコネクター

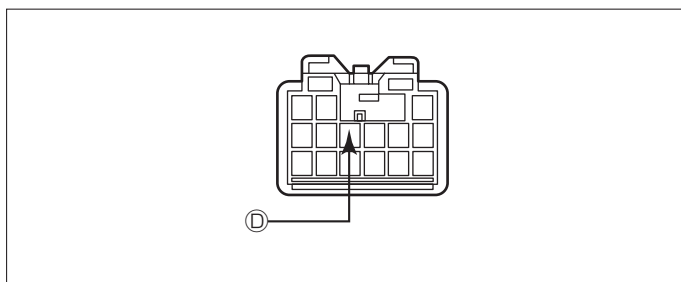

- Ⓓ：バックランプ電源⊕ (*線材色 茶-紫)

*《無断複製禁止》本資料をclarion以外の製品に使用した場合に生じる全ての不具合については、当社は一切の責任を負いません。

車両グレード別ナビゲーション適合一覧

メーカー	車名	年式	車種型式	エンジン型式	車速信号1		車速信号2		車速信号3		駆動方式	備考
					オプションコネクタ		位置	形状	位置	形状		
					位置	形状						
SUBARU	インテリガ(GH2)											
	グレード											
	2WD 15S	H.19 / 6～	DBA-GH2	EL15 DOHC AVCS							FF	
	2WD 15S G ^レ ッケージ ^レ I	H.19 / 6～	DBA-GH2	EL15 DOHC AVCS	①	A					FF	
	2WD 15S D ^レ ッケージ	H.19 / 6～	DBA-GH2	EL15 DOHC AVCS	①	A					FF	
	2WD 15S C ^レ ッケージ ^レ I	H.19 / 6～	DBA-GH2	EL15 DOHC AVCS							FF	
	AWD 15S	H.19 / 6～	DBA-GH3	EL15 DOHC AVCS	①	A					AWD	
	AWD 15S G ^レ ッケージ ^レ I	H.19 / 6～	DBA-GH3	EL15 DOHC AVCS	①	A					AWD	
	AWD 15S D ^レ ッケージ	H.19 / 6～	DBA-GH3	EL15 DOHC AVCS	①	A					AWD	
	AWD 15S C ^レ ッケージ ^レ I	H.19 / 6～	DBA-GH3	EL15 DOHC AVCS							AWD	
	AWD 20S	H.19 / 6～	DBA-GH7	EJ20 SOHC	①	A					AWD	
	AWD 20S G ^レ ッケージ ^レ II	H.19 / 6～	DBA-GH7	EJ20 SOHC	①	A					AWD	
	AWD 20S D ^レ ッケージ	H.19 / 6～	DBA-GH7	EJ20 SOHC	①	A					AWD	
	AWD 20S C ^レ ッケージ ^レ I	H.19 / 6～	DBA-GH7	EJ20 SOHC							AWD	
	AWD S-GT	H.19 / 6～	DBA-GH8	EJ20 DOHC ^レ ホ ^レ	①	A					AWD	
	AWD S-GT C ^レ ッケージ ^レ II	H.19 / 6～	DBA-GH8	EJ20 DOHC ^レ ホ ^レ	①	A					AWD	
	AWD S-GT スポ ^レ ツ ^レ C ^レ ッケージ ^レ	H.19 / 6～	DBA-GH8	EJ20 DOHC ^レ ホ ^レ	①	A					AWD	
	AWD S-GT スポ ^レ ツ ^レ C ^レ ッケージ ^レ C ^レ ッケージ ^レ II	H.19 / 6～	DBA-GH8	EJ20 DOHC ^レ ホ ^レ							AWD	