

車種名	年式	型式	管理No.
フォレスター	H. 9/ 2 ~ H.14/ 2	E-SF5	7-10

02/05 作成

**ハイブリッドナビゲーション適合早見一覧** **ADDZEST**

車両型式	年式	エンジン型式	接続ユニット	難易度	備考
	H.10/ 9 ~ H.14/ 2		オプションコネクター	難・・▶易	
GF-SF9	H.10/ 9 ~ H.14/ 2	EJ25 DOHC EGI	エンジンコントロールユニット	難・・易	
GF-SF5	H.10/ 9 ~ H.14/ 2	EJ20 DOHC I・T	エンジンコントロールユニット	難・・易	
GF-SF5	H.10/ 9 ~ H.14/ 2	EJ20 SOHC EGI	エンジンコントロールユニット	難・・易	
	H. 9/ 2 ~ H.10/ 9		オプションコネクター	難・・▶易	
E-SF5	H. 9/ 7 ~ H.10/ 9	EJ20 SOHC EGI	エンジンコントロールユニット	難・・易	
E-SF5	H. 9/ 2 ~ H.10/ 9	EJ20 DOHC I・T	エンジンコントロールユニット	難・・易	

詳しくは、本資料の最終ページの車両グレード別ハイブリッドナビゲーション適合一覧をご参照ください。

**車速信号取出しユニット位置** **ADDZEST**

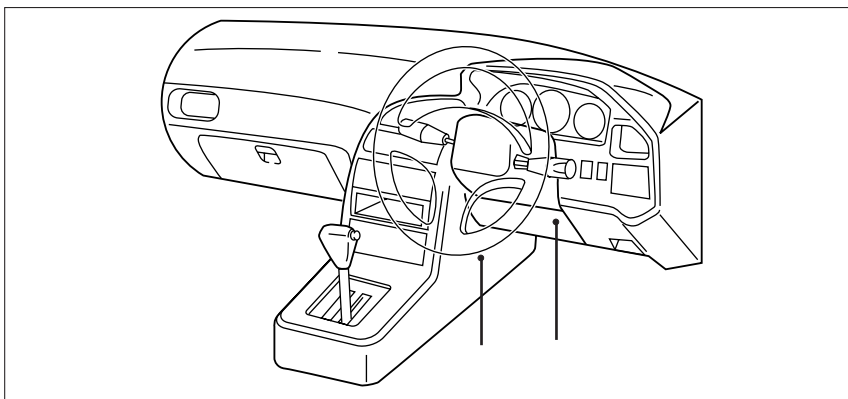

オプションコネクター

エンジンコントロールユニット

## オプションコネクタ

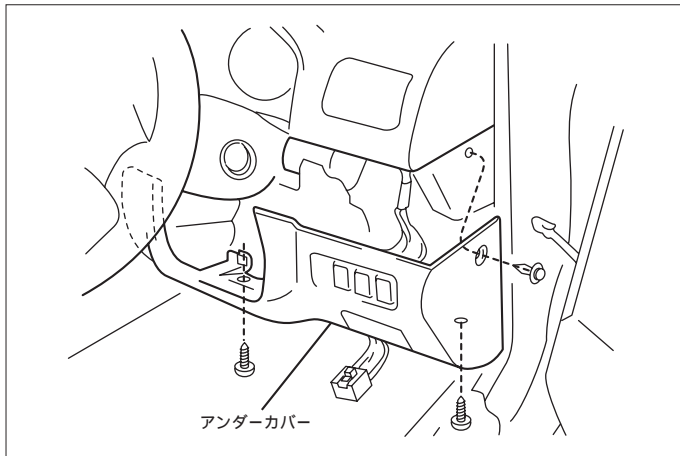

- (1) インパネフロアカバーを取外します。
- (2) メーター下側のステアリングシャフトとヒーターの間にある22極 (H.10/ 9~は32極) 白色コネクタから取出します。

## 車速信号用コネクタ接続位置と線材色

(H. 9/ 2~H.10/ 9)

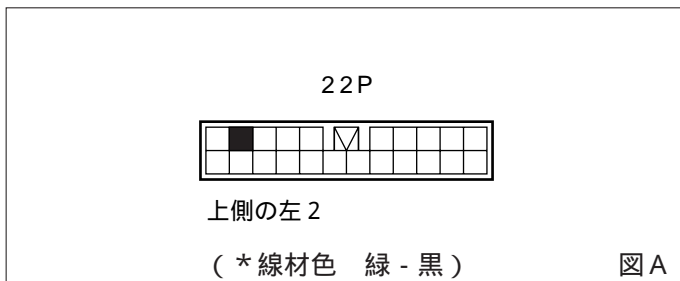

(H.10/ 9~H.14/ 2)

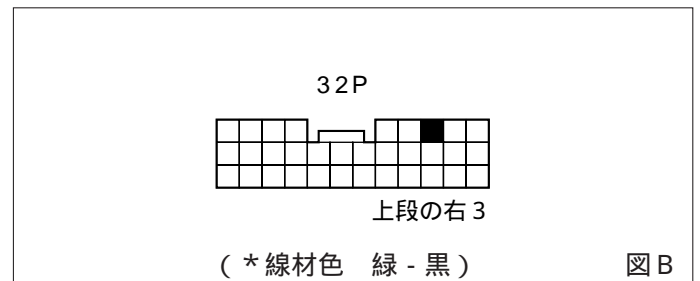

線材色はあくまで目安にして下さい。

## エンジンコントロールユニット

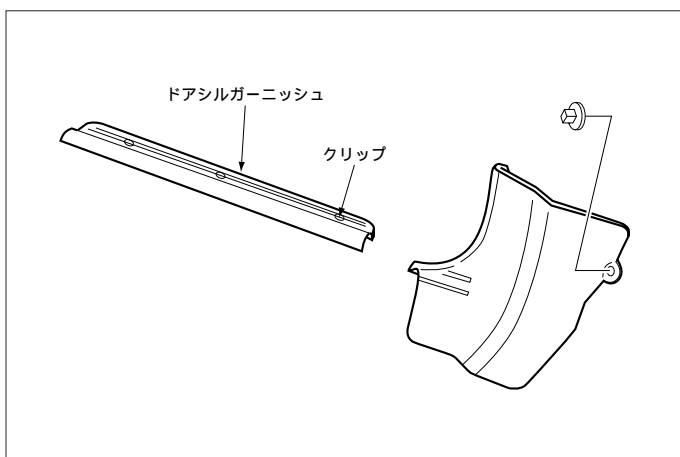

- (1) ドアシルガーニッシュ(LH)を取外します。
- (2) フロントサイドトリム(LH)を取外します。
- (3) フロアカーペットをめくり、エンジンコントロールユニットのコネクタ部を引き出します。

## 車速信号用コネクタ接続位置と線材色

EJ20 DOHC I-T EGI (H. 9/ 2 ~ H.10/ 9)

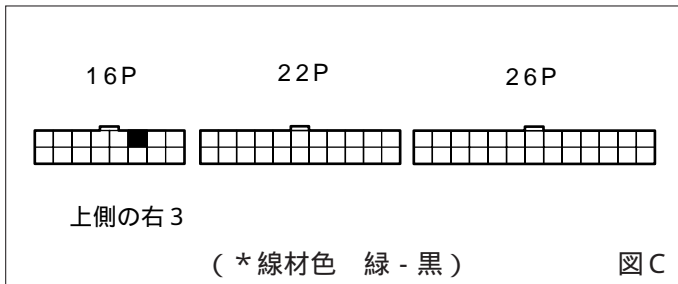

EJ20 SOHC EGI (H. 9/ 7 ~ H.10/ 9)

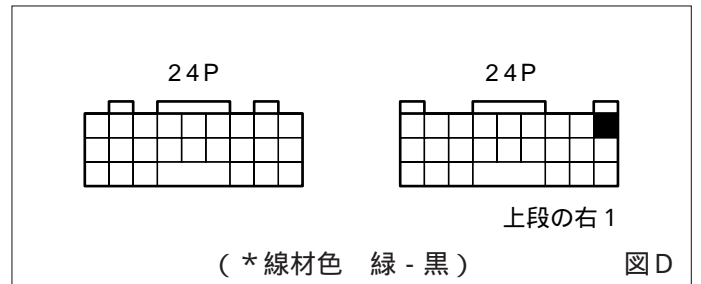

EJ25 DOHC&EJ20 DOHC ターボ(H.10/ 9 ~ H.14/ 2)

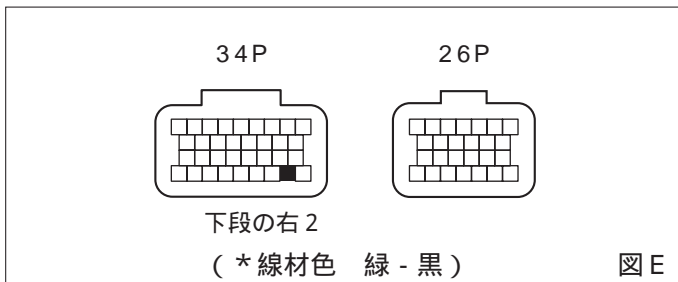

EJ20 SOHC (H.10/ 9 ~ H.14/ 2)

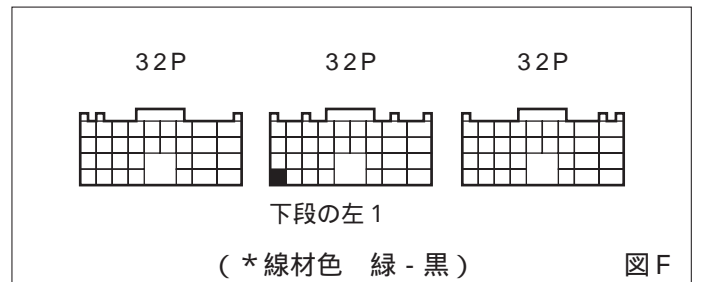

線材色はあくまで目安にして下さい。

## オーディオの取外し要領

**ADDZEST**

富士重工

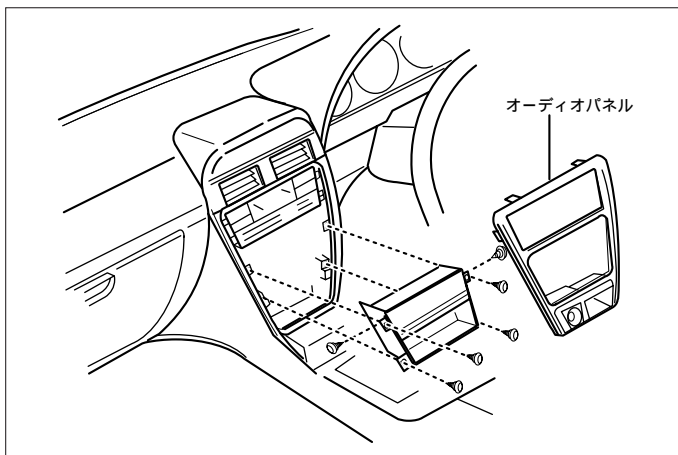

- (1) 灰皿及びシガーライターを取外します。
- (2) オーディオパネルを手前に引いて取外します。

## オーディオカプラ

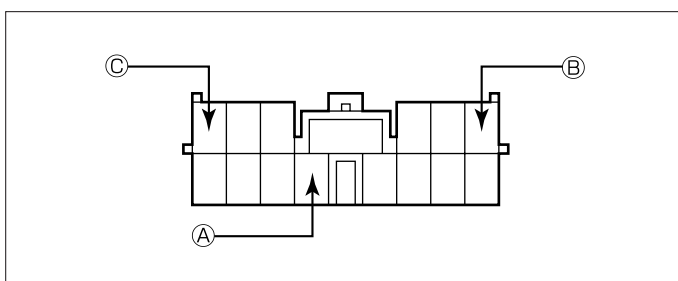

- Ⓐ : ACC電源⊕ ( \*線材色 黄 - 緑 )
- Ⓑ : バックアップ電源⊕ ( \*線材色 青 - 赤 )
- Ⓒ : イルミ電源⊕ ( \*線材色 紫 )

## リアコンビネーションランプ

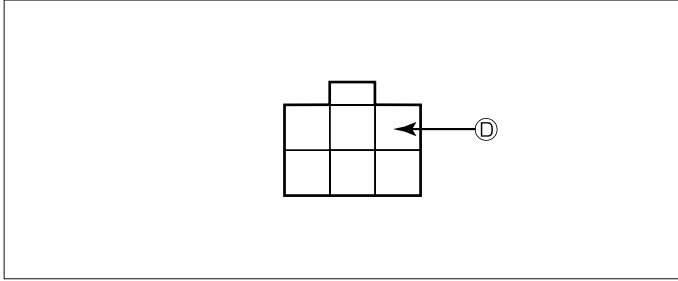

ⓓ : バックランプ電源 ⊕ ( \* 線材色 茶 - 黄 )

# 車両グレード別ハイブリッドナビゲーション適合一覧

メーカー	車名	年式	車種型式	エンジン型式	車速信号 1		車速信号 2		車速信号 3		駆動方式	備考
					オプションコネクタ		エンジンコントロール					
					位置	形状	位置	形状	位置	形状		
SUBARU	グレード	車種タイプ										
	4WD T/25	5ド アゴン	H. 13 / 1 ~ H. 14 / 2	GF-SF9	EJ25 DOHC EGI		B		E			シフトリ-4WD
	4WD S/tb	5ド アゴン	H. 13 / 1 ~ H. 14 / 2	GF-SF5	EJ20 DOHC EGI		B		E			シフトリ-4WD
	4WD S/20	5ド アゴン	H. 13 / 1 ~ H. 14 / 2	GF-SF5	EJ20 SOHC EGI		B		E			シフトリ-4WD
	4WD C/20	5ド アゴン	H. 13 / 1 ~ H. 14 / 2	GF-SF5	EJ20 SOHC EGI		B		E			シフトリ-4WD
	4WD S/tb Sti	5ド アゴン	H. 13 / 1 ~ H. 14 / 2	GF-SF5	EJ20 DOHC EGI		B		E			シフトリ-4WD
	4WD S/tb Sti	5ド アゴン	H. 12 / 4 ~ H. 13 / 1	GF-SF5	EJ20 DOHC EGI		B		E			シフトリ-4WD
	4WD T/25	5ド アゴン	H. 12 / 1 ~ H. 13 / 1	GF-SF9	EJ25 DOHC EGI		B		E			シフトリ-4WD
	4WD S/tb	5ド アゴン	H. 12 / 1 ~ H. 13 / 1	GF-SF5	EJ20 DOHC EGI		B		E			シフトリ-4WD
	4WD S/20	5ド アゴン	H. 12 / 1 ~ H. 13 / 1	GF-SF5	EJ20 SOHC EGI		B		E			シフトリ-4WD
	4WD C/20	5ド アゴン	H. 12 / 1 ~ H. 13 / 1	GF-SF5	EJ20 SOHC EGI		B		E			シフトリ-4WD
	4WD T/25	5ド アゴン	H. 10 / 9 ~ H. 12 / 1	GF-SF9	EJ25 DOHC EGI		B		E			シフトリ-4WD
	4WD T/tb	5ド アゴン	H. 10 / 9 ~ H. 12 / 1	GF-SF5	EJ20 DOHC EGI		B		E			シフトリ-4WD
	4WD S/tb	5ド アゴン	H. 10 / 9 ~ H. 12 / 1	GF-SF5	EJ20 DOHC EGI		B		E			シフトリ-4WD
	4WD S/20	5ド アゴン	H. 10 / 9 ~ H. 12 / 1	GF-SF5	EJ20 SOHC EGI		B		E			シフトリ-4WD
	4WD C/20	5ド アゴン	H. 10 / 9 ~ H. 12 / 1	GF-SF5	EJ20 SOHC EGI		B		E			シフトリ-4WD
	4WD C/20	5ド アゴン	H. 9 / 2 ~ H. 10 / 9	E-SF5	EJ20 SOHC EGI		A		D			シフトリ-4WD
	4WD T/tb	5ド アゴン	H. 9 / 2 ~ H. 10 / 9	E-SF5	EJ20 DOHC I-T EGI		A		C			シフトリ-4WD
	4WD S/tb	5ド アゴン	H. 9 / 2 ~ H. 10 / 9	E-SF5	EJ20 DOHC I-T EGI		A		C			シフトリ-4WD
	4WD C/tb	5ド アゴン	H. 9 / 2 ~ H. 10 / 9	E-SF5	EJ20 DOHC I-T EGI		A		C			シフトリ-4WD