

車種名	年式	型式	管理No.
バサラ	H.11/11 ~ H.15/ 7	GF-JU30	ニ・96

03/07 作成

日産

ハイブリッドナビゲーション適合早見一覧

ADDZEST

車両型式	年式	エンジン型式	接続ユニット	難易度	備考
	H.11/11 ~ H.15/ 7		オプションコネクター	難・・▶易	
TA-JTU30, JTNU30	H.13/ 8 ~ H.15/ 7	QR25DE	エンジンコントロールユニット	難・・▶易	
GF-JU30, JNU30	H.11/11 ~ H.13/ 8	KA24DE	エンジンコントロールユニット	難・・▶易	
GF-JHU30	H.11/11 ~ H.15/ 7	VQ30DE (LEV)	エンジンコントロールユニット	難・・▶易	
KH-JVU30, JVNU30	H.11/11 ~ H.13/ 8	YD25DDTi (NEO Di)	エンジンコントロールユニット	難・・▶易	

詳しくは、本資料の最終ページの車両グレード別ハイブリッドナビゲーション適合一覧をご参照ください。

車速信号取出しユニット位置

ADDZEST

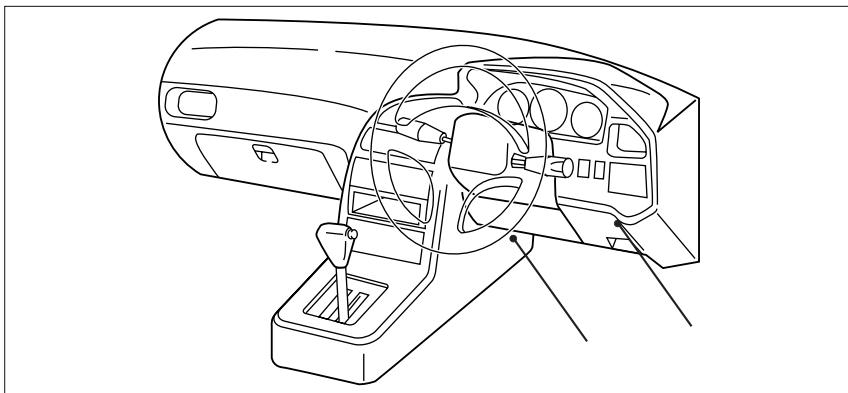

エンジンコントロールユニット  
オプションコネクター

車速信号接続要領

ADDZEST

エンジンコントロールユニット

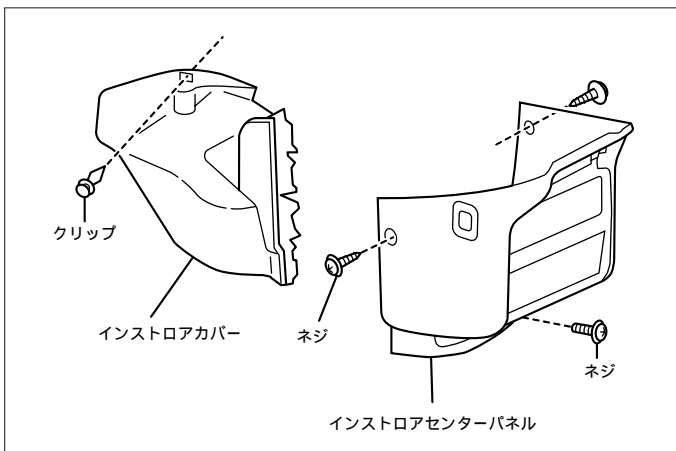

(1) インストロアカバー (LH) を取外します。

## 車速信号用コネクタ接続位置と線材色

KA24DE (H.11/11 ~ H.13/ 8)

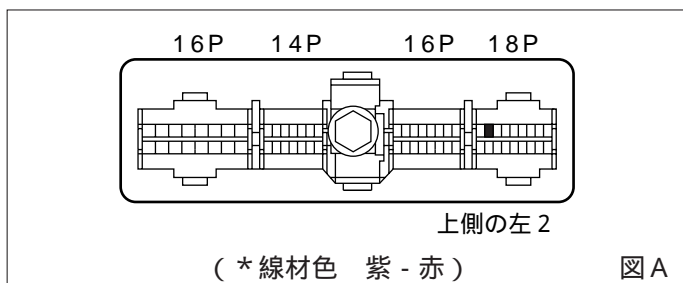

VQ30DE(LEV)(H.11/11 ~ H.13/ 8)

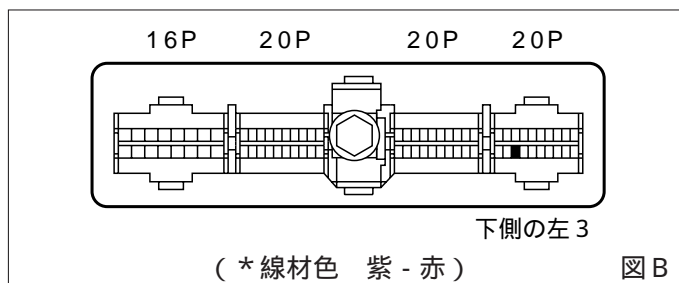

YD25DDTi(NEO Di)(H.11/11 ~ H.13/ 8)

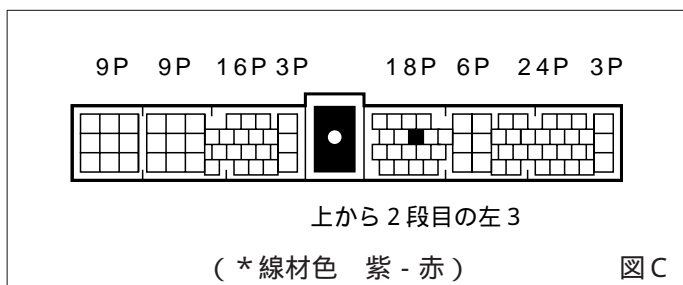

VQ30DE (H.13/ 8 ~ H.15/ 7)

QR25DE (H.13/ 8 ~ H.15/ 7)

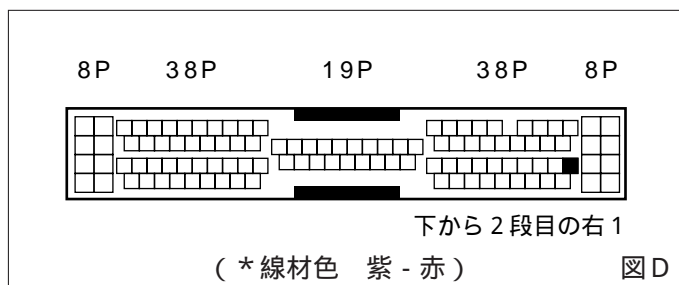

線材色はあくまで目安にして下さい。

## オプションコネクタ

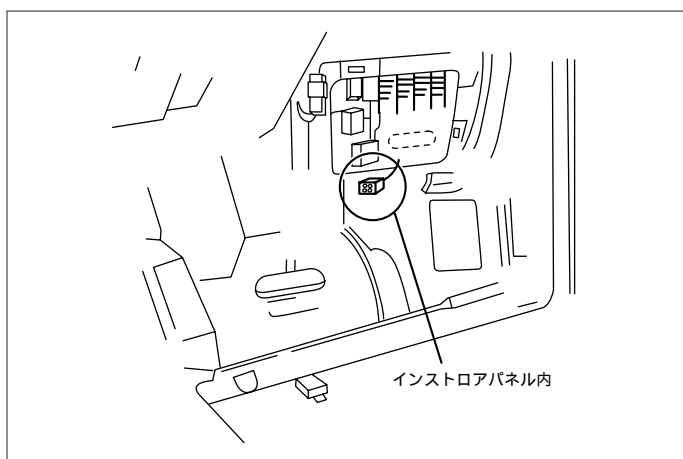

(1) インストロアカバー (運転席側) を取外します。

## 車速信号用コネクタ接続位置と線材色

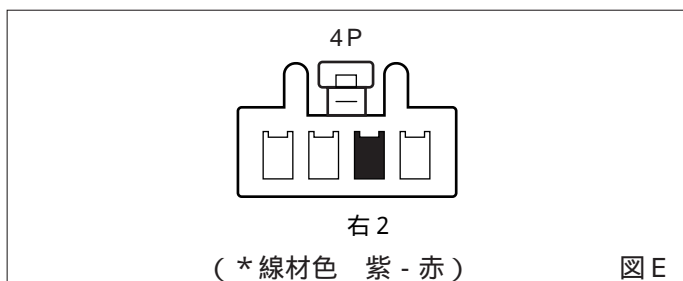

線材色はあくまで目安にして下さい。

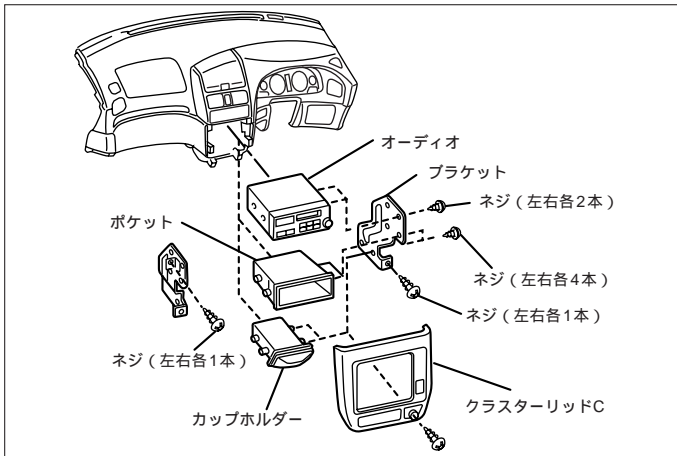

- (1) 灰皿を取外します。
- (2) クラスターリッドCを取外します。
- (3) オーディオA ssyを取外します。

## オーディオカプラ

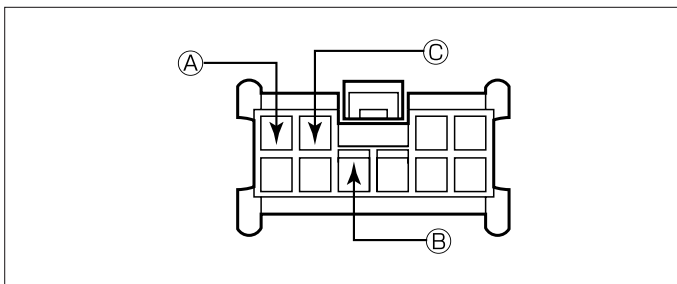

- Ⓐ : ACC電源⊕ ( \*線材色 青 )
- Ⓑ : バックアップ電源⊕ ( \*線材色 紫 )
- Ⓒ : イルミ電源⊕ ( \*線材色 茶 )

# バック信号接続要領

## リアコンビネーションランプ

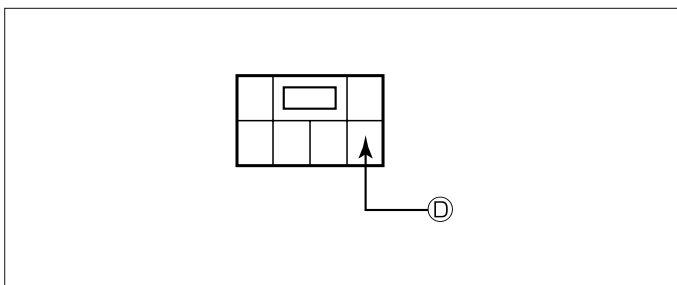

- Ⓓ : バックランプ電源⊕ ( \*線材色 緑 )

メーカー	車名 N I S S A N グレード	年式	車種型式	エンジン型式	車速信号1		車速信号2		車速信号3		駆動方式	備考
					エンジンコントロール		オプションコネクター					
					位置	形状	位置	形状	位置	形状		
2WD QR25DE J	ミニバン	H.13/ 8 ~ H.15/ 7	TA-JTU30	QR25DE(NEO)		D		E			FF	
2WD QR25DE V	ミニバン	H.13/ 8 ~ H.15/ 7	TA-JTU30	QR25DE(NEO)							FF	NAVI付
2WD QR25DE X	ミニバン	H.13/ 8 ~ H.15/ 7	TA-JTU30	QR25DE(NEO)							FF	NAVI付
2WD QR25DE ハイブリッド	ミニバン	H.13/ 8 ~ H.15/ 7	TA-JTU30	QR25DE(NEO)		D		E			FF	
2WD VQ30DE V	ミニバン	H.13/ 8 ~ H.15/ 7	GH-JHU30	VQ30DE(NEO)							FF	NAVI付
2WD VQ30DE X	ミニバン	H.13/ 8 ~ H.15/ 7	GH-JHU30	VQ30DE(NEO)							FF	NAVI付
2WD VQ30DE ハイブリッド	ミニバン	H.13/ 8 ~ H.15/ 7	GH-JHU30	VQ30DE(NEO)		D		E			FF	
4WD QR25DE V	ミニバン	H.13/ 8 ~ H.15/ 7	TA-JTNU30	QR25DE(NEO)							フルタイム4WD	NAVI付
4WD QR25DE X	ミニバン	H.13/ 8 ~ H.15/ 7	TA-JTNU30	QR25DE(NEO)							フルタイム4WD	NAVI付
4WD QR25DE C	ミニバン	H.13/ 8 ~ H.15/ 7	TA-JTNU30	QR25DE(NEO)		D		E			フルタイム4WD	
2WD KA24DE Jスプリング	ミニバン	H.12/ 11 ~ H.13/ 8	GF-JU30	KA24DE		A		E			FF	
2WD KA24DE X NAVI付	ミニバン	H.12/ 11 ~ H.13/ 8	GF-JU30	KA24DE							FF	NAVI付
2WD KA24DE V NAVI付	ミニバン	H.12/ 11 ~ H.13/ 8	GF-JU30	KA24DE							FF	NAVI付
2WD YD25DDTI Jスプリング	ミニバン	H.12/ 11 ~ H.13/ 8	KH-JVU30	YD25DDTI(NEO Di)		A		E			FF	
2WD YD25DDTI X NAVI付	ミニバン	H.12/ 11 ~ H.13/ 8	KH-JVU30	YD25DDTI(NEO Di)							FF	NAVI付
2WD YD25DDTI V NAVI付	ミニバン	H.12/ 11 ~ H.13/ 8	KH-JVU30	YD25DDTI(NEO Di)							FF	NAVI付
2WD VQ30DE Xスプリング	ミニバン	H.12/ 11 ~ H.13/ 8	GF-JHU30	VQ30DE(LEV)		B		E			FF	
2WD VQ30DE Vスプリング	ミニバン	H.12/ 11 ~ H.13/ 8	GF-JHU30	VQ30DE(LEV)		B		E			FF	
4WD KA24DE Jスプリング	ミニバン	H.12/ 11 ~ H.13/ 8	GF-JNU30	KA24DE		A		E			フルタイム4WD	
4WD KA24DE X NAVI付	ミニバン	H.12/ 11 ~ H.13/ 8	GF-JNU30	KA24DE							フルタイム4WD	NAVI付
4WD KA24DE V NAVI付	ミニバン	H.12/ 11 ~ H.13/ 8	GF-JNU30	KA24DE							フルタイム4WD	NAVI付
4WD YD25DDTI Jスプリング	ミニバン	H.12/ 11 ~ H.13/ 8	KH-JVNU30	YD25DDTI(NEO Di)		C		E			フルタイム4WD	
4WD YD25DDTI X NAVI付	ミニバン	H.12/ 11 ~ H.13/ 8	KH-JVNU30	YD25DDTI(NEO Di)							フルタイム4WD	NAVI付
4WD YD25DDTI V NAVI付	ミニバン	H.12/ 11 ~ H.13/ 8	KH-JVNU30	YD25DDTI(NEO Di)							フルタイム4WD	NAVI付
2WD VQ30DE Xスプリング	ミニバン	H.12/ 4 ~ H.12/ 11	GF-JHU30	VQ30DE(LEV)							FF	NAVI付
2WD VQ30DE Xスプリング 本革付	ミニバン	H.12/ 4 ~ H.12/ 11	GF-JHU30	VQ30DE(LEV)							FF	NAVI付
2WD VQ30DE Xスプリング 本革付	ミニバン	H.12/ 4 ~ H.12/ 11	GF-JHU30	VQ30DE(LEV)							FF	NAVI付
2WD VQ30DE Vスプリング	ミニバン	H.12/ 4 ~ H.12/ 11	GF-JHU30	VQ30DE(LEV)		B		E			FF	
2WD VQ30DE X	ミニバン	H.11/ 11 ~ H.12/ 11	GF-JHU30	VQ30DE(LEV)		B		E			FF	
2WD VQ30DE X ラグジュアリーパッケージ	ミニバン	H.11/ 11 ~ H.12/ 11	GF-JHU30	VQ30DE(LEV)		B		E			FF	
2WD VQ30DE X 本革付	ミニバン	H.11/ 11 ~ H.12/ 11	GF-JHU30	VQ30DE(LEV)		B		E			FF	
2WD VQ30DE V	ミニバン	H.11/ 11 ~ H.12/ 11	GF-JHU30	VQ30DE(LEV)		B		E			FF	
2WD KA24DE X	ミニバン	H.11/ 11 ~ H.12/ 11	GF-JU30	KA24DE		A		E			FF	
2WD KA24DE X ラグジュアリーパッケージ	ミニバン	H.11/ 11 ~ H.12/ 11	GF-JU30	KA24DE		A		E			FF	
2WD KA24DE X 本革付	ミニバン	H.11/ 11 ~ H.12/ 11	GF-JU30	KA24DE		A		E			FF	
2WD KA24DE V	ミニバン	H.11/ 11 ~ H.12/ 11	GF-JU30	KA24DE		A		E			FF	
2WD YD25DDTI X	ミニバン	H.11/ 11 ~ H.12/ 11	KH-JVU30	YD25DDTI(NEO Di)		C		E			FF	
2WD YD25DDTI X ラグジュアリーパッケージ	ミニバン	H.11/ 11 ~ H.12/ 11	KH-JVU30	YD25DDTI(NEO Di)		C		E			FF	
2WD YD25DDTI X 本革付	ミニバン	H.11/ 11 ~ H.12/ 11	KH-JVU30	YD25DDTI(NEO Di)		C		E			FF	
2WD YD25DDTI V	ミニバン	H.11/ 11 ~ H.12/ 11	KH-JVU30	YD25DDTI(NEO Di)		C		E			FF	
4WD KA24DE X	ミニバン	H.11/ 11 ~ H.12/ 11	GF-JNU30	KA24DE		A		E			フルタイム4WD	
4WD KA24DE X ラグジュアリーパッケージ	ミニバン	H.11/ 11 ~ H.12/ 11	GF-JNU30	KA24DE		A		E			フルタイム4WD	
4WD KA24DE X 本革付	ミニバン	H.11/ 11 ~ H.12/ 11	GF-JNU30	KA24DE		A		E			フルタイム4WD	
4WD KA24DE V	ミニバン	H.11/ 11 ~ H.12/ 11	GF-JNU30	KA24DE		A		E			フルタイム4WD	
4WD YD25DDTI X	ミニバン	H.11/ 11 ~ H.12/ 11	KH-JVNU30	YD25DDTI(NEO Di)		C		E			フルタイム4WD	
4WD YD25DDTI X ラグジュアリーパッケージ	ミニバン	H.11/ 11 ~ H.12/ 11	KH-JVNU30	YD25DDTI(NEO Di)		C		E			フルタイム4WD	
4WD YD25DDTI X 本革付	ミニバン	H.11/ 11 ~ H.12/ 11	KH-JVNU30	YD25DDTI(NEO Di)		C		E			フルタイム4WD	
4WD YD25DDTI V	ミニバン	H.11/ 11 ~ H.12/ 11	KH-JVNU30	YD25DDTI(NEO Di)		C		E			フルタイム4WD	